



- cs** Návod k obsluze Podlahový vysavač
- el** Οδηγίες χρήσης Ηλεκτρική σκούπα δαπέδου
- es** Instrucciones de manejo Aspirador
- hu** Használati utasítás Padlópor szívó
- pl** Instrukcja użytkowania odkurzacza
- pt** Instruções de utilização Aspirador
- sk** Návod na použitie Vysávač

**HS15**

<b>cs</b> .....	4
<b>el</b> .....	31
<b>es</b> .....	62
<b>hu</b> .....	91
<b>pl</b> .....	119
<b>pt</b> .....	148
<b>sk</b> .....	176

<b>Bezpečnostní pokyny a varovná upozornění</b> .....	4
<b>Popis přístroje</b> .....	10
<b>Váš příspěvek k ochraně životního prostředí</b> .....	12
<b>Poznámka k nařízení Evropské unie (EU) č. 666/2013</b> .....	14
<b>Odkazy na vyobrazení</b> .....	14
<b>Připojení</b> .....	14
<b>Použití dodávaného příslušenství</b> .....	16
<b>Použití</b> .....	16
<b>Odstavení, přeprava a uložení</b> .....	20
<b>Údržba</b> .....	21
Nákupní zdroje prachových sáčků a filtrů .....	21
Indikátor výměny prachového sáčku .....	22
Vyjmutí prachového sáčku .....	22
Výměna ochranného filtru motoru .....	23
Okamžik výměny vzduchového filtru .....	23
Výměna vzduchového filtru AirClean .....	23
Výměna vzduchového filtru AirClean Plus 50, Silence AirClean 50, Active AirClean 50 a HEPA AirClean 50 .....	24
Změna vzduchového filtru .....	24
Servisní indikátor s resetovacím tlačítkem .....	24
Okamžik výměny baterie v rukojeti s dálkovým ovládáním .....	25
Výměna baterie při rukojeti s dálkovým ovládáním .....	25
Okamžik výměny baterií při rukojeti s LED .....	25
Výměna baterie při rukojeti s LED .....	25
Výměna sběračů nití .....	25
<b>Ošetřování</b> .....	26
<b>Co udělat, když</b> ... .....	27
<b>Technické údaje</b> .....	27
<b>Prohlášení o shodě</b> .....	27
<b>Servisní služba</b> .....	28
Kontakt při závadách .....	28
Záruka .....	28
<b>Příslušenství k dokoupení</b> .....	28

## cs - Bezpečnostní pokyny a varovná upozornění

---

Tento vysavač splňuje předepsané bezpečnostní předpisy. Neodborné používání může vést k úrazům osob a věcným škodám.

Před prvním použitím vysavače si přečtěte návod k obsluze. Poskytuje důležité pokyny pro bezpečnost, používání a údržbu vysavače. Tím ochráníte sebe a ostatní a zabráníte poškození vysavače.

Podle normy IEC 60335-1 upozorňuje Miele výslovně na to, že je bezpodmínečně nutné přečíst si a dodržovat kapitolu „Připojení“ a bezpečnostní pokyny a varovná upozornění.

Miele neodpovídá za škody, které vzniknou v důsledku nedbání těchto pokynů.

Návod k obsluze uschovejte a předejte ho případnému novému majiteli.

Po každém použití, před každou výměnou příslušenství, před každou údržbou, ošetřováním a odstraňováním poruch vysavač vypněte. Vytáhněte síťovou zástrčku ze zásuvky.

### Používání ke stanovenému účelu

- ▶ Tento vysavač je určen k používání v domácnosti a v prostorách podobných domácnostem. Tento vysavač není vhodný pro provoz na stavbách.
- ▶ Tento vysavač je vhodný pro běžné vysávání koberců, kobercových a nechoulostivých tvrdých podlah.
- ▶ Tento vysavač není určen pro použití venku.
- ▶ Tento vysavač je určený pro používání do nadmořské výšky 4000 m.
- ▶ Tento vysavač používejte výhradně k vysávání suchého materiálu. Nepoužívejte vysavač na lidi a zvířata. Všechny ostatní způsoby použití, přestavby a změny jsou nepřípustné.
- ▶ Osoby, které vzhledem ke svým fyzickým, smyslovým a psychickým schopnostem nebo kvůli nezkušenosti nebo neznalosti nejsou schopné vysavač bezpečně obsluhovat, ho nesmí používat bez dohledu nebo pokynů zodpovědné osoby.

### Děti v domácnosti

- ▶ Nebezpečí udušení! Děti by si mohly hrát s obalovým materiálem, např. fólií, mohly by se do ní balit nebo si ji dávat přes hlavu a udusit se. Proto veškerý obalový materiál uchovávejte mimo dosah dětí.
- ▶ Děti mladší osmi let se nesmí samy pohybovat v blízkosti vysavače, ledaže by byly pod stálým dozorem.
- ▶ Děti starší osmi let smí vysavač používat bez dozoru jen tehdy, pokud jim byla jeho obsluha vysvětlena tak, že ho dokážou obsluhovat bezpečně. Děti musí být schopné rozpoznat a chápat možná nebezpečí v případě chybné obsluhy.
- ▶ Děti nesmí vysavač bez dozoru čistit ani na něm provádět údržbu.
- ▶ Dávejte pozor na děti, které se zdržují v blízkosti vysavače. Nikdy jim nedovolte, aby si s vysavačem hrály.
- ▶ U modelů s rukojetí s LED nebo s dálkovým ovládním: Baterie se nesmí dostat do rukou dětí.

### Technická bezpečnost

- ▶ Před používáním zkontrolujte vysavač a všechny součásti příslušenství, zda nejsou zjevně poškozené. Poškozený vysavač neuvádějte do provozu.
- ▶ Porovnejte připojovací údaje na typovém štítku vysavače (jmenovité napětí a frekvence) s parametry napájecí sítě. Tyto údaje musí bezpodmínečně souhlasit. Vysavač je beze změny vhodný pro 50 Hz nebo 60 Hz.
- ▶ Síťová zásuvka musí být jištěna zpožděnou pojistkou 16 A nebo 10 A.
- ▶ Spolehlivý a bezpečný provoz tohoto vysavače je zaručen pouze tehdy, pokud je vysavač připojený k veřejné rozvodné síti.
- ▶ Opravu vysavače během záruční doby smí provádět jen servisní služba Miele, protože jinak při následných škodách zaniká nárok na záruku.
- ▶ Vysavač nepoužívejte, když je poškozený připojovací kabel. Poškozený připojovací kabel nechte vyměnit jen kompletně s navíjecím bubínkem kabelu. Z bezpečnostních důvodů smí výměnu provádět jen kvalifikovaný pracovník pověřený společností Miele nebo servisní služba Miele.

## cs - Bezpečnostní pokyny a varovná upozornění

---

- ▶ Připojovací kabel nepoužívejte pro přenášení vysavače a také za připojovací kabel nevytahujte síťovou zástrčku ze zásuvky. Připojovací kabel netahejte přes ostré hrany a nepřiskřípněte ho. Zabraňte častému přejíždění vysavače přes připojovací kabel. Mohl by se při tom poškodit připojovací kabel, síťová zástrčka a zásuvka a ohrozit Vaši bezpečnost.
- ▶ Vysavač nikdy neponořujte do vody a čistěte ho jen za sucha nebo mírně navlhčeným hadříkem.
- ▶ Opravy nechte provádět jen kvalifikovaným pracovníkem pověřeným firmou Miele. Neodbornými opravami může být uživatel vystaven značným nebezpečím.
- ▶ Pouze u originálních náhradních dílů Miele garantuje, že budou splňovat bezpečnostní požadavky. Vadné díly smíte nahradit jen originálními náhradními díly.
- ▶ Obal chrání vysavač před poškozením během přepravy. Doporučujeme uschovat obal pro účely přepravy.

### Provozní zásady

- ▶ Nepoužívejte vysavač bez prachového sáčku, ochranného filtru motoru a vzduchového filtru.
- ▶ Když není nasazený prachový sáček, nelze zavřít kryt prachového prostoru. Nepoužívejte násilí.
- ▶ Nevysávejte hořící nebo žhavé předměty jako např. cigarety nebo zdánlivě vyhaslý popel příp. uhlí.
- ▶ Nevysávejte práškový toner. Toner, který se používá například v tiskárnách nebo kopírkách, může být elektricky vodivý.



- ▶ Nevysávejte kapaliny a vlhké nečistoty. Za vlhka vyčištěné nebo šamponované koberce a kobercové podlahy nechte před vysáváním úplně uschnout.
- ▶ Nevysávejte snadno vznětlivé nebo výbušné látky nebo plyny a nevysávejte na místech, na nichž jsou takové látky uskladněné.
- ▶ Dávejte pozor, abyste se s proudem nasávaného vzduchu nepřiblížili k hlavě.
- ▶ Důležité pro zacházení s bateriemi (u modelů s rukojetí s LED nebo s dálkovým ovládáním):
  - Baterie nezkratujte, nenabíjejte a nezahazujte do ohně.
  - Likvidace baterií: vyjměte baterie z rukojeti a zlikvidujte je prostřednictvím komunálního sběrného systému. Nezahazujte baterie do domovního odpadu.

### **Příslušenství**

- ▶ Při vysávání s turbokartáčem Miele se nedotýkejte pohybujícího se kartáčového válce.
- ▶ Při vysávání s rukojetí bez nasazeného příslušenství dbejte na to, aby se rukojeť nepoškodila.
- ▶ Používejte jen prachové sáčky, filtry a příslušenství s logem „ORIGINAL Miele“ na obalu. Jen u něho může výrobce zaručit bezpečnost.

# cs - Popis přístroje

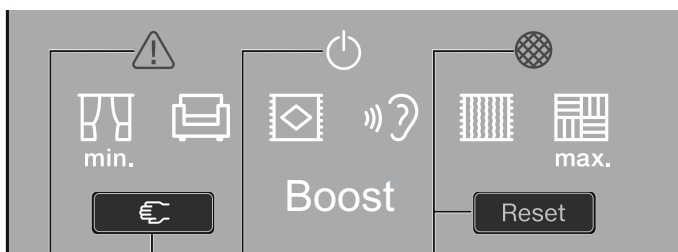
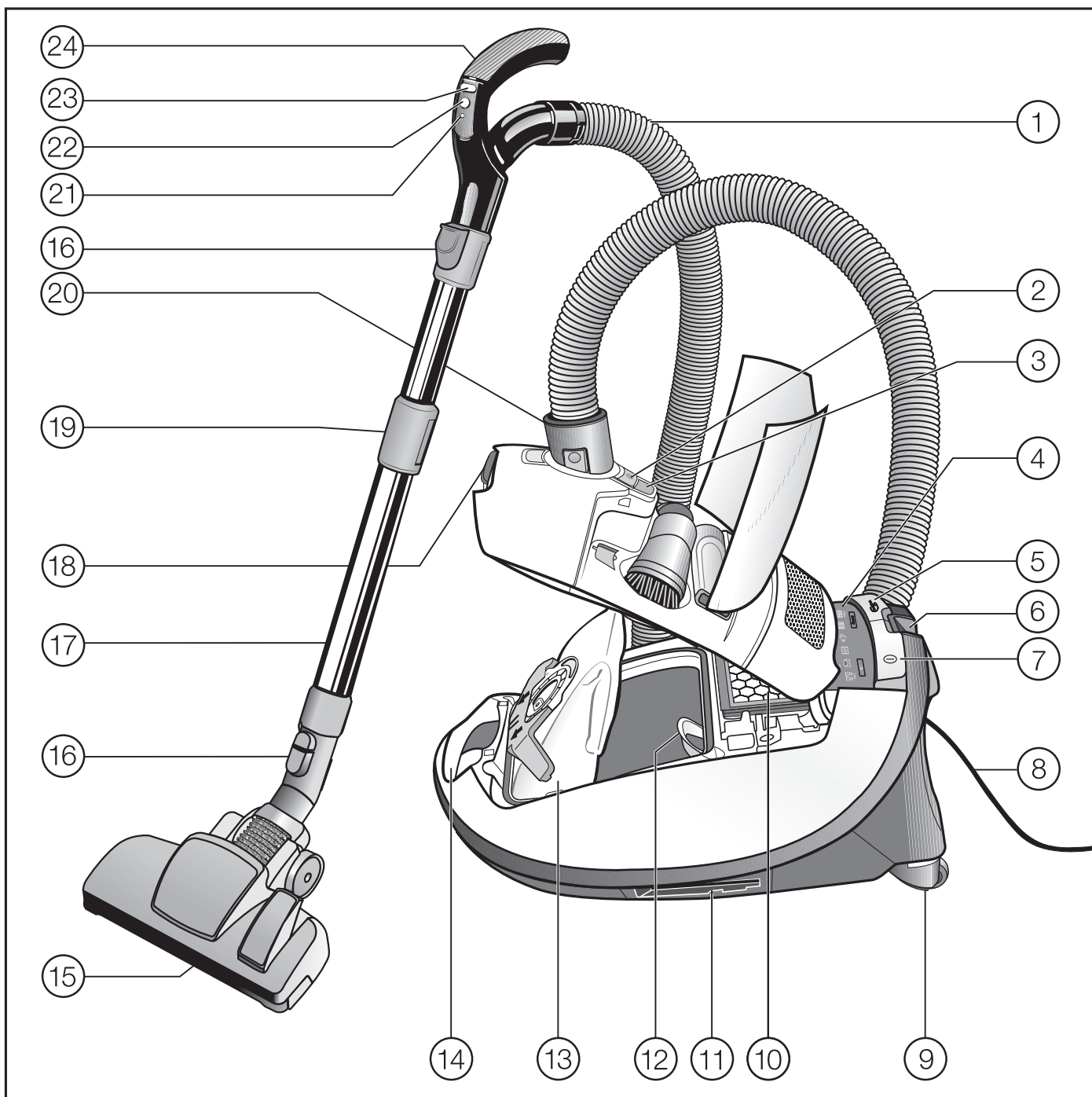

25

26

27

28

- ① sací hadice\*
- ② odjišťovací tlačítko přihrádky pro příslušenství
- ③ indikátor výměny prachového sáčku
- ④ indikační pole\*
- ⑤ nášlapné tlačítko pro automatické navíjení kabelu
- ⑥ parkovací systém pro přestávky při vysávání\*
- ⑦ nášlapné tlačítko zap./vyp. ①
- ⑧ připojovací kabel
- ⑨ pojezdová kolečka\*
- ⑩ originální vzduchový filtr Miele\*
- ⑪ parkovací systém pro uskladnění (na obou stranách vysavače)
- ⑫ ochranný filtr motoru
- ⑬ originální prachový sáček Miele
- ⑭ rukojeť pro přenášení
- ⑮ podlahová hubice\*
- ⑯ odjišťovací tlačítka
- ⑰ teleskopická trubice
- ⑱ odjišťovací tlačítko krytu prachového prostoru
- ⑲ odjištění teleskopické trubice
- ⑳ sací hrdlo
- ㉑ LED\*
- ㉒ tlačítko standby pro krátké přestávky při vysávání\*
- ㉓ tlačítka +/- pro nastavení sacího výkonu\*
- ㉔ rukojeť (podle modelu s otvorem pro vedlejší nasávání vzduchu)\*
- ㉕ kontrolka tepelné ochrany \*
- ㉖ tlačítko restart\*
- ㉗ kontrolka standby\*
- ㉘ servisní indikátor s resetovacím tlačítkem\*

\* Podle modelu se může lišit provedení těchto dílů nebo tyto díly nemusí být k dispozici.

## Likvidace obalu

Obal chrání vysavač před poškozením během přepravy. Obalové materiály byly zvoleny s přihlédnutím k aspektům ochrany životního prostředí a k možností jejich likvidace, a jsou tedy recyklovatelné.

Vrácení obalů do materiálového cyklu šetří suroviny a snižuje množství odpadů. Dávejte obal k likvidaci do duálních systémů (např. žlutý pytel/žlutá popelnice).

## Likvidace prachových sáčků a použitých filtrů

Prachové sáčky a filtry jsou vyrobeny z ekologických materiálů. Filtry můžete likvidovat s běžným domovním odpadem. To platí rovněž pro prachový sáček, pokud neobsahuje nečistoty, které je zakázáno likvidovat jako domovní odpad.

## Likvidace starého přístroje

Před likvidací starého přístroje vyjměte prachový sáček a nasazené filtry a dejte tyto součásti do domovního odpadu.

Elektrické a elektronické přístroje často obsahují cenné materiály. Obsahují také určité látky, směsi a díly, které byly nutné pro jejich funkci a bezpečnost. V domovním odpadu a při neodborném nakládání mohou poškodit lidské zdraví a životní prostředí. Staré přístroje proto v žádném případě nedávejte do domovního odpadu.



Místo toho využijte oficiální sběrná a vratná místa pro odevzdávání a zůžitkování elektrických a elektronických přístrojů zřízená obcemi, prodejci nebo společnostmi Miele. Podle zákona jste sami zodpovědní za vymazání případných osobních údajů na likvidovaném starém přístroji. Postarejte se prosím o to, aby byl Váš starý přístroj až do doby odvezení uložen mimo dosah dětí.

## Vracení starých baterií a starých akumulátorů

Elektrické a elektronické přístroje často obsahují baterie a akumulátory, které se ani po upotřebení nesmí dostat do domovního dopadu. Podle zákona máte povinnost vyjmout staré baterie a staré akumulátory, které ve vysavači nejsou pevně uzavřené, a zanést je do vhodné sběrný (např. v obchodním domě), kde je můžete bezplatně odevzdat. Izolujte kovové kontakty přelepením lepicí páskou, abyste zabránili zkratu. Baterie a akumulátory mohou obsahovat látky, které mohou škodit lidskému zdraví a životnímu prostředí.

Označení baterie nebo akumulátoru udává další pokyny. Přeškrtnutá popelnice znamená, že baterie a akumulátory v žádném případě nesmíte odhazovat do domovního odpadu. Pokud je přeškrtnutá popelnice označena jednou nebo několika z uvedených chemických značek, obsahují olovo (Pb), kadmium (Cd) nebo rtuť (Hg).



Staré baterie a staré akumulátory obsahují důležité suroviny a lze je recyklovat. Oddělený sběr starých baterií a starých akumulátorů usnadňuje jejich zpracování a recyklaci.

## Poznámka k nařízení Evropské unie (EU) č. 666/2013

Tento vysavač je přístroj pro domácnost a podle výše uvedeného nařízení je klasifikován jako univerzální vysavač.

Tento návod k obsluze a další údaje jsou připraveny ke stažení na internetové stránce Miele na [www.miele.com](http://www.miele.com).

Roční energetická spotřeba zjištěná podle nařízení popisuje indikativní, roční spotřebu energie (kWh za rok) na bázi 50 operací čištění. Skutečná spotřeba energie závisí na tom, jak se vysavač používá.

Všechny zkoušky a výpočty prováděné ve výše uvedeném nařízení byly provedeny podle následujících, aktuálně platných, harmonizovaných norem při zohlednění návodu Evropské komise ze září 2014 zveřejněného k nařízení:

- a) EN 60312-1 Vacuum cleaners for household use - Part 1: Dry vacuum cleaners - Methods for measuring the performance
- b) EN 60704-2-1 Household and similar electrical appliances - Test code for the determination of airborne acoustical noise - Part 2-1: Particular requirements for vacuum cleaners
- c) EN 60335-2-2 Household and similar electrical appliances - Safety - Part 2-2: Particular requirements for vacuum cleaner and water suction appliances

Ne všechny podlahové hubice a vysávací příslušenství přiložené k vysavači jsou určeny na intenzivní čištění koberců nebo tvrdých podlah popsáné v nařízení. Ke zjištění hodnot byla použita následující podlahová hubice a nastavení:

Pro spotřeby energie a třídy čištění na koberci a tvrdé podlahy jakož i pro hlučnost na koberci byla použita přepínatelná podlahová hubice se zasunutým kartáčem (sešlápněte nášlapné tlačítko ).

Údaje zjištěné podle nařízení se vztahují výhradně ke zde uvedeným kombinacím a nastavením podlahové hubice na různých podlahových krytinách.

Pro všechna měření byly použity výhradně originální prachové sáčky, ochranné filtry motoru a vzduchové filtry Miele.

## Odkazy na vyobrazení

Obrázky uvedené v jednotlivých kapitolách naleznete na rozklápěcí stránce na konci tohoto návodu k obsluze.

## Připojení

### Připojení sací hadice (obr. 01 + 02)

- Nasadte sací hrdlo do sacího otvoru vysavače až do zřetelného zaklapnutí. Vodící značky obou dílů musí směřovat na sebe.
- Pokud chcete díly navzájem oddělit, stiskněte odjišťovací tlačítka na boku sacího hrdla a vytáhněte sací hadici ze sacího otvoru.

### Spojení sací hadice a rukojeti (obr. 03)

- Nasadte sací hadici do rukojeti až do zřetelného zaklapnutí.

## Spojení rukojeti a sací trubice (obr. 04)

- Nasadte rukojeť do sací trubice až do zřetelného zaklapnutí. Vodicí značky obou dílů musí směřovat na sebe.
- Jestliže chcete díly navzájem oddělit, stiskněte odjišťovací tlačítko a za mírného otáčení vytáhněte rukojeť ze sací trubice.

## Spojení teleskopické trubice a přepínatelné podlahové hubice (obr. 05)

- Při mírném otáčení vlevo a vpravo nasadte teleskopickou trubici do podlahové hubice až do zřetelného zaklapnutí.
- Jestliže chcete díly navzájem oddělit, stiskněte odjišťovací tlačítko a za mírného otáčení vytáhněte teleskopickou trubici z podlahové hubice.

## Vkládání baterií do rukojeti s LED (obr. 06 + 07)

(dle modelu)

- ① Vyšroubujte upevňovací šroub krytu.
- ② Zatlačte dvě odjišťovací plochy na boku krytu a kryt odejměte.
- ③ Odejměte držák baterií a nasadte tři přiložené baterie. Dbejte při tom na polaritu.
- ④ Nasadte opět držák baterií. Jako zaváděcí pomůcka jsou v přihrádce pro baterie a na držáku baterií umístěny šipky, které musí souhlasně směřovat jedním směrem.
- ⑤ Nasadte opět kryt a utáhněte upevňovací šroub.

## Aktivace indikátoru výměny timestrip® na vzduchovém filtru

Podle modelu je sériově nasazený jeden z následujících vzduchových filtrů (obr. 08):

- a AirClean
- b AirClean Plus 50 (světle modrý)
- c Silence AirClean 50 (šedý)
- d Active AirClean 50 (černý)
- e HEPA AirClean 50 (bílý)

Jestliže je Váš vysavač vybavený vzduchovým filtrem **c**, **d** nebo **e**, musíte aktivovat indikátor výměny timestrip® vzduchového filtru.

- Zatlačte odjišťovací tlačítko v úchyту a vyklopte nahoru kryt prachového prostoru až do zaklapnutí (obr. 09).
- Odstraňte návěstní proužek (obr. 10).
- Stiskněte indikátor výměny vzduchového filtru timestrip® (obr. 11).

Asi po 10 až 15 sekundách se na levém okraji indikačního pole objeví úzký červený proužek (obr. 12).

- Zavřete kryt prachového prostoru tak, aby zaklapla západka, a dbejte na to, abyste přitom nepřiskřípli prachový sáček.

## Funkce indikátoru výměny vzduchového filtru timestrip®

Indikátor výměny vzduchového filtru timestrip® ukazuje dobu používání vzduchového filtru. Asi po 50 hodinách provozu je indikační pole červeně vyplněné (obr. 13). 50 hodin provozu odpovídá přibližně průměrnému ročnímu používání.

## Použití dodávaného příslušenství (obr. 14)

- ① **hubice pro vysávání spár**  
Pro vysávání záhybů, spár a rohů.
- ② **sací štětec**  
Pro vysávání profilových lišt a zdobených, vyřezávaných nebo zvláště choulostivých předmětů. Hlavice štětce je otočná a lze ji tak natočit do příslušné nejhodnější polohy.
- ③ **hubice na čalounění**  
Pro vysávání čalouněného nábytku, matrací, polštářů závěsů atd.

Některé modely jsou sériově vybaveny některým z následujících příslušenství, které není vyobrazeno:

- turbokartáč
- podlahová hubice AllergoTeQ

K těmto vysavačům je přiložen zvláštní návod k použití příslušné součásti výbavy.

## Vyjmutí příslušenství (obr. 15)

- Stiskněte odjišťovací tlačítko.
- Otevře se přihrádka pro příslušenství.
- Vyjměte požadovanou součást příslušenství.
  - Zavřete přihrádku pro příslušenství pevným přitlačením víka.

## Použití

### Nastavení sacího štětce na rukojeti Eco Comfort (obr. 16)

Některé modely jsou vybaveny rukojetí Eco Comfort.

Sací štětec se hodí na vysávání nechoulostivých povrchů, např. na vysávání klávesnic nebo drobků.

- Zatlačte odjišťovací tlačítko sacího štětce a posouvejte sací štětec ve vodítku, dokud zřetelně nezaklapne.
- Po skončení vysávání zatlačte odjišťovací tlačítko a posuňte sací štětec zpět do výchozí polohy až do zřetelného zaklapnutí.

### Nastavení teleskopické trubice (obr. 17)

Teleskopická trubice se skládá ze dvou částí navzájem zasunutých do sebe, které pro vysávání můžete roztáhnout na délku, jaká pro Vás bude nejpohodlnější.

- Uchopte odjištění a nastavte teleskopickou trubici na požadovanou délku.

### Nastavení přepínatelné podlahové hubice (obr. 18, 19 + 20)

Podle modelu je Váš vysavač vybavený jednou z vyobrazených podlahových hubic.

Tento vysavač je vhodný pro běžné vysávání koberců, kobercových a nechoulostivých tvrdých podlah.



Sortiment Miele pro péči o podlahy zahrnuje podlahové hubice, kartáče a nástavce vhodné pro další podlahové krytiny nebo speciální použití (viz kapitola „Příslušenství k dokoupení“).

V první řadě se řiďte pokyny pro čištění a ošetřování výrobce Vaší podlahové krytiny.

Nechoulostivé a rovné tvrdé podlahy a podlahy se spárami vysávejte s vysunutým kartáčem:

- Sešlápněte nášlapné tlačítko .

Koberce a kobercové podlahy vysávejte se zasunutým kartáčem:

- Sešlápněte nášlapné tlačítko .

Jestliže se Vám zdá, že musíte přepínatelnou podlahovou hubici posouvat příliš velkou silou, snižujte sací výkon, dokud nebude možné posouvat hubici lehce (viz kapitola „Použití“, odstavec „Volba sacího výkonu“).

### Přepínatelná podlahová hubice (obr. 21)

Přepínatelná podlahová hubice je vhodná také na vysávání schodů.

 Nebezpečí úrazu v důsledku pádu vysavače.  
Vysavač padající ze schodů Vás může poranit.  
Z bezpečnostních důvodů vysávejte schody vždy zespodu nahoru.

### Vytažení připojovacího kabelu (obr. 22)

- Vytáhněte přívodní kabel na požadovanou délku.

- Zasuňte síťovou zástrčku do zásuvky.

 Škody přehřátím.

Připojovací kabel se při delším používání může přehřát.

Při používání trvajícím déle než 30 minut připojovací kabel úplně vytáhněte.

### Navinutí připojovacího kabelu (obr. 23)

- Vytáhněte síťovou zástrčku ze zásuvky.
- Krátce sešlápněte nášlapné tlačítko pro navíjení kabelu.

Celý připojovací kabel se navine.

Pokud se připojovací kabel nemá navinout celý, můžete tuto funkci deaktivovat. Za tím účelem držte připojovací kabel během navíjení v ruce a krátce za něj zatáhněte, když má navíjení skončit.

### Zapnutí a vypnutí (obr. 24)

- Sešlápněte nášlapné tlačítko zap. / vyp. .







### Volba sacího výkonu

Sací výkon vysavače můžete přizpůsobit příslušné situaci při vysávání.

Snížením sacího výkonu zřetelně snížíte sílu potřebnou na posouvání podlahové hubice.

Na vysavači jsou různým stupňům výkonu přiřazeny symboly, které na příkladech ukazují, na co se příslušný stupeň výkonu doporučuje.

Zvolený stupeň výkonu vždy žlutě svítí.

-  záclony, textilie
-  čalouněný nábytek, polštáře
-  kvalitní velurové koberce, malé koberce a běhouny
-  energeticky úsporné běžné vysávání s malým generovaným hlukem
-  smyčkové koberce a kobercové podlahy
-  tvrdé podlahy, silně znečištěné koberce a kobercové podlahy

Když používáte přepínatelnou podlahovou hubici a při tom se Vám zdá, že ji musíte posouvat příliš velkou silou, tak snižujte sací výkon, dokud nebude možné posouvat hubici lehce.

Podle modelu je Váš vysavač vybavený jedním z následujících regulátorů sacího výkonu.

- Nášlapná tlačítka
- Nášlapná tlačítka s možností volby mezistupňů sacího výkonu
- Nášlapná tlačítka s funkcí Boost
- Rukojeť s dálkovým ovládním
- Rukojeť s dálkovým ovládním s funkcí Boost

### Nášlapná tlačítka (obr. 25)

Při prvním uvádění do provozu se vysavač zapne na nejvyšší stupeň výkonu.

Od následujícího použití se vysavač vždy zapne na naposledy zvolený stupeň výkonu.

- Pokud si přejete vyšší sací výkon, sešlápněte tlačítka +.
- Pokud si přejete nižší sací výkon, sešlápněte tlačítka -.

### Nášlapná tlačítka s možností volby mezistupňů sacího výkonu

Jednotlivé modely nabízejí navíc také funkci volby stupňů výkonu, které se nacházejí mezi šesti předem zadanými stupni výkonu.

Aktivace funkce

- Sešlapujte nášlapné tlačítka +, dokud nebude dosaženo maximálního stupně výkonu.
- Držte nášlapné tlačítka sešlápnuté, dokud nebude blikat symbol nižšího stupně výkonu.
- Uvolněte nášlapné tlačítka.

Při aktivaci můžete vyjít také z minimálního stupně výkonu. K tomu pak musíte držet nášlapné tlačítka + sešlápnuté, dokud nebude blikat symbol vyššího stupně výkonu.

Volba mezistupně sacího výkonu

- Sešlapujte nášlapné tlačítka - nebo +, dokud nedosáhnete požadovaného stupně výkonu.

Po jedné minutě bez manipulace s tlačítkem se mezistupeň sacího výkonu uloží k nejbližšímu nižšímu nebo nejbližšímu vyššímu předem zadanému stupni výkonu. Blikání přestane.

Při dalším používání se vysavač zapne na uložený mezistupeň sacího výkonu. Zvolením některého ze šesti předem zadaných stupňů výkonu uložený údaj vymažete.

## Nášlapná tlačítka s funkcí Boost (obr. 26 + 27)

Některé modely jsou navíc vybaveny stupněm výkonu Boost. Umožňuje krátkodobé zvýšení výkonu pro vysátí odolné jemné nebo hrubé špíny.

- Sešlapujte nášlapné tlačítko +, dokud nebude dosaženo maximálního stupně výkonu.
- Sešlápněte znovu nášlapné tlačítko +.

Na 20 sekund se aktivuje stupeň výkonu Boost. Žlutě svítí indikátor Boost.

Nyní máte na výběr následující možnosti:

- Před uplynutím 20 sekund sešlápněte nášlapné tlačítko -.

Opustíte stupeň výkonu Boost a aktivuje se maximální stupeň výkonu.

- Po uplynutí 20 sekund znovu sešlápněte nášlapné tlačítko +.

Podruhé se na 20 sekund aktivuje stupeň výkonu Boost. Tato aktivace je možná třikrát po sobě, potom znovu až po době čekání jedné minuty.

Použitím stupně výkonu Boost se změní skutečná spotřeba energie (viz kapitola „Poznámka k nařízení Evropské unie (EU) č. 666/2013“).

## Rukojeť s dálkovým ovládáním (obr. 28)

Po zapnutí vysavače nášlapným tlačítkem zap. / vyp. ① se žlutě rozsvítí kontrolka standby ① na vysavači.

- Stiskněte tlačítko standby ① na rukojeti s dálkovým ovládáním.

Kontrolka standby ① na vysavači zhasne.

Při prvním uvádění do provozu se vysavač zapne na nejvyšší stupeň výkonu.

Od následujícího použití se vysavač vždy zapne na naposledy zvolený stupeň výkonu.

- Pokud si přejete vyšší sací výkon, stlačte tlačítko +.
- Pokud si přejete nižší sací výkon, stlačte tlačítko -.

## Rukojeť s dálkovým ovládáním s funkcí Boost

Jednotlivé modely jsou navíc vybaveny stupněm výkonu Boost. Umožňuje krátkodobé zvýšení výkonu pro vysátí odolné jemné nebo hrubé špíny.

- Tiskněte tlačítko +, dokud nebude dosaženo maximálního stupně výkonu.
- Stiskněte znovu tlačítko +.

Na 20 sekund se aktivuje stupeň výkonu Boost. Na vysavači žlutě svítí indikátor Boost.

Nyní máte na výběr následující možnosti:

- Před uplynutím 20 sekund stiskněte tlačítko -.

Opustíte stupeň výkonu Boost a aktivuje se maximální stupeň výkonu.

- Po uplynutí 20 sekund znovu stiskněte tlačítko +.

Podruhé se na 20 sekund aktivuje stupeň výkonu Boost. Tato aktivace je možná třikrát po sobě, potom znovu až po době čekání jedné minuty.

Použitím stupně výkonu Boost se změní skutečná spotřeba energie (viz kapitola „Poznámka k nařízení Evropské unie (EU) č. 666/2013“).

### Otevření otvoru pro vedlejší nasávání vzduchu (obr. 29 + 30)

(není k dispozici u modelů s rukojetí s LED, s dálkovým ovládáním nebo s rukojetí Eco Comfort)

Sací výkon můžete na chvíli snížit, např. abyste zabránili pevnému přisátí k textilní podlahové krytině.

- Otevřete otvor pro vedlejší nasávání vzduchu na rukojeti jen tolik, abyste mohli lehce pohybovat sací hubicí.

Tím se sníží síla potřebná k posouvání právě používané sací hubice.

### Při vysávání

- Vysavač při vysávání táhněte za sebou jako sáně. Vysavač můžete používat i ve vzpřímené poloze, např. při vysávání schodišť nebo záclon.

### Přerušování provozu (obr. 28)

(u modelů s rukojetí s dálkovým ovládáním)

V krátkých přestávkách při vysávání můžete přerušit provoz vysavače.

- Stiskněte tlačítko standby  na rukojeti s dálkovým ovládáním.

 Vysavač nenechávejte v pohotovostním režimu standby trvale, nýbrž jen na dobu krátkých přestávek při vysávání. Nebezpečí poškození.

Každé stisknutí tlačítka na rukojeti s dálkovým ovládáním je indikováno rozsvícením diody LED.

Po přerušení máte následující možnosti:

- Když znovu stisknete tlačítko standby , tak se vysavač zapne na naposledy zvolený stupeň výkonu.
- Když stisknete tlačítko +, tak se vysavač zapne na nejvyšší stupeň výkonu.
- Když stisknete tlačítko -, tak se vysavač zapne na nejnižší stupeň výkonu.

### Osvětlení pracovní oblasti (obr. 31)

(u modelů s rukojetí s LED)

Na osvětlení pracovní oblasti je Váš vysavač vybavený diodou LED na rukojeti.

- Stiskněte tlačítko  na rukojeti s LED.

Asi po 30 sekundách se osvětlení opět automaticky vypne.

### Odstavení, přeprava a uložení

#### Parkovací systém pro přestávky při vysávání (obr. 32)

V krátkých přestávkách při vysávání můžete sací trubici se sacím nástavcem pohodlně odstavit na vysavači.

- Zasuňte sací nástavec odstavným úchytem do parkovacího systému.

Pokud se přitom vysavač nachází na šikmé ploše, např. na rampě, tak zcela zasuňte části teleskopické trubice.

## Tlačítko zap./vyp. v parkovacím systému

Některé modely jsou vybaveny vypínačem v parkovacím systému.

Když zastrčíte sací nástavec odstavným úchytem do parkovacího systému, provoz vysavače se automaticky přeruší. Při vyjmutí sacího nástavce se vysavač znovu zapne na naposledy zvolený stupeň výkonu (ne u modelů s rukojetí s dálkovým ovládním).

## Parkovací systém pro uskladnění (obr. 33)

 **Nebezpečí úrazu napětím sítě.**  
Při vypnutém vysavači je přítomno napětí sítě.  
Po použití vytáhněte síťovou zástrčku ze zásuvky.

- Vysavač ukládejte ve svislé poloze.
- Zcela zasuňte části teleskopické trubice.
- Zasuňte odstavný úchyt sacího nástavce shora do jednoho z obou držáků sací trubice.

Tak můžete vysavač pohodlně přenášet nebo snadno uložit.

## Údržba

 **Nebezpečí úrazu napětím sítě.**  
Při vypnutém vysavači je přítomno napětí sítě.  
Před každou údržbou vytáhněte síťovou zástrčku ze zásuvky.

Filtrační systém Miele je tvořen třemi součástmi příslušenství:

- originální prachový sáček Miele (typ GN)
- ochranný filtr motoru
- originální vzduchové filtry Miele

Pro zajištění bezvadného sacího výkonu vysavače musíte tyto součásti příslušenství občas vyměnit.

Doporučujeme Vám používat součásti příslušenství s logem „ORIGINAL Miele“ na obalu. Pak si můžete být jisti, že optimálně využijete sací výkon vysavače a dosáhnete nejlepšího možného výsledku čištění.

Prachové sáčky s logem „ORIGINAL Miele“ na obalu se nevyrábějí z papíru nebo podobných materiálů a také nemají držák z lepenky. Tím se dosahuje zvláště dlouhé trvanlivosti a bezpečnosti.

Uvědomte si prosím, že na závady a poškození vysavače, jejichž příčinou je použití příslušenství neoznačeného logem „ORIGINAL Miele“ na obalu, se nevztahuje záruka.

## Nákupní zdroje prachových sáčků a filtrů

Originální prachové sáčky a filtry Miele můžete zakoupit v internetovém obchodě Miele, u servisní služby Miele nebo u Vašeho specializovaného prodejce Miele.

Originální prachové sáčky a filtry Miele poznáte podle loga „ORIGINAL Miele“ na obalu.



Každé balení originálních prachových sáčků Miele obsahuje 4 prachové sáčky, jeden vzduchový filtr AirClean a jeden ochranný filtr motoru. Velká originální balení Miele obsahují 16 prachových sáčků, 4 vzduchové filtry AirClean a 4 ochranné filtry motoru.

Chcete-li si originální vzduchové filtry Miele dokoupit jednotlivě, tak servisní službě Miele nebo svému specializovanému prodejci sdělte modelové označení svého vysavače, abyste dostali správný vzduchový filtr. Tyto vzduchové filtry si ale můžete pohodlně objednat i v internetové prodejně Miele.

### Indikátor výměny prachového sáčku (obr. 34)

Prachový sáček vyměňte, když červená stupnice zcela vyplní zorné pole indikátoru výměny prachového sáčku.

Ucpané póry snižují sací výkon vysavače.  
Plné prachové sáčky likvidujte. Nepoužívejte prachové sáčky opakovaně.

### Zkouška

- Nasadte přepínatelnou podlahovou hubici.
- Zapněte vysavač a nastavte maximální sací výkon.
- Zvedněte podlahovou hubici kousek nad podlahu.

### Funkce indikátoru výměny prachového sáčku

Funkce indikátoru je koncipována na smíšené nečistoty: prach, vlasy, nitě, žmolky z koberců, písek atd.

Pokud vysáváte hodně jemného prachu, jako je např. prach z vrtání, písku případně také sádry nebo mouky, velmi rychle se ucpou póry prachového sáčku.

Indikátor pak ukáže stav „plný“, i když prachový sáček ještě plný není. Prachový sáček pak musíte vyměnit.

Pokud vysáváte hodně vlasů, žmolků z koberců, vlny apod., indikátor zareaguje až tehdy, když už je prachový sáček přeplněný.

### Vyjmutí prachového sáčku (obr. 35)

- Stiskněte zajišťovací tlačítka na boku sacího hrdla a vytáhněte sací hrdlo ze sacího otvoru (obr. 02).
- Zvedněte odjišťovací tlačítko a vyklepte nahoru kryt prachového prostoru až do zaklapnutí (obr. 09).

Přitom se automaticky zavře hygienický uzávěr prachového sáčku, takže nemůže uniknout prach.

- Vytáhněte prachový sáček za držák z úchytu.

### Nasazení prachového sáčku (obr. 36)

- Zasuňte nový prachový sáček až na doraz do úchytu. Nechte přitom prachový sáček složený tak, jak ho vyjmete z obalu.
- Zavřete kryt prachového prostoru tak, aby zaklapla západka, a dbejte na to, abyste přitom nepřiskřípli prachový sáček.

Zařízení pro zablokování provozu na-prázdko brání uzavření krytu prachového prostoru, když není nasazený prachový sáček. Nepoužívejte násilí.

- Nasadte sací hrdlo do sacího otvoru vysavače až do zřetelného zaklapnutí. Vodící značky obou dílů musí směřovat na sebe (obr. 01).

### Výměna ochranného filtru motoru (obr. 37)

Ochranný filtr motoru vyměňte, když začínáte nové balení prachových sáčků. V každém balení originálních prachových sáčků Miele je jeden ochranný filtr motoru, v každém velkém balení jsou 4 ochranné filtry motoru.

- Otevřete kryt prachového prostoru (obr. 09).
- Vytáhněte prachový sáček za držák z úchyty (obr. 35).
- Vyklopte rámeček filtru nahoru až do zřetelného zaklapnutí a vyjměte upotřebený ochranný filtr motoru za čistou hygienickou plochu (obr. 37).
- Nasadte nový ochranný filtr motoru.
- Zavřete rámeček filtru.
- Zasuňte prachový sáček až na doraz do úchyty (obr. 36).
- Zavřete kryt prachového prostoru tak, aby zaklapla západka, a dbejte na to, abyste přitom nepřiskřípli prachový sáček.

### Okamžik výměny vzduchového filtru

Podle modelu je sériově nasazený jeden z následujících vzduchových filtrů (obr. 08):

#### a AirClean

Tento vzduchový filtr vyměňte vždy, když začínáte nové balení prachových sáčků. V každém balení originálních prachových sáčků Miele je jeden vzduchový filtr AirClean, v každém velkém balení jsou čtyři vzduchové filtry AirClean.

#### b AirClean Plus 50 (světle modrý)

Tento vzduchový filtr vyměňte asi po jednom roce. Čas si můžete poznamenat na vzduchovém filtru.

#### c Silence AirClean 50 (šedý)

#### d Active AirClean 50 (černý)

#### e HEPA AirClean 50 (bílý)

Tyto vzduchové filtry vyměňte, když je indikační pole indikátoru výměny vzduchového filtru timestrip® červeně vyplněné (obr. 13). Indikátor se rozsvítí asi po 50 hodinách provozu, což při průměrném používání odpovídá přibližně jednomu roku. Pak ještě můžete vysávat dále. Uvědomte si však, že poklesne sací i filtrační výkon vysavače.

### Výměna vzduchového filtru AirClean (obr. 38 + 39)

Dbejte na to, aby byl vždy nasazený jenom jeden vzduchový filtr.

- Otevřete kryt prachového prostoru (obr. 09).
- Stlačením jazýčků k sobě odjistěte mřížku filtru a otevřete ji až do zaklapnutí (obr. 38).
- Vyjměte upotřebený vzduchový filtr AirClean za jednu z obou čistých hygienických ploch (obr. 38).
- Vložte nový vzduchový filtr AirClean.

Pokud byste chtěli použít vzduchový filtr AirClean Plus 50, Silence AirClean 50 nebo Active AirClean 50 nebo HEPA AirClean 50, dbejte odstavce „Změna vzduchového filtru“.

- Zavřete mřížku filtru (obr. 39).
- Zavřete kryt prachového prostoru.

### Výměna vzduchového filtru AirClean Plus 50, Silence AirClean 50, Active AirClean 50 a HEPA AirClean 50 (obr. 40 + 41)

Dbejte na to, aby byl vždy nasazený jenom jeden vzduchový filtr.

- Otevřete kryt prachového prostoru (obr. 09).
- Zvedněte vzduchový filtr a vyjměte ho (obr. 40).
- Vložte správně nový vzduchový filtr a zatlačte ho dolů (obr. 41).
- Při používání vzduchového filtru **c**, **d** nebo **e** stiskněte indikátor výměny vzduchového filtru timestrip® (obr. 11).

Asi po 10 až 15 sekundách se na levém okraji indikačního pole objeví úzký červený proužek (obr. 12).

Pokud byste chtěli nasadit vzduchový filtr AirClean, dbejte odstavce „Změna vzduchového filtru“.

- Zavřete kryt prachového prostoru.

### Změna vzduchového filtru (obr. 08)

Podle modelu je sériově nasazený jeden z následujících vzduchových filtrů:

a AirClean

- b AirClean Plus 50 (světle modrý)
- c Silence AirClean 50 (šedý)
- d Active AirClean 50 (černý)
- e HEPA AirClean 50 (bílý)

Dbejte na to, aby byl vždy nasazený jenom jeden vzduchový filtr.

### Při změně respektujte následující

1. Jestliže místo vzduchového filtru **a** nasazujete vzduchový filtr **b**, **c**, **d** nebo **e**, musíte navíc vyjmout mřížku filtru a nasadit příslušný nový vzduchový filtr.

Kromě toho musíte při používání vzduchového filtru **c**, **d** nebo **e** aktivovat indikátor výměny vzduchového filtru timestrip® (obr. 11).

2. Jestliže místo vzduchového filtru **b**, **c**, **d** nebo **e** nasazujete vzduchový filtr **a**, musíte tento vzduchový filtr bezpodmínečně vložit do mřížky filtru\* (obr. 39).

\* Mřížka filtru viz kapitola „Příslušenství k dokoupení“.

### Servisní indikátor s resetovacím tlačítkem (obr. 42)

Některé modely jsou vybavené servisním indikátorem.

Indikátor se rozsvítí asi po 50 hodinách provozu, což při průměrném používání odpovídá přibližně jednomu roku. V tomto okamžiku se má zkontrolovat stav znečištění ochranného filtru motoru a vzduchového filtru.

Indikátor musíte po každé výměně těchto součástí vynulovat. K tomu musí být vysavač zapnutý.



- Stiskněte tlačítko reset.

Servisní indikátor zhasne a je opět ve výchozím stavu.

Indikátor se vynuluje jen tehdy, když stisknete resetovací tlačítko poté, co indikátor svítil, nikoli však, když resetovací tlačítko stisknete jindy.

### Okamžik výměny baterie v rukojeti s dálkovým ovládáním

Baterii vyměňujte asi jednou za 18 měsíců. Připravte si na to 3 V baterii (knoflíková baterie CR 2032).

Jestliže je baterie vybitá nebo není vložena žádná baterie, můžete vysavač přesto provozovat dále.

- Zapněte vysavač nášlapným tlačítkem zap./vyp. ① (obr. 24).

Kontrolka standby  na vysavači svítí žlutě.

- Stiskněte tlačítko restart na vysavači (obr. 43).

Vysavač můžete provozovat dále, ovšem výhradně při maximálním sacím výkonu.

### Výměna baterie při rukojeti s dálkovým ovládáním (obr. 44)

- Křížovým šroubovákem vyšroubujte upevňovací šroub krytu a kryt odejměte.
- Vyměňte baterii za novou. Dávejte pozor na polaritu.
- Nasadte opět kryt a utáhněte upevňovací šroub.
- Starou baterii zlikvidujte prostřednictvím komunálního sběrného systému.

### Okamžik výměny baterií při rukojeti s LED

Baterie vyměňte, když je to potřeba. Mějte na to připravené tři 1,5voltové baterie (typ AAA).

### Výměna baterie při rukojeti s LED (obr. 06 + 07)

- ① Vyšroubujte upevňovací šroub krytu.
- ② Zatlačte dvě odjišťovací plochy na boku krytu a kryt odejměte.
- ③ Odejměte držák baterií a nasadte tři přiložené baterie. Dávejte pozor na polaritu.
- ④ Nasadte opět držák baterií. Jako zaváděcí pomůcka jsou v přihrádce pro baterie a na držáku baterií umístěny šipky, které musí souhlasně směřovat jedním směrem.
- ⑤ Nasadte opět kryt a utáhněte upevňovací šroub.

### Výměna sběračů nití (obr. 45 + 46)

(není možné u modelů s podlahovou hubicí EcoTeQ Plus)

Sběrače nití u sacího vstupu podlahové hubice jsou vyměnitelné. Když je opotřebovaný vlas sběračů, sběrače nití vyměňte.

- Vysuňte sběrače nití ze štěrbin pro zasunutí. Použijte na to například šroubovák s plochou čepelí.
- Nahradte staré sběrače nití novými.

Náhradní díly dostanete u Vašeho specializovaného prodejce Miele nebo přes servisní službu Miele.

## Ošetřování

 Nebezpečí úrazu napětím sítě.  
Při vypnutém vysavači je přítomno napětí sítě.  
Před každým čištěním vytáhněte síťovou zástrčku ze zásuvky.

## Vysavač a příslušenství

 Nebezpečí úrazu napětím sítě.  
Vlhkost ve vysavači hrozí nebezpečím úrazu elektrickým proudem.  
Vysavač nikdy neponořte do vody.

Vysavač a veškeré plastové příslušenství ošetřujte běžným čisticím prostředkem na umělé hmoty.

 Poškození nevhodnými čisticími prostředky.  
Všechny povrchy jsou náchylné na poškrábání. Všechny povrchy se mohou zabarvit nebo změnit, pokud přijdou do styku s nevhodnými čisticími prostředky.  
Nepoužívejte drhnoucí prostředky, čisticí prostředky na sklo, univerzální čisticí prostředky a ošetřovací prostředky obsahující olej.

## Prachový prostor

Prachový prostor vysajte druhým vysavačem nebo ho vyčistěte suchou prachovkou nebo štětcem.

## Co udělat, když ...

Většinu poruch a chyb, k nimž může dojít při běžném provozu, můžete odstranit sami. V mnoha případech můžete ušetřit čas a peníze, protože nemusíte volat servisní službu.

Následující tabulky Vám mají pomoci při nalezení a odstranění příčin poruchy nebo chyby.

Problém	Příčina a odstranění
<p><b>Vysavač se sám vypíná. U některých modelů navíc svítí kontrolka tepelná ochrana ⚠.</b></p>	<p>Když se vysavač příliš zahřeje, vypne ho omezovač teploty.</p> <p>Porucha může nastat, například když větší předměty ucpou sací cesty, když je plný prachový sáček nebo nepropouští vzduch vinou jemného prachu nebo když je silně znečištěný ochranný filtr motoru nebo vzduchový filtr.</p> <p>■ Vypněte vysavač nášlapným tlačítkem zap./vyp. ① a vytáhněte síťovou zástrčku ze zásuvky.</p> <p>Po odstranění příčiny poruchy a odstavení vysavače asi na 20 až 30 minut vysavač vychladne natolik, že ho opět můžete zapnout a používat.</p>

## Technické údaje

(pro modely s rukojetí s dálkovým ovládním)

Kmitočtové pásmo	433,05 MHz – 434,79 MHz
Maximální vysílací výkon	< 10 µW

## Prohlášení o shodě

Miele tímto prohlašuje, že tento podlahový vysavač odpovídá směrnici 2014/53/EU.

Úplný text prohlášení o shodě EU je k dispozici na následující internetové adrese:

- [www.miele.cz](http://www.miele.cz)
- Servis, vyžádání informací, návody k obsluze na [www.miele.de/haushalt/informationsanforderung-385.htm](http://www.miele.de/haushalt/informationsanforderung-385.htm) uvedením názvu výrobku nebo výrobního čísla

## Servisní služba

### Kontakt při závadách

Při závadách, které nedokážete odstranit sami, podejte prosím zprávu Vašemu specializovanému prodejci Miele nebo servisní službě Miele.

Telefonní číslo servisní služby Miele najdete na konci tohoto dokumentu.

### Záruka

Záruční doba činí 2 roky.

Další informace k záručním podmínkám ve své zemi obdržíte u servisní služby Miele.

### Příslušenství k dokoupení

V první řadě se řiďte pokyny pro čištění a ošetřování výrobce Vaší podlahové krytiny.

Tyto a mnoho dalších produktů můžete zakoupit v internetové prodejně Miele, u servisní služby Miele nebo u svého specializovaného prodejce Miele.

Jednotlivé modely jsou již sériově vybaveny jednou nebo několika následujícími součástmi příslušenství.

## Podlahové hubice / kartáče

### Podlahová hubice AllergoTeQ (SBDH 285-3)

Pro každodenní hygienické čištění všech podlahových krytin. Při vysávání je na barevném displeji (jako na semaforu) vidět pokrok v čištění.

### Turbokartáč TurboTeQ (STB 305-3)

Pro odstraňování nití a vlasů z koberců s krátkým vlasem.

### Podlahový kartáč Hardfloor (SBB 235-3)

Pro vysávání odolných tvrdých rovných podlah.

### Podlahový kartáč Parquet Twister s otočným kloubem (SBB 300-3)

S přírodními štětinami, pro vysávání rovných tvrdých podlahových ploch a malých výklenků.

### Podlahový kartáč Parquet Twister XL s otočným kloubem (SBB 400-3)

S přírodními štětinami, pro rychlé vysávání velkých rovných tvrdých podlahových ploch a malých výklenků.

## Ostatní příslušenství

### **Ruční turbokartáč Turbo XS (STB 20)**

Pro vysávání a kartáčování čalouněného nábytku, matrací nebo automobilových sedaček.

### **Univerzální kartáč (SUB 20)**

Pro vysávání prachu z knih, regálů apod.

### **Kartáč na topná tělesa (SHB 30)**

Pro vysávání prachu z žeber topných těles, úzkých regálů nebo spár.

### **Hubice na matrace (SMD 10)**

Pro pohodlné vysávání matrací a čalouněného nábytku a jeho spár.

### **Hubice pro vysávání spár, 300 mm (SFD 10)**

Zvláště dlouhá hubice pro vysávání záhybů, spár a rohů.

### **Hubice pro vysávání spár, 560 mm (SFD 20)**

Ohebná hubice pro vysávání spár pro vysávání těžko přístupných míst.

### **Hubice na čalouněný nábytek XL (SPD 20)**

Široká hubice na vysávání čalouněného nábytku, matrací a polštářů.

### **Rukojeť Comfort s osvětlením (SGC 20)**

(nelze použít u modelů s rukojetí Eco Comfort)

Pro osvětlení pracovního prostoru.

## Filtry

### **Vzduchový filtr AirClean Plus 50 (SF-AP 50)**

Pro účinné filtrování pro zajištění zvláště čistého vzduchu v místnosti.

### **Vzduchový filtr Silence AirClean 50 (SF-SA 50)**

Pro značné snížení hluků vysavače.

### **Vzduchový filtr Active AirClean 50 (SF-AA 50)**

Pro zřetelné snížení rušivých zápachů. Ideální pro chovatele zvířat a kuřáky.

### **Vzduchový filtr HEPA AirClean 50 (SF-HA 50)**

Pro účinné filtrování jemného prachu a alergenů. Ideální pro osoby alergické na domácí prach.

### **Mřížka filtru**

Mřížka filtru je potřeba, když místo vzduchového filtru AirClean Plus 50, Silence AirClean 50, Active AirClean 50 oder HEPA AirClean 50 chcete použít vzduchový filtr AirClean.

# ει - Πίνακας περιεχομένων

---

Υποδείξεις ασφαλείας.....	31
Περιγραφή συσκευής .....	38
Προστασία περιβάλλοντος .....	40
Σημείωση του Ευρωπαϊκού Κανονισμού (ΕΕ) αριθ.. 666/2013 .....	42
Παραπομπές εικόνων.....	42
Σύνδεση.....	43
Χρήση των συνοδευτικών εξαρτημάτων .....	44
Χρήση.....	45
Μεταφορά, τοποθέτηση και φύλαξη .....	50
<b>Συντήρηση</b> .....	50
Από που μπορείτε να προμηθευτείτε σακούλες και φίλτρα .....	51
Ένδειξη αλλαγής σακούλας .....	51
Αφαίρεση σακούλας .....	52
Αντικατάσταση φίλτρου προστασίας του μοτέρ .....	52
Χρονικό σημείο για την αλλαγή του φίλτρου εξαερισμού .....	53
Αντικατάσταση φίλτρου εξαερισμού AirClean .....	53
Αντικατάσταση φίλτρου εξαερισμού AirClean Plus 50, Silence AirClean 50, Active AirClean 50 και HEPA AirClean 50 .....	54
Αντικατάσταση φίλτρου εξαερισμού .....	54
Ένδειξη service με πλήκτρο reset .....	55
Χρονικό σημείο της αλλαγής μπαταρίας στην ασύρματη λαβή .....	55
Αντικατάσταση μπαταρίας στην ασύρματη λαβή .....	55
Χρονικό σημείο αλλαγής μπαταρίας στη χειρολαβή LED .....	55
Αντικατάσταση μπαταρίας στη χειρολαβή LED .....	55
Αλλαγή συλλεκτών κλωστών .....	56
<b>Περιποίηση</b> .....	56
<b>Τι πρέπει να κάνετε, όταν</b> .....	57
<b>Τεχνικά χαρακτηριστικά</b> .....	58
<b>Δήλωση πιστότητας</b> .....	58
<b>Service</b> .....	59
Επικοινωνία σε περίπτωση βλάβης .....	59
Εγγύηση .....	59
<b>Πρόσθετα εξαρτήματα</b> .....	59

Αυτή η συσκευή ανταποκρίνεται πλήρως στις ισχύουσες προδιαγραφές ασφαλείας. Η ακατάλληλη χρήση της συσκευής ενδέχεται να προκαλέσει τραυματισμούς και υλικές ζημιές.

Πριν χρησιμοποιήσετε για πρώτη φορά τη συσκευή, διαβάστε προσεκτικά τις οδηγίες χρήσης. Σας ενημερώνουν για την ασφάλεια, το χειρισμό και τη συντήρηση της συσκευής. Έτσι προστατεύετε τον εαυτό σας και τους άλλους αλλά και τη συσκευή από οποιαδήποτε βλάβη.

Σύμφωνα με τις προδιαγραφές κατά IEC 60335-1 η εταιρεία Miele τονίζει κατηγορηματικά, ότι θα πρέπει οπωσδήποτε να διαβάζετε και να ακολουθείτε το κεφάλαιο «Σύνδεση» καθώς και τις υποδείξεις ασφαλείας.

Ο κατασκευαστής δεν μπορεί να θεωρηθεί υπεύθυνος για βλάβες που προκύπτουν από λανθασμένη χρήση ή αμέλεια αυτών των υποδείξεων.

Φυλάξτε αυτές τις οδηγίες χρήσης και σε περίπτωση που η συσκευή αλλάξει ιδιοκτήτη μην παραλείψετε να του παραδώσετε και τις οδηγίες χρήσης.

Διακόπτετε τη λειτουργία της ηλεκτρικής σκούπας μετά από κάθε χρήση, κάθε φορά που αλλάζετε εξαρτήματα, πριν από κάθε συντήρηση, περιποίηση και αποκατάσταση βλάβης. Βγάζετε το φικ από την πρίζα.

### **Χρήση σύμφωνα με τους κανονισμούς**

- ▶ Ο συγκεκριμένη σκούπα προορίζεται για οικιακή χρήση ή για συναφή χρήση σε άλλους χώρους. Αυτή η σκούπα δεν είναι κατάλληλη για χρήση σε εργοτάξιο.
- ▶ Αυτή η ηλεκτρική σκούπα είναι κατάλληλη για τον καθημερινό καθαρισμό χαλιών, μοκετών αλλά και γυμνών ανθεκτικών δαπέδων.
- ▶ Η συσκευή δεν προορίζεται για χρήση σε εξωτερικούς χώρους.
- ▶ Αυτή η σκούπα προορίζεται για χρήση σε έως και 4000 μ. ύψος πάνω από την επιφάνεια της θάλασσας.
- ▶ Χρησιμοποιείτε τη σκούπα αποκλειστικά για την απορρόφηση στεγνής βρωμιάς. Δεν επιτρέπεται να χρησιμοποιείτε τη σκούπα σε άνθρωπο και ζώα. Οποιαδήποτε άλλη χρήση, μετατροπές και αλλαγές δεν επιτρέπονται.
- ▶ Δεν επιτρέπεται η χρήση της συσκευής από άτομα, τα οποία λόγω της ψυχικής ή διανοητικής τους κατάστασης, της έλλειψης εμπειρίας ή λόγω άγνοιας δεν είναι σε θέση να την χειριστούν με ασφάλεια. Επιτρέπεται μόνο υπό την επιτήρηση ή τις οδηγίες ενός άλλου υπεύθυνου ατόμου.

### **Προστασία για τα παιδιά**

- ▶ Κίνδυνος ασφυξίας! Τα παιδιά μπορεί κατά το παιχνίδι να τυλιχτούν στο υλικό συσκευασίας (π. χ. μεμβράνη) ή να το βάλουν στο κεφάλι τους και πάθουν ασφυξία. Κρατάτε τα παιδιά μακριά από τα υλικά συσκευασίας.



- ▶ Πρέπει να κρατάτε μακριά από τη σκούπα παιδιά κάτω των 8 ετών, εκτός εάν βρίσκονται διαρκώς υπό την επιτήρησή σας.
- ▶ Παιδιά άνω των 8 ετών επιτρέπεται να χρησιμοποιήσουν την ηλεκτρική σκούπα χωρίς επιτήρηση, μόνο όταν τους δοθούν οι κατάλληλες οδηγίες σχετικά με τη σκούπα, ώστε να μπορούν να τη χρησιμοποιήσουν με ασφάλεια. Πρέπει να αναγνωρίζουν και να καταλαβαίνουν τους πιθανούς κινδύνους ενός λάθος χειρισμού.
- ▶ Τα παιδιά δεν επιτρέπεται να καθαρίζουν τη σκούπα και να κάνουν εργασίες συντήρησης σε αυτή χωρίς επιτήρηση.
- ▶ Επιτηρείτε πάντα τα παιδιά που παίζουν κοντά στη σκούπα και μην τα αφήνετε ποτέ να παίζουν με αυτή.
- ▶ Σε μοντέλα με ασύρματη λαβή ή με λαβή LED: τα παιδιά δεν θα πρέπει να πιάνουν στα χέρια τους τις μπαταρίες.

### **Τεχνική ασφάλεια**

- ▶ Πριν τη χρήση ελέγχετε την ηλεκτρική σκούπα καθώς και όλα τα εξαρτήματα για τυχόν ορατές ζημιές. Αν αυτή παρουσιάζει κάποια ζημιά, δεν επιτρέπεται να τη θέσετε σε λειτουργία.
- ▶ Συγκρίνετε τα στοιχεία σύνδεσης που υπάρχουν στην πινακίδα τύπου του φορτιστή (τάση και συχνότητα) με εκείνα του ηλεκτρικού δικτύου. Τα στοιχεία πρέπει οπωσδήποτε να συμφωνούν. Η ηλεκτρική σκούπα είναι κατάλληλη χωρίς αλλαγή για 50 Hz ή 60 Hz.
- ▶ Η πρίζα πρέπει να έχει ασφάλεια 16 A ή 10 A.

## el - Υποδείξεις ασφαλείας

---

- ▶ Η αξιόπιστη και ασφαλής λειτουργία της ηλεκτρικής σκούπας εξασφαλίζεται τότε μόνο, όταν η σκούπα είναι συνδεδεμένη στο δημόσιο ηλεκτρικό δίκτυο.
- ▶ Μια επισκευή της συσκευής κατά τη διάρκεια του χρόνου εγγύησης επιτρέπεται να γίνει μόνο από ένα εξουσιοδοτημένο συνεργείο επισκευών Miele, αλλιώς χάνετε κάθε δικαίωμα να απαιτήσετε την προστασία και τα πλεονεκτήματα που περιέχονται μέσα στην εγγύηση της συσκευής.
- ▶ Μη χρησιμοποιείτε τη σκούπα, όταν το καλώδιο είναι φθαρμένο. Σε περίπτωση φθαρμένου καλωδίου, πρέπει να το αντικαθιστάτε με ένα καινούριο αυθεντικό καλώδιο. Για λόγους ασφαλείας η αντικατάσταση πρέπει να γίνει μόνο από τεχνικό της Miele ή από εξουσιοδοτημένο συνεργείο επισκευών Miele.
- ▶ Μην τραβάτε ποτέ τη σκούπα από το καλώδιό της και μην τραβάτε επίσης ποτέ το φισ από το καλώδιό του για να το βγάλετε από την πρίζα. Αποφεύγετε το πέρασμα του καλωδίου πάνω από αιχμηρές γωνίες, όπως και το μάγκωμά του. Αποφεύγετε το συχνό πέρασμα της ηλεκτρικής σκούπας πάνω από το καλώδιο. Μπορεί να προκληθεί ζημιά στο καλώδιο, στο φισ ή στην πρίζα και να κινδυνέψει η ασφάλεια σας.

► Η Miele συνιστά:

Εγκαταστήστε κατάλληλες προστατευτικές διατάξεις (επιτηρητές, σταθεροποιητές τάσης, συστήματα αδιάλειπτης τροφοδότησης ισχύος κ.λπ.) στην εσωτερική ηλεκτρική σας εγκατάσταση, ώστε να προλαμβάνεται η πρόκληση ζημιών ή η εμφάνιση ανωμαλιών στη λειτουργία των συσκευών σας.

► Μη βυθίζετε ποτέ τη συσκευή μέσα σε νερό. Καθαρίζετε τη συσκευή με ένα στεγνό ή ένα καλά στυμμένο υγρό πανί.

► Οι επισκευές πρέπει να γίνονται μόνο από ένα εξουσιοδοτημένο συνεργείο επισκευών Miele. Ακατάλληλες επισκευές περικλείουν σοβαρούς κινδύνους για τον χειριστή.

► Μόνο με γνήσια ανταλλακτικά μπορεί να εγγυηθεί η Miele ότι η συσκευή θα ανταποκρίνεται πλήρως στις προδιαγραφές ασφαλείας με τις οποίες έχει κατασκευαστεί. Διάφορα μέρη της συσκευής που έχουν υποστεί βλάβη, θα πρέπει να αντικατασταθούν μόνο με γνήσια ανταλλακτικά της εταιρείας Miele.

► Η συσκευασία προστατεύει τη σκούπα από τυχόν ζημιές κατά τη μεταφορά της. Σας συνιστούμε να φυλάτε τη συσκευασία για μεταφορά της συσκευής στο μέλλον.

### **Σωστή χρήση**

► Μη χρησιμοποιείτε την ηλεκτρική σκούπα χωρίς σακούλα, φίλτρο προστασίας του μοτέρ και φίλτρο εξαερισμού.

## el - Υποδείξεις ασφαλείας

---

- ▶ Αν δεν τοποθετήσετε τη σακούλα, δεν μπορείτε να κλείσετε το καπάκι της σκούπας. Μην προσπαθήσετε να πιέσετε με δύναμη το καπάκι.
- ▶ Μην σκουπίζετε αντικείμενα που καίγονται ή είναι πυρωμένα, όπως π.χ. τσιγάρα ή στάχτη ή κάρβουνα που μοιάζουν σβησμένα.
- ▶ Μην επιχειρήσετε να σκουπίσετε σκόνη από Toner. Η σκόνη από Toner που χρησιμοποιούνται π.χ. για εκτυπωτές ή φωτοαντιγραφικά μηχανήματα μπορεί να παρουσιάσει ηλεκτρική αγωγιμότητα.
- ▶ Μην απορροφάτε με τη σκούπα νερά ή άλλα υγρά ή υγρή βρωμιά. Αφήνετε τα φρεσκοπλυμένα χαλιά και δάπεδα να στεγνώσουν εντελώς, πριν τα σκουπίσετε με την ηλεκτρική σκούπα.
- ▶ Μην σκουπίζετε εύφλεκτα ή εκρηκτικά υλικά ή αέρια και μη σκουπίζετε σε χώρους που αποθηκεύονται τέτοιου είδους υλικά.
- ▶ Αποφεύγετε να πλησιάζετε το ρεύμα απορρόφησης της σκούπας στο πρόσωπό σας.
- ▶ Σημαντική πληροφορία για το πώς θα χειριστείτε τις μπαταρίες (σε μοντέλα με ασύρματη λαβή ή λαβή LED):
  - Μη βραχυκυκλώνετε τις μπαταρίες, μην τις φορτίζετε και μην τις πετάτε στη φωτιά.
  - Αποκομιδή των μπαταριών: Αφαιρείτε τις μπαταρίες από την χειρολαβή και τις αφήνετε στους ειδικούς κοινοτικούς χώρους συγκέντρωσης χρησιμοποιημένων μπαταριών. Μην πετάτε τις μπαταρίες μαζί με τα κοινά οικιακά απορρίμματα.

### Εξαρτήματα

- ▶ Κατά το σκούπισμα με μια βούρτσα Turbo της Miele, προσέξτε να μην αγγίξετε τον περιστρεφόμενο κύλινδρο της.
- ▶ Κατά την απορρόφηση σκόνης και σκουπιδιών μόνο με τον σωλήνα χειρολαβής, χωρίς εξάρτημα στην άκρη του, προσέχετε ο σωλήνας να μην έχει κάποια βλάβη.
- ▶ Χρησιμοποιείτε μόνο σακούλες, φίλτρα και αξεσουάρ με το λογότυπο «ORIGINAL Miele» πάνω στη συσκευασία. Μόνο τότε εγγυάται ο κατασκευαστής πλήρη ασφάλεια.

# ει - Περιγραφή συσκευής

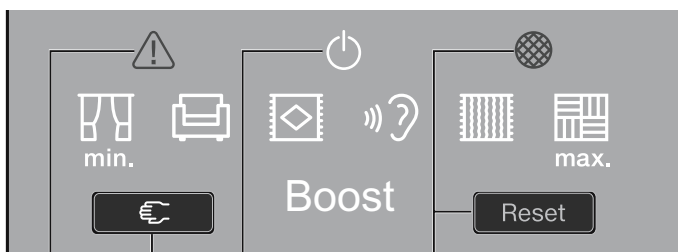
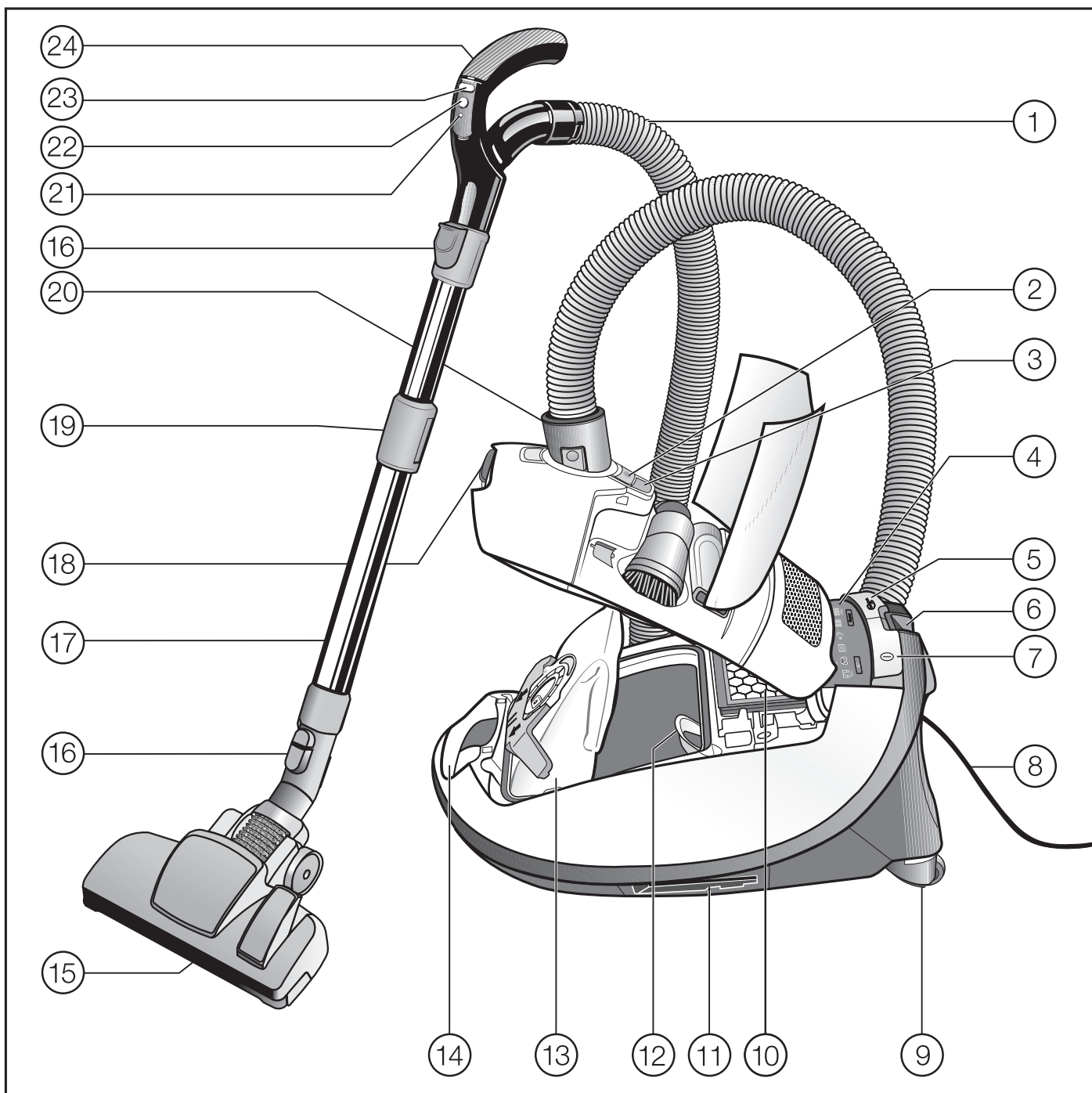

25

26

27

28

- ① Εύκαμπος σωλήνας\*
- ② Πλήκτρο απασφάλισης για τη θήκη εξαρτημάτων
- ③ Ένδειξη αλλαγής σακούλας
- ④ Πεδίο ενδείξεων\*
- ⑤ Ποδομοχλός για αυτόματο τύλιγμα του καλωδίου
- ⑥ Σύστημα παρκαρίσματος για τα διαλείμματα σκουπίσματος\*
- ⑦ Ποδομοχλός λειτουργία / διακοπή ①
- ⑧ Καλώδιο σύνδεσης
- ⑨ Ροδάκια\*
- ⑩ Αυθεντικό φίλτρο εξαερισμού της Miele \*
- ⑪ Σύστημα παρκαρίσματος για φύλαξη (και στις δυο πλευρές της σκούπας)
- ⑫ Φίλτρο προστασίας του μοτέρ
- ⑬ Αυθεντική σακούλα Miele
- ⑭ Λαβή μεταφοράς
- ⑮ Πέλμα δαπέδου\*
- ⑯ Πλήκτρα απασφάλισης
- ⑰ Τηλεσκοπικός σωλήνας
- ⑱ Πλήκτρο απασφάλισης για το καπάκι του θαλάμου σκόνης
- ⑲ Απασφάλιση για τον τηλεσκοπικό σωλήνα
- ⑳ Στόμιο αναρρόφησης
- ㉑ Λυχνία LED\*
- ㉒ Πλήκτρο κατάστασης αναμονής (Standby) για τα σύντομα διαλείμματα σκουπίσματος\*
- ㉓ Πλήκτρα + / - για τη ρύθμιση της ισχύος απορρόφησης\*
- ㉔ Χειρολαβή (ανάλογα με το μοντέλο με βαλβίδα ρύθμισης αέρα)\*
- ㉕ Ενδεικτική λυχνία θερμοπροστασίας ⚠️\*
- ㉖ Πλήκτρο επανεκκίνησης\*
- ㉗ Λυχνία ένδειξης κατάστασης αναμονής (Standby)\*
- ㉘ Ένδειξη service με πλήκτρο reset\*

\* Όσα μέρη ή εξαρτήματα επισημαίνονται έτσι, είτε διαφέρουν από μοντέλο σε μοντέλο είτε δεν υπάρχουν στη συγκεκριμένη συσκευή.

### Αξιοποίηση της συσκευασίας πώλησης

Η συσκευασία προστατεύει τη σκούπα από τυχόν ζημιές κατά τη μεταφορά της. Τα υλικά συσκευασίας έχουν επιλεγεί με ειδικά κριτήρια, που υποστηρίζουν τον οικολογικό παράγοντα και την τεχνολογία ανακύκλωσης απορριμμάτων και γι'αυτό είναι ανακυκλώσιμα.

Η επαναφορά της συσκευασίας στον κύκλο ζωής εξοικονομεί πρώτες ύλες και μειώνει την παραγωγή απορριμμάτων. Παραδώστε τη συσκευασία για διάθεση στα διπλά συστήματα (π.χ. κίτρινο σάκο/κίτρινο κάδο).

### Αποκομιδή της σακούλας και των τοποθετημένων φίλτρων

Η σακούλα και τα φίλτρα έχουν κατασκευαστεί από υλικά που υποστηρίζουν τον οικολογικό παράγοντα. Τα φίλτρα μπορείτε να τα πετάξετε μαζί με τα κανονικά απορρίμματα. Αυτό ισχύει και για τη σακούλα από τη στιγμή που δεν περιέχει απαγορευμένη βρωμιά για τα οικιακά απορρίμματα.

### Αξιοποίηση της παλιάς συσκευής

Πριν την απόσυρση της παλιάς συσκευής αφαιρείτε τη σακούλα και τα τοποθετημένα φίλτρα και τα πετάτε στα οικιακά απορρίμματα.

Οι ηλεκτρικές και ηλεκτρονικές συσκευές περιέχουν πολλές πολύτιμες πρώτες ύλες. Περιέχουν επίσης συγκεκριμένα υλικά, μείγματα και συστατικά στοιχεία τα οποία ήταν απαραίτητα για τη λειτουργία και την ασφάλειά τους. Στα οικιακά απορρίμματα καθώς και με ακατάλληλη μεταχείριση μπορεί ν' αποτελέσουν κίνδυνο για τη δημόσια υγεία και το περιβάλλον. Σε καμία περίπτωση μην πετάξετε την παλιά συσκευή σας μαζί με τα οικιακά απορρίμματα.



Αντί αυτού χρησιμοποιήστε τους ειδικούς χώρους αποκομιδής για την παράδοση και αξιοποίηση των ηλεκτρικών και ηλεκτρονικών συσκευών που διατίθενται από τον δήμο ή την κοινότητα, από τα εμπορικά καταστήματα ή από την εταιρεία Miele. Για το σβήσιμο οποιωνδήποτε προσωπικών σας στοιχείων που τυχόν υπάρχουν στην παλιά συσκευή που θα παραδώσετε, είστε εκ του νόμου εσείς οι ίδιοι υπεύθυνοι. Φροντίστε, ώστε μέχρι την αποκομιδή της συσκευής, να φυλάσσεται αυτή μακριά από μικρά παιδιά.



### Παράδοση χρησιμοποιημένων μπαταριών και επαναφορτιζόμενων μπαταριών

Οι ηλεκτρικές και ηλεκτρονικές συσκευές συχνά περιέχουν μπαταρίες και επαναφορτιζόμενες μπαταρίες, τις οποίες δεν επιτρέπεται να πετάξετε μαζί με τα οικιακά απορρίμματα. Είσαστε νομικά υποχρεωμένοι να αφαιρέσετε και να παραδώσετε παλιές μπαταρίες και επαναφορτιζόμενες μπαταρίες που δεν είναι ενσωματωμένες στη συσκευή στον κατάλληλο γι' αυτές χώρο συγκέντρωσης (π.χ. εμπορικό κατάστημα), όπου εκεί μπορούν να παραδοθούν χωρίς πληρωμή. Απομονώστε τις μεταλλικές επαφές με κολλητική ταινία, για να αποφύγετε βραχυκύκλωμα. Οι μπαταρίες και οι επαναφορτιζόμενες μπαταρίες πιθανώς να περιέχουν υλικά που μπορεί να βλάψουν τη δημόσια υγεία και το περιβάλλον.

Η οικολογική σήμανση της μπαταρίας ή της επαναφορτιζόμενης μπαταρίας δίνει περαιτέρω υποδείξεις. Ο διαγραμμένος κάδος σκουπιδιών σημαίνει ότι σε καμιά περίπτωση δεν επιτρέπεται να πετάξετε τις μπαταρίες και τις επαναφορτιζόμενες μπαταρίες μαζί με τα οικιακά απορρίμματα. Αν ο διαγραμμένος κάδος επισημαίνεται με ένα ή περισσότερα από τα αναφερόμενα χημικά στοιχεία, οι μπαταρίες περιέχουν μόλυβδο (Pb), κάδμιο (Cd) και/ή υδράργυρο (Hg).



Οι παλιές μπαταρίες και επαναφορτιζόμενες μπαταρίες περιέχουν σημαντικές πρώτες ύλες και μπορούν να ανακυκλωθούν. Η ξεχωριστή συγκέντρωση των παλιών μπαταριών και επαναφορτιζόμενων μπαταριών διευκολύνει την επεξεργασία και την ανακύκλωση.

## Σημείωση του Ευρωπαϊκού Κανονισμού (ΕΕ) αριθ. 666/2013

Αυτή η ηλεκτρική σκούπα είναι μια σκούπα οικιακής χρήσης και έχει καταταχθεί ως σκούπα γενικής χρήσης σύμφωνα με τους άνω αναφερόμενους κανονισμούς.

Μπορείτε να κατεβάσετε αυτές τις οδηγίες χρήσης και άλλα δεδομένα από τον ιστότοπο της Miele στη διεύθυνση [www.miele.com](http://www.miele.com).

Η ετήσια κατανάλωση ρεύματος, σύμφωνα με τους κανονισμούς, περιγράφει την ενδεικτική, ετήσια κατανάλωση ρεύματος (kWh ανά έτος), βασιζόμενη σε 50 διαδικασίες καθαρισμού. Η πραγματική κατανάλωση ρεύματος εξαρτάται από τη χρήση που γίνεται στη σκούπα.

Όλοι οι έλεγχοι και οι υπολογισμοί που πρέπει να διεξαχθούν στους άνω αναφερόμενους κανονισμούς έχουν διεξαχθεί σύμφωνα με τα παρακάτω, κάθε φορά ισχύοντα, εναρμονισμένα πρότυπα λαμβάνοντας υπόψη τις δημοσιευμένες κατευθυντήριες γραμμές της Επιτροπής της Ευρωπαϊκής Ένωσης από τον Σεπτέμβριο του 2014 που εκδόθηκαν στους κανονισμούς:

- a) EN 60312-1 Vacuum cleaners for household use – Part 1: Dry vacuum cleaners – Methods for measuring the performance
- b) EN 60704-2-1 Household and similar electrical appliances – Test code for the determination of airborne acoustical noise – Part 2-1: Particular requirements for vacuum cleaners
- c) EN 60335-2-2 Household and similar

electrical appliances – Safety – Part 2-2: Particular requirements for vacuum cleaner and water suction appliances

Δεν προορίζονται όλα τα πέλματα και τα εξαρτήματα που συνοδεύουν τη σκούπα για την περιγραφόμενη στους κανονισμούς χρήση που αφορά στον εντατικό καθαρισμό χαλιών ή σκληρών δαπέδων. Τα παρακάτω πέλματα δαπέδων και οι ρυθμίσεις χρησιμοποιήθηκαν για την εξακρίβωση των τιμών:

Για τις καταναλώσεις ρεύματος και τις κατηγορίες καθαρισμού σε χαλιά και σκληρά δάπεδα, καθώς και την τιμή θορύβου στο χαλί χρησιμοποιήθηκε το ρυθμιζόμενο πέλμα δαπέδου με ανεβασμένη τη στεφάνη της βούρτσας (πιέζετε τον ποδομοχλό )

Τα συγκεντρωθέντα στοιχεία του κανονισμού σχετίζονται αποκλειστικά με τους εδώ αναφερόμενους συνδυασμούς και τις ρυθμίσεις των πελμάτων δαπέδων στα διάφορα είδη χαλιών.

Για όλες τις μετρήσεις χρησιμοποιήθηκαν αποκλειστικά αυθεντικές σακούλες, αυθεντικά φίλτρα προστασίας του μοτέρ και αυθεντικά φίλτρα εξαερισμού της Miele.

### Παραπομπές εικόνων

Τις εικόνες που εμφανίζονται στα κεφάλαια θα βρείτε στις αναδιπλούμενες σελίδες στο τέλος αυτών των οδηγιών χρήσης.

## Σύνδεση

### Σύνδεση εύκαμπτου σωλήνα (εικ. 01 + 02)

- Τοποθετείτε την υποδοχή εύκαμπτου σωλήνα στο στόμιο απορρόφησης, μέχρι να γίνει αισθητή ακουστικά η σταθεροποίηση. Για να γίνει αυτό ακουμπάτε και τα δύο μέρη στα σημεία εφαρμογής τους.
- Πιέζετε τα πλήκτρα απασφάλισης που βρίσκονται στο πλάι του στομίου αναρρόφησης, όταν θέλετε να αποσυνδέσετε το ένα τμήμα από το άλλο και αφαιρείτε τον εύκαμπτο σωλήνα από το στόμιο απορρόφησης της σκούπας.

### Σύνδεση χειρολαβής και εύκαμπτου σωλήνα (εικ. 03)

- Τοποθετείτε τη χειρολαβή στον εύκαμπτο σωλήνα, μέχρι να γίνει αισθητή ακουστικά η σταθεροποίηση.

### Σύνδεση χειρολαβής και μεταλλικού σωλήνα (εικ. 04)

- Τοποθετείτε τη χειρολαβή στον μεταλλικό σωλήνα, μέχρι να γίνει αισθητή ακουστικά η σταθεροποίηση. Για να γίνει αυτό ακουμπάτε και τα δύο μέρη στα σημεία εφαρμογής τους .
- Πιέζετε το πλήκτρο απασφάλισης, όταν θέλετε να αποσυνδέσετε το ένα τμήμα από το άλλο και τραβάτε με μία απαλή περιστροφή τη χειρολαβή από τον σωλήνα.

### Τοποθετήστε τον τηλεσκοπικό σωλήνα στο ρυθμιζόμενο πέλμα δαπέδου (εικ. 05)

- Τοποθετείτε τον τηλεσκοπικό σωλήνα, περιστρέφοντάς τον αριστερά και δεξιά, στο πέλμα δαπέδου, μέχρι να γίνει αισθητή ακουστικά η σταθεροποίησή του.
- Πιέζετε το πλήκτρο απασφάλισης, όταν θέλετε να αποσυνδέσετε το ένα τμήμα από το άλλο και τραβάτε με μία απαλή περιστροφή τον τηλεσκοπικό σωλήνα από το πέλμα δαπέδου.

### Τοποθέτηση μπαταριών στη χειρολαβή LED (εικ. 06 + 07)

(ανάλογα με το μοντέλο)

- ① Ξεβιδώνετε τη βίδα στερέωσης του καλύμματος.
- ② Πιέζετε τις δύο επιφάνειες απασφάλισης στο πλάι του καλύμματος και το αφαιρείτε.
- ③ Αφαιρείτε το στήριγμα μπαταρίας και τοποθετείτε τις 3 συνοδευτικές μπαταρίες. Λάβετε υπόψη σας την πολικότητα.
- ④ Τοποθετείτε πάλι το στήριγμα μπαταρίας. Ως βοήθεια υπάρχουν στη θήκη μπαταρίας και στο στήριγμα μπαταρίας τόξα, τα οποία πρέπει να συμφωνούν και να δείχνουν προς μια κατεύθυνση.
- ⑤ Τοποθετείτε πάλι το κάλυμμα στη θέση του και βιδώνετε σφιχτά τη βίδα στερέωσης.

## Ενεργοποίηση της ένδειξης αλλαγής του φίλτρου εξαερισμού timestrip® στο φίλτρο εξαερισμού

Ανάλογα με το μοντέλο, η συσκευή είναι εξοπλισμένη με ένα από τα εξής φίλτρα εξαερισμού (εικ. 08).

- a AirClean
- b AirClean Plus 50 (γαλάζιο)
- c Silence AirClean 50 (γκρι)
- d Active AirClean 50 (μαύρο)
- e HEPA AirClean 50 (λευκό)

Αν η σκούπα σας είναι εξοπλισμένη με ένα φίλτρο εξαερισμού **c**, **d** ή **e**, τότε πρέπει να ενεργοποιήσετε την ένδειξη αλλαγής φίλτρου εξαερισμού timestrip®.

- Πιέζετε το πλήκτρο απασφάλισης στη λαβή και ανοίγετε το καπάκι θαλάμου σκόνης προς τα πάνω μέχρι να πιάσει (εικ. 09).
- Αφαιρείτε την ταινία με τις υποδείξεις (εικ. 10).
- Πιέζετε την ένδειξη αλλαγής φίλτρου εξαερισμού timestrip® (εικ. 11).

Μετά από περίπου 10 - 15 δευτερόλεπτα εμφανίζεται στην αριστερή άκρη του πεδίου ενδείξεων μια στενή κόκκινη ταινία (εικ. 12).

- λείνετε το καπάκι του θαλάμου σκόνης μέχρι να πιάσει το κλείστρο και προσέχετε, να μη μαγκώσει η σακούλα.

## Λειτουργία της ένδειξης αλλαγής φίλτρου εξαερισμού timestrip®

Η ένδειξη αλλαγής φίλτρου εξαερισμού timestrip® δείχνει τη διάρκεια χρήσης του φίλτρου εξαερισμού. Μετά από περίπου 50 ώρες λειτουργίας το πεδίο ενδείξεων γεμίζει με κόκκινο χρώμα (εικ. 13). 50 ώρες λειτουργίας αντιστοιχούν περίπου στον μέσω όρο χρήσης ενός έτους.

## Χρήση των συνοδευτικών εξαρτημάτων (εικ. 14)

- ① **Ρύγχος για γωνίες και πτυχές**  
Για την αναρρόφηση της σκόνης από πτυχές, σχισμές και γωνίες.
- ② **Βούρτσα σκαλιστών επιφανειών**  
Για να καθαρίζετε πήχεις, σκαλιστές και άλλες ιδιαίτερα ευαίσθητες επιφάνειες.  
Το κεφάλι της βούρτσας αυτής είναι περιστρεφόμενο, έτσι ώστε κάθε φορά να μπορεί να στρίβει προς την κατεύθυνση που θέλετε.
- ③ **Ακροφύσιο για ταπετσαρίες επίπλων**  
Για την απορρόφηση της σκόνης από ταπετσαρίες επίπλων, στρώματα, μαξιλάρια, κουρτίνες κ.λπ.

Ορισμένα μοντέλα είναι ήδη εξοπλισμένα εκ κατασκευής με ένα ή περισσότερα από τα ακόλουθα εξαρτήματα τα οποία δεν απεικονίζονται:

- Βούρτσα turbo
- Πέλμα δαπέδου AllergoTeQ

Αυτές οι ηλεκτρικές σκούπες συνοδεύονται από ξεχωριστές οδηγίες χρήσης για το αντίστοιχο πρόσθετο εξάρτημα.

## Αφαίρεση εξαρτημάτων (εικ. 15)

- Πιέζετε το πλήκτρο απασφάλισης.

Η θήκη εξαρτημάτων ανοίγει.

- Αφαιρείτε το επιθυμητό εξάρτημα.
- Κλείνετε τη θήκη εξαρτημάτων, πιέζοντας το καπάκι.

## Χρήση

### Ρύθμιση της βούρτσας σκαλιστών επιφανειών στη χειρολαβή-Eco Comfort (εικ. 16)

Ορισμένα μοντέλα είναι εξοπλισμένα με μια χειρολαβή Eco Comfort.

Η βούρτσα σκαλιστών επιφανειών είναι κατάλληλη για το καθάρισμα ανθεκτικών επιφανειών, π.χ. για το καθάρισμα πληκτρολόγιων ή για την απορρόφηση ψίχουλων.

- Πιέζετε το πλήκτρο απασφάλισης της βούρτσας σκαλιστών επιφανειών και τη σπρώχνετε πάνω από την αυλακιά, μέχρι να βεβαιωθείτε ακουστικά ότι έπιασε.
- Πιέζετε το πλήκτρο απασφάλισης αφού ολοκληρώσετε τη διαδικασία καθαρισμού και σύρετε τη βούρτσα σκαλιστών επιφανειών πίσω στην αρχική της θέση, μέχρι να βεβαιωθείτε ακουστικά ότι έπιασε.

### Ρύθμιση τηλεσκοπικού σωλήνα (εικ. 17)

Ο τηλεσκοπικός σωλήνας αποτελείται από 2 σωλήνες, τοποθετημένοι ο ένας μέσα στον άλλο, οι οποίοι μπορούν να ρυθμιστούν στο μήκος τους, όπως σας βολεύει καλύτερα για το σκούπισμα.

- Πιάνετε την απασφάλιση και ρυθμίζετε τον μεταλλικό τηλεσκοπικό σωλήνα στο επιθυμητό μήκος.

### Ρύθμιση πέλματος δαπέδου (εικ. 18, 19 + 20)

Ανάλογα με το μοντέλο η ηλεκτρική σας σκούπα είναι εξοπλισμένη με ένα από τα πέλματα δαπέδου που απεικονίζονται.

Αυτή η ηλεκτρική σκούπα είναι κατάλληλη για τον καθημερινό καθαρισμό χαλιών, μοκετών αλλά και γυμνών ανθεκτικών δαπέδων.

Η γκάμα ηλεκτρικών σκουπών της Miele προσφέρει για άλλα είδη δαπέδων ή για ειδικές χρήσεις κατάλληλα πέλματα δαπέδου, βούρτσες δαπέδου και προσθήκες (βλέπε κεφ. «Πρόσθετα εξαρτήματα»).

Σημαντικό είναι να λάβετε πρώτα σοβαρά υπόψη σας τις οδηγίες περιποίησης και καθαρισμού που συνιστά ο κατασκευαστής του χαλιού ή του δαπέδου.

Καθαρίζετε γυμνά, λεία, ανθεκτικά δάπεδα και δάπεδα με αρμούς με κατεβασμένη τη στεφάνη της βούρτσας:

- Πιέζετε τον ποδομοχλό .

Καθαρίζετε χαλιά και μοκέτες με ανεβασμένη τη στεφάνη της βούρτσας:

- Πιέζετε τον ποδομοχλό .

Αν σας φαίνεται ότι η δύναμη απορρόφησης του ρυθμιζόμενου πέλματος δαπέδου είναι πολύ μεγάλη, τότε μειώνετε την ισχύ απορρόφησης σε σημείο που να μπορείτε άνετα να σύρετε το πέγμα πάνω στην επιφάνεια που καθαρίζετε (βλέπε κεφ. «Χρήση», ενότητα «Επιλογή ισχύος απορρόφησης»).

### Ρυθμιζόμενο πέγμα δαπέδου (εικ. 21)

Το ρυθμιζόμενο πέγμα δαπέδου είναι επίσης κατάλληλο για τον καθαρισμό σκαλοπατιών.

 Κίνδυνος τραυματισμού λόγω πτώσης της ηλεκτρικής σκούπας. Αν μια ηλεκτρική σκούπα πέσει από τις σκάλες μπορεί να σας τραυματίσει. Σκουπίζετε τις σκάλες πάντα από κάτω προς τα πάνω.

### Ξετύλιγμα καλωδίου σύνδεσης (εικ. 22)

- Τραβάτε το καλώδιο προς τα έξω στο μήκος που επιθυμείτε.
- Τοποθετείτε το φικ στην πρίζα.

 Ζημίες λόγω υπερθέρμανσης. Το καλώδιο σύνδεσης μπορεί κατά τη διάρκεια παρατεταμένης χρήσης να υπερθερμανθεί. Σε διάρκεια λειτουργίας μεγαλύτερη από 30 λεπτά τραβήξτε ολόκληρο το καλώδιο σύνδεσης προς τα έξω.

### Τύλιγμα καλωδίου σύνδεσης (εικ. 23)

- Βγάξτε το φικ από την πρίζα.

- Πατάτε σύντομα τον ποδομοχλό για το τύλιγμα του καλωδίου.

Το καλώδιο σύνδεσης τυλίγεται εντελώς.

Εάν το καλώδιο σύνδεσης δεν πρέπει να τυλιχτεί εντελώς, μπορείτε να απενεργοποιήσετε αυτή τη λειτουργία. Για αυτό κρατάτε το καλώδιο σύνδεσης στο χέρι σας κατά το μάζεμα και το τραβάτε ελαφρώς όταν τελειώσει το τύλιγμα.

### Λειτουργία και διακοπή (εικ. 24)







- Πιέζετε τον ποδομοχλό λειτουργία / διακοπή .

### Επιλογή ισχύος απορρόφησης

Μπορείτε να προσαρμόσετε την ισχύ απορρόφησης της σκούπας ανάλογα με την περίπτωση που σκουπίζετε. Αν μειώσετε την ισχύ απορρόφησης μειώνετε εμφανώς και την δύναμη απορρόφησης στο πέγμα δαπέδου.

Πάνω στη σκούπα υπάρχουν τα αντίστοιχα σύμβολα, τα οποία δείχνουν με παραδείγματα, ποια βαθμίδα ισχύος συνιστάται για κάθε επιφάνεια.

Η επιλεγμένη βαθμίδα ισχύος φωτίζεται κάθε φορά κίτρινη.

-  Κουρτίνες, υφάσματα
-  Ταπετσαρίες επίπλων, μαξιλάρια
-  Χαλιά καλής ποιότητας, χαλάκια και διάδρομοι
-  Οικονομικό καθημερινό σκούπισμα με μειωμένο θόρυβο
-  Ελαφρά λερωμένα χαλιά και μοκέτες
-  Γυμνά δάπεδα, έντονα λερωμένα χαλιά και μοκέτες

Αν χρησιμοποιείτε το ρυθμιζόμενο πέλμα δαπέδου και σας φαίνεται ότι η δύναμη απορρόφησης του πέλματος είναι πολύ μεγάλη, τότε μειώνετε την ισχύ απορρόφησης σε σημείο που να μπορείτε άνετα να σύρετε το πέλμα πάνω στην επιφάνεια που καθαρίζετε.

Ανάλογα με το μοντέλο η σκούπα σας είναι εξοπλισμένη με έναν από τους παρακάτω επιλογείς ισχύος απορρόφησης.

- Ποδομοχλοί
- Ποδομοχλοί με δυνατότητα επιλογής των ενδιάμεσων βαθμίδων ισχύος απορρόφησης
- Ποδομοχλοί με λειτουργία Boost
- Ασύρματη λαβή
- Ασύρματη λαβή με λειτουργία Boost

### Ποδομοχλοί (εικ. 25)

Κατά την αρχική λειτουργία η σκούπα ξεκινά να λειτουργεί στη μέγιστη βαθμίδα ισχύος.

Από την επόμενη χρήση και μετά η σκούπα θα λειτουργεί κάθε φορά με τη βαθμίδα ισχύος που επιλέχθηκε την τελευταία φορά.

- Πιέζετε τον ποδομοχλό +, αν επιθυμείτε μια υψηλότερη ισχύ απορρόφησης.
- Πιέζετε τον ποδομοχλό -, αν επιθυμείτε μια χαμηλότερη ισχύ απορρόφησης.

### Ποδομοχλοί με δυνατότητα επιλογής των ενδιάμεσων βαθμίδων ισχύος απορρόφησης

Μεμονωμένα μοντέλα διαθέτουν επιπλέον τη λειτουργία, επιλογής βαθμίδων ισχύος, οι οποίες βρίσκονται ανάμεσα στις προκαθορισμένες 6 βαθμίδες ισχύος.

Ενεργοποίηση λειτουργίας

- Πιέζετε τον ποδομοχλό +, μέχρι να επιτευχθεί ή μέγιστη βαθμίδα ισχύος.
- Κρατάτε πατημένο τον ποδομοχλό, μέχρι να αρχίσει να αναβοσβήνει το σύμβολο της χαμηλότερης βαθμίδας ισχύος.
- Αφήνετε τον ποδομοχλό.

Μπορείτε να διεξάγετε την ενεργοποίηση ξεκινώντας ακόμη και από την ελάχιστη βαθμίδα ισχύος. Επιπλέον πρέπει να κρατάτε πατημένο τον ποδομοχλό +, μέχρι να αρχίσει να αναβοσβήνει το σύμβολο της υψηλότερης βαθμίδας ισχύος.

Επιλογή ενδιάμεσης βαθμίδας ισχύος απορρόφησης

- Πιέζετε τον ποδομοχλό - ή +, μέχρι να επιτευχθεί ή επιθυμητή βαθμίδα ισχύος.

Μετά από ένα λεπτό χωρίς πάτημα πλήκτρου, αποθηκεύεται η ενδιάμεση βαθμίδα ισχύος απορρόφησης που βρίσκεται κοντά στην αμέσως χαμηλότερη/ υψηλότερη προκαθορισμένη βαθμίδα ισχύος. Το αναβόσβημα σταματά.

Στην επόμενη χρήση τίθεται σε λειτουργία η σκούπα στην αποθηκευμένη ενδιάμεση βαθμίδα ισχύος απορρόφησης.

Με την επιλογή μιας από τις προκαθορισμένες 6 βαθμίδες ισχύος ακυρώνετε την αποθήκευση.

### Ποδομοχλοί με λειτουργία Boost (εικ. 26 + 27)

Μεμονωμένα μοντέλα είναι επιπλέον εξοπλισμένα με μια βαθμίδα ισχύος Boost. Αυτή δίνει τη δυνατότητα για σύντομη αύξηση της ισχύος, για την απορρόφηση δύσκολης λεπτής και χονδρής βρωμιάς.

- Πιέζετε τον ποδομοχλό +, μέχρι να επιτευχθεί ή μέγιστη βαθμίδα ισχύος.
- Πιέζετε εκ νέου τον ποδομοχλό +.

Η βαθμίδα ισχύος Boost ενεργοποιείται για 20 δευτερόλεπτα. Η ένδειξη Boost φωτίζεται κίτρινη.

Τώρα έχετε τις εξής δυνατότητες:

- Πιέζετε τον ποδομοχλό - πριν περάσουν τα 20 δευτερόλεπτα.

Αφήνετε τη βαθμίδα ισχύος Boost και η μέγιστη βαθμίδα ισχύος ενεργοποιείται.

- Πιέζετε εκ νέου τον ποδομοχλό + αφού περάσουν τα 20 δευτερόλεπτα.

Η βαθμίδα ισχύος Boost ενεργοποιείται δεύτερη φορά για 20 δευτερόλεπτα. Αυτή η ενεργοποίηση μπορεί να γίνει και για τρίτη φορά στη συνέχεια, μετά πάλι από ένα λεπτό αναμονής.

Η χρήση της βαθμίδας ισχύος Boost αλλάζει την πραγματική κατανάλωση ρεύματος (βλ. κεφάλαιο «Σημείωση για τον Ευρωπαϊκό Κανονισμό (ΕΕ) αριθ. 666/2013»).

### Ασύρματη λαβή (εικ. 28)

Μόλις θέσετε σε λειτουργία τη σκούπα με τον ποδομοχλό λειτουργία / διακοπή ①, η ενδεικτική λυχνία Standby ② στη σκούπα ανάβει κίτρινη.

- Πιέζετε το πλήκτρο Standby ② στην ασύρματη λαβή.

Η ενδεικτική λυχνία Standby ② στη σκούπα σβήνει.

Κατά την αρχική λειτουργία η σκούπα ξεκινά να λειτουργεί στη μέγιστη βαθμίδα ισχύος.

Από την επόμενη χρήση και μετά η σκούπα θα λειτουργεί κάθε φορά με τη βαθμίδα ισχύος που επιλέχθηκε την τελευταία φορά.

- Πιέζετε το πλήκτρο +, αν επιθυμείτε μια υψηλότερη ισχύ απορρόφησης.
- Πιέζετε το πλήκτρο -, αν επιθυμείτε μια χαμηλότερη ισχύ απορρόφησης.

### Ασύρματη λαβή με λειτουργία Boost

Μεμονωμένα μοντέλα είναι επιπλέον εξοπλισμένα με μια βαθμίδα ισχύος Boost. Αυτή δίνει τη δυνατότητα για σύντομη αύξηση της ισχύος, για την απορρόφηση δύσκολης λεπτής και χονδρής βρωμιάς.



- Πιέζετε το πλήκτρο +, μέχρι να επιτευχθεί ή μέγιστη βαθμίδα ισχύος.

- Πιέζετε εκ νέου το πλήκτρο +.

Η βαθμίδα ισχύος Boost ενεργοποιείται για 20 δευτερόλεπτα. Η ένδειξη Boost στη σκούπα φωτίζεται κίτρινη.

Τώρα έχετε τις εξής δυνατότητες:

- Πιέζετε το πλήκτρο - πριν περάσουν τα 20 δευτερόλεπτα.

Αφήνετε τη βαθμίδα ισχύος Boost και η μέγιστη βαθμίδα ισχύος ενεργοποιείται.

- Πιέζετε εκ νέου το πλήκτρο + αφού περάσουν τα 20 δευτερόλεπτα.

Η βαθμίδα ισχύος Boost ενεργοποιείται μια δεύτερη φορά για 20 δευτερόλεπτα. Αυτή η ενεργοποίηση μπορεί να γίνει και για τρίτη φορά στη συνέχεια, μετά πάλι από ένα λεπτό αναμονής.

Η χρήση της βαθμίδας ισχύος Boost αλλάζει την πραγματική κατανάλωση ρεύματος (βλ. κεφάλαιο «Σημείωση για τον Ευρωπαϊκό Κανονισμό (ΕΕ) αριθ. 666/2013»).

### **Άνοιγμα βαλβίδας ρύθμισης αέρα (εικ. 29 + 30)**

(δεν υπάρχει σε μοντέλα με χειρολαβή LED, ασύρματη χειρολαβή ή χειρολαβή Eco Comfort)

Μπορείτε να ρυθμίσετε μια άνετη, ολιγόλεπτη μείωση της έντασης απορρόφησης, π.χ. όταν σκουπίζετε ένα ελαφρύ χαλί διαδρόμου και δεν θέλετε να παρασυρθεί από τη σκούπα.

- Ανοίγετε τη βαλβίδα στη χειρολαβή τόσο μόνο, όσο χρειάζεται για να αρχίσει να κινείται ελαφρά το πέλμα.

Έτσι, μειώνεται η δύναμη απορρόφησης του πέλματος δαπέδου ή οποιουδήποτε άλλου εξαρτήματος προσαρτήσετε στο σωλήνα.

### **Σκούπισμα**

- Όσο σκουπίζετε, σύρετε τη σκούπα πίσω σας, όπως ένα έλκιστρο. Μπορείτε να χρησιμοποιήσετε τη σκούπα και σε ορθή θέση, π.χ. όταν καθαρίζετε σκάλες ή κουρτίνες.

### **Προσωρινή διακοπή λειτουργίας (εικ. 28)**

(σε μοντέλα με χειρολαβή με χειριστήριο)

Σε σύντομα διαλείμματα μπορείτε να διακόψετε τη λειτουργία της σκούπας.

- Πιέζετε το πλήκτρο Standby  στην ασύρματη λαβή.

 Μην αφήνετε τη σκούπα για μεγάλο χρονικό διάστημα σε κατάσταση Standby, αλλά μόνο για σύντομα διαλείμματα. Κίνδυνος ζημιάς.

Σε κάθε πάτημα πλήκτρου στη χειρολαβή με χειριστήριο ανάβει η λυχνία LED.

Μετά τη διακοπή υπάρχουν οι ακόλουθες δυνατότητες:

- Αν πιέσετε εκ νέου το πλήκτρο Standby , η σκούπα αρχίζει να λειτουργεί στη βαθμίδα ισχύος που επέλεξατε τελευταία.

- Αν πιέσετε το πλήκτρο +, η σκούπα αρχίζει να λειτουργεί στη μέγιστη βαθμίδα ισχύος.

- Αν πιέσετε το πλήκτρο -, η σκούπα αρχίζει να λειτουργεί στην ελάχιστη βαθμίδα ισχύος.

### Φωτισμός περιοχής εργασίας (εικ. 31)

(σε μοντέλα με χειρολαβή LED)

Για τον φωτισμό της περιοχής εργασίας η σκούπα σας είναι εξοπλισμένη με μια λυχνία LED στη χειρολαβή.

- Πιέζετε το πλήκτρο  στη LED χειρολαβή.

Μετά από περίπου 30 δευτερόλεπτα απενεργοποιείται πάλι αυτόματα ο φωτισμός.

### Μεταφορά, τοποθέτηση και φύλαξη

#### Σύστημα παρκαρίσματος για τα διαλείμματα σκουπίσματος (εικ. 32)

Όταν σκουπίζετε και θέλετε να κάνετε ένα σύντομο διάλειμμα, μπορείτε να στερεώσετε με άνεση τον μεταλλικό σωλήνα με το πέλμα πάνω στη συσκευή.

- Τοποθετείτε το πέλμα με την προεξοχή στήριξης στο σύστημα παρκαρίσματος της σκούπας.

Αν η σκούπα βρίσκεται σε επικλινές δάπεδο. π.χ. σε ράμπα, θα πρέπει να συμπτύξετε τελείως τα δύο τμήματα του τηλεσκοπικού σωλήνα.

#### Σύστημα αυτόματης λειτουργίας/διακοπής λειτουργίας στο σύστημα παρκαρίσματος

Μεμονωμένα μοντέλα σκουπών είναι εξοπλισμένα με σύστημα αυτόματης λειτουργίας/διακοπής λειτουργίας στο σύστημα παρκαρίσματος.

Η λειτουργία της σκούπας διακόπτεται αυτόματα, όταν τοποθετήσετε το πέλμα με την προεξοχή στήριξης στο σύστημα παρκαρίσματος της σκούπας. Μόλις αφαιρέσετε το πέλμα η σκούπα ξεκινά να λειτουργεί πάλι με τη βαθμίδα ισχύος που είχε επιλεγεί τελευταία (όχι στα μοντέλα με ασύρματη λαβή).

#### Σύστημα παρκαρίσματος για φύλαξη (εικ. 33)

 Κίνδυνος ηλεκτροπληξίας λόγω τάσης δικτύου.

Σε ηλεκτρική σκούπα εκτός λειτουργίας υπάρχει τάση δικτύου.

Μετά τη χρήση βγάλτε το φισ από την πρίζα.

- Τοποθετείτε τη σκούπα όρθια.
- Συμπτύσσετε τελείως τα δύο τμήματα του τηλεσκοπικού σωλήνα.
- Στερεώνετε το πέλμα με την προεξοχή στήριξης από πάνω σε ένα από τα δύο στηρίγματα σωλήνα.

Έτσι μπορείτε να μεταφέρετε άνετα τη σκούπα ή να την αποθηκεύσετε.

#### Συντήρηση

 Κίνδυνος ηλεκτροπληξίας λόγω τάσης δικτύου.

Σε ηλεκτρική σκούπα εκτός λειτουργίας υπάρχει τάση δικτύου.

Πριν από κάθε συντήρηση, βγάλτε το φισ από την πρίζα.

Το σύστημα φίλτρων Miele αποτελείται από 3 εξαρτήματα:

- Αυθεντική σακούλα Miele (τύπος **GN**)
- Φίλτρο προστασίας μοτέρ

– Αυθεντικό φίλτρο εξαερισμού της Miele

Για να έχει εγγυημένα η σκούπα τη σωστή ισχύ απορρόφησης, πρέπει να αλλάζετε τακτικά αυτά τα εξαρτήματα.

Σας συνιστούμε να χρησιμοποιείτε εξαρτήματα με το λογότυπο γνησιότητας «ORIGINAL Miele» πάνω στη συσκευασία. Μόνο έτσι μπορείτε να είσαστε σίγουροι ότι θα υπάρχει η πλήρης απόδοση ισχύος της σκούπας σας και η καλύτερη δυνατή καθαριότητα.

Σακούλες με το λογότυπο «ORIGINAL Miele» πάνω στη συσκευασία δεν κατασκευάζονται από χαρτί ή από υλικά παρόμοια με το χαρτί και επίσης δεν διαθέτουν πλάκα στήριξης από χαρτόνι. Έτσι επιτυγχάνεται μια ιδιαίτερα μεγάλη διάρκεια ζωής και ασφάλεια.

Λάβετε υπόψη σας ότι ανωμαλίες και ζημιές στην ηλεκτρική σκούπα οι οποίες οφείλονται στη χρήση εξαρτημάτων, τα οποία δεν φέρουν το λογότυπο «ORIGINAL Miele» πάνω στη συσκευασία, δεν καλύπτονται από την εγγύηση της συσκευής.

### **Από που μπορείτε να προμηθευτείτε σακούλες και φίλτρα**

Μπορείτε να προμηθευτείτε αυθεντικές σακούλες Miele και φίλτρα από τα καταστήματα πώλησης προϊόντων Miele, από το τμήμα ανταλλακτικών της Miele ή μέσω Internet στη διεύθυνση [www.miele-shop.gr](http://www.miele-shop.gr).

Αναγνωρίζετε τις αυθεντικές σακούλες και τα αυθεντικά φίλτρα Miele από το λογότυπο «ORIGINAL Miele» που υπάρχει στη συσκευασία.



Κάθε συσκευασία με αυθεντικές σακούλες της Miele περιέχει 4 σακούλες, ένα φίλτρο εξαερισμού AirClean και ένα φίλτρο προστασίας του μοτέρ. Οι μεγάλες αυθεντικές συσκευασίες Miele περιέχουν 16 σακούλες, 4 φίλτρα εξαερισμού AirClean και 4 φίλτρα προστασίας του μοτέρ.

Αν θέλετε να αγοράσετε μεμονωμένα τα αυθεντικά φίλτρα εξαερισμού της Miele, ενημερώστε το τμήμα ανταλλακτικών της Miele ή το κατάστημα από το οποίο αγοράσατε τη σκούπα για τον τύπο της σκούπας σας, έτσι ώστε να πάρετε τα σωστά φίλτρα εξαερισμού. Αλλά μπορείτε να τα παραγγείλετε επίσης εύκολα και μέσω internet στη διεύθυνση [www.miele-shop.gr](http://www.miele-shop.gr).

### **Ένδειξη αλλαγής σακούλας (εικ. 34)**

Αλλάζετε τη σακούλα, όταν η ένδειξη αλλαγής σακούλας καλυφθεί ολόκληρη με κόκκινο χρώμα.

Οι φραγμένοι πόροι μειώνουν την ισχύ απορρόφησης της σκούπας. Πετάξτε τις γεμάτες σακούλες. Μην ξαναχρησιμοποιείτε τις σακούλες.

## Έλεγχος

- Τοποθετείτε το ρυθμιζόμενο πέλημα δαπέδου στη θέση του.
- Θέτετε σε λειτουργία τη σκούπα και ρυθμίζετε τη μέγιστη ισχύ απορρόφησης.
- Ανασηκώνετε το πέλημα δαπέδου λίγο από το δάπεδο.

## Λειτουργία της ένδειξης αλλαγής σακούλας

Η λειτουργία της ένδειξης έχει ρυθμιστεί να αναγνωρίζει τη μικτή σύσταση σκόνης, όπως αυτή δηλαδή που κυρίως υπάρχει σε ένα νοικοκυριό: σκόνη, μαλλιά, κλωστές, άμμος κ.λπ.

Όταν όμως καθαρίζετε μεγάλη ποσότητα λεπτής σκόνης, όπως π.χ. σκόνη από εργασίες με τρυπάνι ή γύψο ή αλεύρι, οι πόροι της σακούλας κλείνουν πολύ γρήγορα.

Η ένδειξη της σακούλας δείχνει τότε ήδη «γεμάτη», ακόμη και αν αυτή δεν έχει γεμίσει τελείως. Στο σημείο αυτό πρέπει να αλλάξετε τη σακούλα.

Αν καθαρίζετε επιφάνειες με πολλά μαλλιά και χνούδια χαλιών, η ένδειξη σακούλας μπορεί να αντιδράσει, μόνο όταν αυτή έχει ήδη γεμίσει τελείως.

## Αφαίρεση σακούλας (εικ. 35)

- Πιέζετε τα πλήκτρα απασφάλισης που βρίσκονται στο πλάι της υποδοχής του εύκαμπτου σωλήνα και αφαιρείτε την υποδοχή του εύκαμπτου σωλήνα από το στόμιο απορρόφησης της σκούπας (εικ. 02).

- Τραβάτε το πλήκτρο απασφάλισης προς τα πάνω και ανοίγετε τελείως το καπάκι του θαλάμου σκόνης προς τα πάνω, μέχρι να πιάσει (εικ. 09).

Ταυτόχρονα κλείνει αυτόματα το καπάκι ασφαλείας της σακούλας, για να μη μπορεί να διαφύγει σκόνη.

- Τραβάτε τη σακούλα από το πτερύγιο λαβής και την αφαιρείτε από την υποδοχή της.

## Τοποθέτηση σακούλας (εικ. 36)

- Στερεώνετε τη νέα σακούλα μέχρι το τέρμα στην υποδοχή της. Κατά τον χειρισμό αυτό αφήνετε τη σακούλα διπλωμένη, έτσι όπως τη βγάλατε από τη συσκευασία της.
- Κλείνετε το καπάκι του θαλάμου σκόνης μέχρι να πιάσει το κλείστρο και προσέχετε, να μη μαγκώσει η σακούλα.

Ένα σύστημα ασφαλείας εμποδίζει το καπάκι να κλείσει, όταν δεν υπάρχει η σακούλα.  
Μην προσπαθήσετε να το κλείσετε βίαια.

- Τοποθετείτε την υποδοχή εύκαμπτου σωλήνα στο στόμιο απορρόφησης, μέχρι να γίνει αισθητή ακουστικά η σταθεροποίηση. Για να γίνει αυτό ακουμπάτε και τα δύο μέρη στα σημεία εφαρμογής τους (εικ. 01).

## Αντικατάσταση φίλτρου προστασίας του μοτέρ (εικ. 37)

Αντικαταστήστε το φίλτρο προστασίας του μοτέρ, όταν ανοίγετε μια νέα συσκευασία με σακούλες.

Σε κάθε συσκευασία με σακούλες Original Miele υπάρχει ένα φίλτρο προ-

στασίας του μοτέρ, σε κάθε μεγάλη συσκευασία υπάρχουν 4 φίλτρα προστασίας του μοτέρ.

- Ανοίξτε το καπάκι του θαλάμου σκόνης (εικ. 09).
- Τραβήξτε τη σακούλα από το πτερύγιο λαβής και αφαιρέστε την από την υποδοχή (εικ. 35).
- Ανοίξτε το πλαίσιο φίλτρου, μέχρι να ασφαλίσει καλά και αφαιρέστε το μεταχειρισμένο φίλτρο προστασίας μοτέρ, πιάνοντάς το από την καθαρή πλευρά υγιεινής του (εικ. 37).
- Τοποθετείτε ένα καινούργιο φίλτρο προστασίας του μοτέρ.
- Κλείνετε το πλαίσιο φίλτρου.
- Στερεώστε τη σακούλα μέχρι το τέρμα στην υποδοχή της (εικ. 36).
- Κλείνετε το καπάκι του θαλάμου σκόνης μέχρι να πιάσει το κλείστρο και προσέχετε, να μη μαγκώσει η σακούλα.

### Χρονικό σημείο για την αλλαγή του φίλτρου εξαερισμού

Ανάλογα με το μοντέλο, η συσκευή είναι εξοπλισμένη με ένα από τα εξής φίλτρα εξαερισμού (εικ. 08).

#### a AirClean

Αλλάζετε το φίλτρο εξαερισμού κάθε φορά που ανοίγετε μια νέα συσκευασία με σακούλες Miele. Κάθε συσκευασία με αυθεντικές σακούλες της Miele περιέχει ένα φίλτρο εξαερισμού AirClean, κάθε μεγάλη συσκευασία περιέχει 4 φίλτρα εξαερισμού AirClean.

#### b AirClean Plus 50 (γαλάζιο)

Αλλάζετε αυτό το φίλτρο εξαερισμού μετά από έναν χρόνο περίπου. Το χρονικό σημείο μπορείτε να σημειώσετε επάνω στο φίλτρο εξαερισμού.

#### c Silence AirClean 50 (γκρι)

#### d Active AirClean 50 (μαύρο)

#### e HEPA AirClean 50 (λευκό)

Αλλάζετε αυτά τα φίλτρα εξαερισμού, όταν το πεδίο ενδείξεων της ένδειξης αλλαγής του φίλτρου εξαερισμού timestrip® γεμίσει με κόκκινο χρώμα (εικ. 13). Η ένδειξη ανάβει μετά από περίπου 50 ώρες λειτουργίας που αντιστοιχεί περίπου στον μέσο όρο χρήσης ενός έτους. Μπορείτε μετά να συνεχίσετε να σκουπίζετε. Όμως να έχετε υπόψη σας ότι η ισχύς απορρόφησης και η ισχύς των φίλτρων της ηλεκτρικής σκούπας μειώνονται.

### Αντικατάσταση φίλτρου εξαερισμού AirClean (εικ. 38 + 39)

Προσέχετε πάντα, ώστε να τοποθετείτε μόνο ένα φίλτρο εξαερισμού.

- Ανοίξτε το καπάκι του θαλάμου σκόνης (εικ. 09).
- Πιέστε την απασφάλιση του πλέγματος φίλτρου και ανοίξτε το πλέγμα φίλτρου, μέχρι να ασφαλίσει καλά (εικ. 38).
- Αφαιρέστε το μεταχειρισμένο φίλτρο εξαερισμού AirClean πιάνοντάς το από τη μία από τις δύο καθαρές πλευρές υγιεινής του (εικ. 38).
- Τοποθετείτε το νέο φίλτρο εξαερισμού AirClean.

Αν θελήσετε να τοποθετήσετε ένα φίλτρο εξαερισμού AirClean Plus 50, Silence AirClean 50, Active AirClean 50 ή HEPA AirClean 50 τότε διαβάστε οπωσδήποτε το κεφάλαιο «Αντικατάσταση φίλτρου εξαερισμού».

- Κλείστε το πλέγμα φίλτρου (εικ. 39).
- Κλείνετε το καπάκι του θαλάμου σκόνης.

### Αντικατάσταση φίλτρου εξαερισμού AirClean Plus 50, Silence AirClean 50, Active AirClean 50 και HEPA AirClean 50 (εικ. 40 + 41)

Προσέχετε πάντα, ώστε να τοποθετείτε μόνο ένα φίλτρο εξαερισμού.

- Ανοίξτε το καπάκι του θαλάμου σκόνης (εικ. 09).
- Ανασηκώστε το φίλτρο εξαερισμού και αφαιρέστε το (εικ. 40).
- Τοποθετήστε σωστά το νέο φίλτρο εξαερισμού και πιέστε το προς τα κάτω (εικ. 41).
- Κατά τη χρήση του φίλτρου εξαερισμού **c**, **d** ή **e** πιέστε την ένδειξη αλλαγής φίλτρου εξαερισμού timestrip® (εικ. 11).

Μετά από περίπου 10-15 δευτερόλεπτα εμφανίζεται στην αριστερή άκρη του πεδίου ενδείξεων μια στενή κόκκινη ταινία (εικ. 12).

Εάν όμως θέλετε να τοποθετήσετε ένα φίλτρο εξαερισμού AirClean, τότε διαβάστε οπωσδήποτε το κεφάλαιο «Αντικατάσταση φίλτρου εξαερισμού».

- Κλείνετε το καπάκι του θαλάμου σκόνης.

### Αντικατάσταση φίλτρου εξαερισμού (εικ. 08)

Ανάλογα με το μοντέλο, η συσκευή είναι εξοπλισμένη με ένα από τα εξής φίλτρα εξαερισμού:

- a AirClean
- b AirClean Plus 50 (γαλάζιο)
- c Silence AirClean 50 (γκρι)
- d Active AirClean 50 (μαύρο)
- e HEPA AirClean 50 (λευκό)

Προσέχετε πάντα, ώστε να τοποθετείτε μόνο ένα φίλτρο εξαερισμού.

### Κατά την αντικατάσταση προσέχετε τα εξής

1. Αν θέλετε να αντικαταστήσετε ένα φίλτρο εξαερισμού **a** με ένα φίλτρο εξαερισμού **b**, **c**, **d** ή **e** πρέπει επιπλέον να βγάλετε το πλέγμα φίλτρου και να βάλετε στη θέση του το καινούργιο φίλτρο εξαερισμού. Επίσης πρέπει κατά τη χρήση ενός φίλτρου εξαερισμού **c**, **d** ή **e** να ενεργοποιήσετε την ένδειξη αλλαγής φίλτρου εξαερισμού timestrip® (εικ. 11).
2. Αν θέλετε να αντικαταστήσετε το φίλτρο εξαερισμού **b**, **c**, **d** ή **e** με ένα φίλτρο εξαερισμού **a**, πρέπει οπωσδήποτε να τοποθετήσετε αυτό το φίλτρο εξαερισμού μέσα σε ένα πλέγμα φίλτρου (εικ. 39).

\* Πλέγμα φίλτρου – βλ. κεφ. «Αγορά πρόσθετων εξαρτημάτων»

## Ένδειξη service με πλήκτρο reset (εικ. 42)

Μεμονωμένα μοντέλα είναι εξοπλισμένα με μια ένδειξη service.

Η ένδειξη ανάβει μετά από περίπου 50 ώρες λειτουργίας που αντιστοιχεί περίπου στον μέσο όρο χρήσης ενός έτους. Σε αυτό το χρονικό σημείο θα πρέπει να ελέγξετε την κατάσταση λερώματος του φίλτρου προστασίας του μοτέρ και του φίλτρου εξαερισμού.

Μετά από κάθε αντικατάσταση αυτών των μερών πρέπει να μηδενίζετε την ένδειξη. Γι' αυτό πρέπει η σκούπα σας να είναι σε λειτουργία.

- Πιέζετε το πλήκτρο reset.

Η ένδειξη service σβήνει και βρίσκεται πάλι στην αρχική θέση.

Ο μηδενισμός της ένδειξης γίνεται μόνο, όταν πιέσετε το πλήκτρο reset, αφού ανάψει η ένδειξη, όχι όμως, όταν πιέζετε το πλήκτρο reset στα ενδιάμεσα.

## Χρονικό σημείο της αλλαγής μπαταρίας στην ασύρματη λαβή

Αντικαθιστάτε την μπαταρία κάθε 18 μήνες περίπου. Για τον σκοπό αυτόν, να έχετε πάντα διαθέσιμη μια μπαταρία 3 V (επίπεδη μπαταρία CR 2032).

Αν η μπαταρία έχει εξαντληθεί ή αν δεν έχει τοποθετηθεί μπαταρία στη συσκευή, μπορείτε παρόλα αυτά να εξακολουθήσετε να χρησιμοποιείτε τη σκούπα.

- Θέστε τη σκούπα μέσω του ποδομοχλού λειτουργία/διακοπή ① σε λειτουργία (εικ. 24).

Η ενδεικτική λυχνία Standby  στη σκούπα ανάβει κίτρινη.

- Πιέζετε το πλήκτρο Restart στη σκούπα (εικ. 43).

Μπορείτε να συνεχίσετε να λειτουργείτε τη σκούπα, όμως αποκλειστικά με τη μέγιστη ισχύ απορρόφησης.

## Αντικατάσταση μπαταρίας στην ασύρματη λαβή (εικ. 44)

- Ξεβιδώνετε τη βίδα στερέωσης του καλύμματος με ένα σταυροκατσάβιδο και αφαιρείτε το κάλυμμα.
- Αντικαθιστάτε την μπαταρία με μια καινούρια. Λάβετε υπόψη σας την πολικότητα.
- Τοποθετείτε πάλι το κάλυμμα στη θέση του και βιδώνετε σφιχτά τη βίδα στερέωσης.
- Πετάτε την παλιά μπαταρία στον κοινοτικό χώρο συγκέντρωσης χρησιμοποιημένων μπαταριών.

## Χρονικό σημείο αλλαγής μπαταρίας στη χειρολαβή LED

Αντικαθιστάτε τις μπαταρίες όποτε χρειάζεται. Πρέπει να έχετε για τον σκοπό αυτόν 3 μπαταρίες του 1,5 V (τύπος AAA).

## Αντικατάσταση μπαταρίας στη χειρολαβή LED (εικ. 06 + 07)

- ① Ξεβιδώνετε τη βίδα στερέωσης του καλύμματος.
- ② Πιέζετε τις δύο επιφάνειες απασφάλισης στο πλάι του καλύμματος και το αφαιρείτε.

- ③ Αφαιρείτε το στήριγμα μπαταρίας και τοποθετείτε τις 3 συνοδευτικές μπαταρίες. Λάβετε υπόψη σας την πολικότητα.
- ④ Τοποθετείτε πάλι το στήριγμα μπαταρίας. Ως βοήθεια υπάρχουν στη θήκη μπαταρίας και στο στήριγμα μπαταρίας τόξα, τα οποία πρέπει να συμφωνούν και να δείχνουν προς μια κατεύθυνση.
- ⑤ Τοποθετείτε πάλι το κάλυμμα στη θέση του και βιδώνετε σφιχτά τη βίδα στερέωσης.

### Αλλαγή συλλεκτών κλωστών (εικ. 45 + 46)

(δεν είναι δυνατό αυτό σε μοντέλα με πέλμα δαπέδου EcoTeQ Plus)

Οι συλλέκτες κλωστών στο στόμιο απορρόφησης του πέλματος δαπέδου μπορούν να αντικατασταθούν. Αλλάζετε τους συλλέκτες κλωστών, όταν διαπιστώσετε ότι το πέλος τους είναι τριμμένο.

- Ανασηκώνετε τους συλλέκτες κλωστών, από τις σχισμές. Για να γίνει αυτό, χρησιμοποιείτε, π.χ. ένα κατσαβίδι.
- Αντικαθιστάτε τους συλλέκτες κλωστών με καινούριους.

Ανταλλακτικά μπορείτε να προμηθευτείτε από το κατάστημα που αγοράσατε τη συσκευή ή από το τμήμα ανταλλακτικών της Miele.

## Περιποίηση

 Κίνδυνος ηλεκτροπληξίας λόγω τάσης δικτύου.

Σε ηλεκτρική σκούπα εκτός λειτουργίας υπάρχει τάση δικτύου.

Πριν από κάθε καθαρισμό, βγάλτε το φιν από την πρίζα.

## Ηλεκτρική σκούπα και εξαρτήματα

 Κίνδυνος ηλεκτροπληξίας λόγω τάσης δικτύου.

Τυχόν υγρασία μέσα στη σκούπα κρύβει κίνδυνο ηλεκτροπληξίας.

Μην βυθίζετε ποτέ την ηλεκτρική σκούπα μέσα σε νερό.

Η σκούπα και όλα τα πλαστικά εξαρτήματά της καθαρίζονται με ένα κοινό απορρυπαντικό κατάλληλο για πλαστικά.

 Ζημιές εξαιτίας ακατάλληλων καθαριστικών.

Όλες οι επιφάνειες είναι ευαίσθητες στις χαρακιές. Όλες οι επιφάνειες μπορεί να ξεβάψουν ή να αλλοιωθούν, αν έρθουν σε επαφή με ακατάλληλα καθαριστικά.

Μη χρησιμοποιείτε απορρυπαντικά με σκληρούς κόκκους ούτε καθαριστικά γυάλινων επιφανειών ή γενικής χρήσης ούτε προϊόντα περιποίησης που περιέχουν έλαια.

## Θάλαμος σκόνης

Καθαρίζετε το εσωτερικό του θαλάμου σκόνης με μια δεύτερη ηλεκτρική σκούπα ή καθαρίζετε τον θάλαμο με ένα στεγνό πανί ή με ένα πινελάκι για τη σκόνη.



## Τι πρέπει να κάνετε, όταν...

Τις περισσότερες απλές βλάβες ή ανωμαλίες που μπορεί να παρουσιαστούν κατά την καθημερινή χρήση, μπορείτε να τις αντιμετωπίσετε μόνοι σας. Σε πολλές περιπτώσεις εξοικονομείτε χρόνο και χρήμα, επειδή δεν χρειάζεται να καλέσετε το Miele Service.

Οι επόμενοι πίνακες μπορεί να σας βοηθήσουν να εντοπίσετε την αιτία μιας βλάβης ή ανωμαλίας και να την αποκαταστήσετε.

Πρόβλημα	Αιτία και διόρθωση
<p><b>Η λειτουργία της σκούπας διακόπτεται αυτόματα.</b>  <b>Σε μεμονωμένα μοντέλα ανάβει επιπλέον η ενδεικτική λυχνία προστασία θερμοκρασίας ⚠.</b></p>	<p>Όταν η ηλεκτρική σκούπα υπερθερμανθεί, ένας θερμοστάτης ασφαλείας διακόπτει τη λειτουργία της. Η βλάβη μπορεί να εμφανιστεί, όταν, π.χ. αντικείμενα που έχουν απορροφηθεί φράζουν τις διόδους απορρόφησης, η σακούλα είναι γεμάτη ή έχουν κλείσει οι πόροι της λόγω της λεπτής σκόνης ή το φίλτρο προστασίας του μοτέρ/φίλτρο εξαερισμού είναι πολύ λερωμένο.</p> <ul style="list-style-type: none"> <li>■ Διακόπτετε τη λειτουργία της συσκευής με τον ποδομοχλό λειτουργία / διακοπή ① και βγάξετε το φως από την πρίζα.</li> </ul> <p>Αφού εξαλειφθεί η αιτία που προκάλεσε την ανωμαλία και μετά από χρόνο αναμονής 20-30 λεπτών περίπου, η σκούπα έχει κρυώσει σε σημείο που μπορείτε την θέσετε πάλι σε λειτουργία και να την χρησιμοποιήσετε.</p>

## Τεχνικά χαρακτηριστικά

(για μοντέλα με ασύρματη χειρολαβή)

Ζώνη συχνοτήτων	433,05 MHz – 434,79 MHz
Μέγιστη ισχύς εκπομπής	< 10 μW

## Δήλωση πιστότητας

Δια της παρούσης η εταιρεία Miele δηλώνει ότι αυτή η ηλεκτρική σκούπα δαπέδου ανταποκρίνεται στην οδηγία 2014/53/EU.

Το πλήρες κείμενο της Δήλωσης Πιστότητας της Ευρωπαϊκής Ένωσης είναι διαθέσιμο μέσω internet στις διευθύνσεις που ακολουθούν:

- Προϊόντα, λήψη, στη διεύθυνση [www.miele.gr](http://www.miele.gr)
- Service, ζήτηση πληροφοριών, οδηγίες χρήσης, στη διεύθυνση [www.miele.gr/domestic/customer-information-385.htm](http://www.miele.gr/domestic/customer-information-385.htm) με εισαγωγή της ονομασίας του προϊόντος ή του αριθμού κατασκευής

## Service

### Επικοινωνία σε περίπτωση βλάβης

Για να επισκευαστούν οι βλάβες στη συσκευή σας, τις οποίες δεν μπορείτε να διορθώσετε μόνοι σας, απευθυνθείτε στο κατάστημα από το οποίο αγοράσατε τη συσκευή ή στο Miele Service.

Στην τελευταία σελίδα του παρόντος βιβλίου, θα βρείτε τα τηλέφωνα με τα οποία μπορείτε να επικοινωνήσετε για θέματα Service.

### Εγγύηση

Ο χρόνος εγγύησης της συσκευής είναι 2 χρόνια.

Περισσότερες πληροφορίες για τους όρους εγγύησης στη χώρα σας παρέχει το Miele Service.

### Πρόσθετα εξαρτήματα

Σημαντικό είναι να λάβετε πρώτα σοβαρά υπόψη σας τις οδηγίες περιποίησης και καθαρισμού που συνιστά ο κατασκευαστής του χαλιού ή του δαπέδου.

Αυτά και πολλά άλλα προϊόντα μπορείτε να προμηθευτείτε και από το online κατάστημα της Miele στη διεύθυνση [www.miele-shop.gr](http://www.miele-shop.gr), από το τμήμα ανταλλακτικών της Miele ή από το κατάστημα που αγοράσατε τη συσκευή.

Ορισμένα μοντέλα είναι ήδη εξοπλισμένα εκ κατασκευής με ένα ή περισσότερα από τα ακόλουθα εξαρτήματα.

### Πέλματα δαπέδου / Βούρτσες δαπέδου

#### Πέλημα δαπέδου AllergoTeQ (SBDH 285-3)

Για το καθημερινό υγιεινό σκούπισμα όλων των χαλιών και μοκετών. Κατά το σκούπισμα εμφανίζεται η πρόοδος καθαρισμού του δαπέδου μέσω μιας έγχρωμης ένδειξης (φωτεινός σηματοδότης).

#### Βούρτσα Turbo TurboTeQ (STB 305-3)

Για την απορρόφηση κλωστών και τριχών από ελαφριά χαλιά με κοντό πέλος.

#### Βούρτσα δαπέδου Hardfloor (SBB 235-3)

Για το σκούπισμα ανθεκτικών γυμνών λείων δαπέδων.

#### Βούρτσα δαπέδου Parquet Twister με άξονα περιστροφής (SBB 300-3)

Με φυσική τρίχα, για το σκούπισμα γυμνών, λείων δαπέδων και μικρών γωνιών.

#### Βούρτσα δαπέδου Parquet Twister XL με άξονα περιστροφής (SBB 400-3)

Με φυσική τρίχα, για το γρήγορο σκούπισμα γυμνών, μεγάλων, λείων δαπέδων και μικρών γωνιών.

### Λοιπά εξαρτήματα

#### Βούρτσα χειρός Turbo XS (STB 20)

Για το βούρτσισμα-σκούπισμα ταπετσαρίας επίπλων, στρωμάτων ή καθισμάτων αυτοκινήτου.

**Βούρτσα γενικής χρήσης (SUB 20)**

Για το ξεσκόνισμα βιβλίων, ραφιών, κ.λπ.

**Βούρτσα για καλοριφέρ (SHB 30)**

Για το ξεσκόνισμα σωμάτων καλοριφέρ, στενών ραφιών ή σχισμών.

**Ρύγχος για στρώματα (SMD 10)**

Για τον άνετο καθαρισμό στρωμάτων, ταπετσαρίας επίπλων καθώς και των σχισμών στις ενώσεις τους.

**Ρύγχος για γωνίες και πτυχές, 300 χιλστ. (SFD 10)**

Ρύγχος με extra μήκος για τον καθαρισμό πτυχών, ενώσεων και γωνιών.

**Ρύγχος για γωνίες και πτυχές, 560 χιλστ. (SFD 20)**

Ευέλικτο ρύγχος για τον καθαρισμό επιφανειών στις οποίες η πρόσβαση είναι δύσκολη.

**Ακροφύσιο για ταπετσαρίες επίπλων XL (SPD 20)**

Πλατύ ακροφύσιο για ταπετσαρίες επίπλων για την απορρόφηση της σκόνης από ταπετσαρίες επίπλων, στρώματα και μαξιλάρια.

**Χειρολαβή Comfort με φωτισμό (SGC 20)**

(δεν υπάρχει δυνατότητα χρήσης σε μοντέλα με χειρολαβή Eco Comfort)

Για τον φωτισμό της περιοχής εργασίας.

**Φίλτρα****Φίλτρο εξαερισμού AirClean Plus 50 (SF-AP 50)**

Για αποτελεσματικό φιλτράρισμα για ιδιαίτερα καθαρό αέρα στο χώρο.

**Φίλτρο εξαερισμού Silence AirClean 50 (SF-SA 50)**

Για τη σημαντική μείωση των θορύβων της σκούπας.

**Φίλτρο εξαερισμού Active AirClean 50 (SF-AA 50)**

Για τη σημαντική μείωση ενοχλητικών οσμών. Ιδανικό για κατόχους κατοικίδιων και για σπίτια με καπνιστές.

**Φίλτρο εξαερισμού HEPA AirClean 50 (SF-HA 50)**

Για αποτελεσματικό φιλτράρισμα της λεπτής σκόνης και των αλλεργιογόνων. Ιδανικό για τα αλλεργικά άτομα στην οικιακή σκόνη.

**Πλέγμα φίλτρου**

Το πλέγμα φίλτρου είναι απαραίτητο, όταν θέλετε να αντικαταστήσετε ένα φίλτρο εξαερισμού AirClean Plus 50, Silence AirClean 50, Active AirClean 50 ή HEPA AirClean 50 με ένα φίλτρο εξαερισμού AirClean.

<b>Advertencias e indicaciones de seguridad</b> .....	62
<b>Descripción del aparato</b> .....	68
<b>Su contribución a la protección del medio ambiente</b> .....	70
<b>Observación del reglamento europeo (UE) nr. 666/2013</b> .....	72
<b>Indicación respecto a las ilustraciones</b> .....	73
<b>Conexión</b> .....	73
<b>Utilización de los accesorios suministrados</b> .....	74
<b>Manejo</b> .....	75
<b>Apoyar, transportar y guardar el aparato</b> .....	79
<b>Mantenimiento</b> .....	80
Dónde adquirir bolsas recogepolvo y filtros de Miele .....	81
Indicación de sustitución de la bolsa recogepolvo .....	81
Retire la bolsa recogepolvo .....	82
Colocación de la bolsa recogepolvo .....	82
Sustitución del filtro protector del motor .....	82
Cuándo sustituir el filtro de salida de aire .....	82
Cambiar el filtro de salida de aire AirClean .....	83
Sustituir los filtros de salida de aire AirClean Plus 50, Silence AirClean 50, Active AirClean 50 y HEPA AirClean 50 .....	83
Cambiar el filtro de salida de aire .....	84
Indicación de servicio con tecla Reset .....	84
Cuándo sustituir la pila del mango radiocontrol.....	84
Sustitución de la pila del mango radiocontrol .....	85
Cuándo sustituir la pila del mango LED .....	85
Sustituir la pila del mango LED .....	85
Sustitución de los desprendedores de hilos .....	85
<b>¿Qué hacer si ...?</b> .....	87
<b>Datos técnicos</b> .....	87
<b>Declaración de conformidad</b> .....	87
<b>Servicio Post-venta</b> .....	88
Contacto en caso de anomalías.....	88
Garantía .....	88
<b>Accesorios especiales</b> .....	88

## es - Advertencias e indicaciones de seguridad

---

Este aspirador cumple todas las normas de seguridad vigentes. El uso inadecuado puede causar daños personales y materiales.

Lea las instrucciones de uso del aspirador antes de ponerlo en funcionamiento. Estas le ofrecerán indicaciones importantes en materia de seguridad, consumo y mantenimiento del aspirador. De esta forma se protegerá a sí mismo y a otros y evitará daños.

Según la norma internacional IEC 60335-1 Miele indica explícitamente que deben leerse y seguirse las indicaciones incluidas en el capítulo «Conexión» así como las advertencias e indicaciones de seguridad.

Miele no se hace responsable de los daños causados por no respetar estas indicaciones.

Guarde las instrucciones de manejo y entréguelas al nuevo propietario en caso de venta posterior del aparato.

Desconecte siempre el aspirador después de utilizarlo, antes de cambiar accesorios y antes de realizar cualquier tipo de intervención, mantenimiento y solución de anomalía. Desconecte la clavija de la base del enchufe.

### **Uso apropiado**

- ▶ Este aspirador está concebido para ser utilizado con fines y en entornos domésticos. Este aspirador no es apto para la limpieza de los residuos procedentes de obras/reformas.
- ▶ Este aspirador es válido para la limpieza diaria de alfombras, moquetas y suelos duros resistentes.

## es - Advertencias e indicaciones de seguridad

---

- ▶ Este aspirador no está diseñado para ser utilizado en exteriores.
- ▶ Este aspirador es apto para el uso en alturas hasta 4000 m sobre el nivel del mar.
- ▶ Utilice el aspirador exclusivamente para eliminar suciedad seca. No aspirar ni a personas ni a animales. El resto de aplicaciones y modificaciones no están permitidos.
- ▶ Aquellas personas que por motivo de una incapacidad física, sensorial o mental, inexperiencia o desconocimiento no estén en condiciones de manejar el aspirador de una forma segura, no podrán hacer uso del mismo sin la supervisión o permiso de un responsable.

### **Niños en casa**

- ▶ ¡Peligro de ahogamiento! Al jugar, los niños podrían quedar enrollados en el material de embalaje (p. ej. plásticos) o cubrirse la cabeza con él y ahogarse. Mantenga el material del embalaje fuera del alcance de los niños.
- ▶ Los niños menores de ocho años deben permanecer alejados de la aspiradora, a no ser que estén vigilados en todo momento.
- ▶ Los niños a partir de ocho años pueden manejar el aspirador sin supervisión si se les ha explicado su manejo de tal forma que puedan utilizarlo de manera segura. Los niños deben poder reconocer y comprender los posibles peligros originados por un manejo incorrecto.
- ▶ Los niños no deben limpiar o conectar el aspirador sin supervisión.

## es - Advertencias e indicaciones de seguridad

---

- ▶ Preste continua atención a los niños que se encuentren cerca del aspirador. No deje jamás que los niños jueguen con él.
- ▶ En los modelos con LED o mango radiocontrol: mantener las pilas fuera del alcance de los niños.

### Seguridad técnica

- ▶ Antes de la puesta en servicio compruebe que el aspirador y todos sus accesorios no presenten daños externos visibles. No utilice nunca un aspirador defectuoso.
- ▶ Compare los datos de conexión de la placa de características del aspirador (tensión de red y frecuencia) con los de la red de suministro. Es imprescindible que estos datos coincidan. El aspirador es apto, sin modificación, para 50 Hz o 60 Hz.
- ▶ Es imprescindible que la toma de corriente esté protegida con un fusible de 16 A o 10 A como mínimo.
- ▶ El funcionamiento fiable y seguro del aspirador queda garantizado solo si está conectado a la red eléctrica pública.
- ▶ Cualquier trabajo de reparación del aspirador durante el período de garantía deberá ser realizado exclusivamente por un servicio técnico autorizado por Miele, ya que, de lo contrario, no podrá reclamarse el derecho de garantía por daños posteriores.



## es - Advertencias e indicaciones de seguridad

---

- ▶ En caso de que el cable de conexión esté dañado, no utilice el aspirador. Sustituya el cable de conexión dañado por completo junto con el carrete. Por motivos de seguridad, la sustitución solo puede ser llevada a cabo por personal autorizado por Miele o por el Servicio Post-venta de Miele.
- ▶ No utilice el cable de conexión para transportar el aparato y no tire del cable para desenchufarlo de la red eléctrica. Evite que el cable de conexión pase por cantos cortantes y quede aprisionado. Evite pasar frecuentemente el aspirador por encima del cable de conexión. El cable de conexión, la clavija y el enchufe se podrían dañar y entrañar un peligro para su seguridad.
- ▶ No sumerja nunca el aspirador en agua y límpielo sólo con un paño seco o ligeramente húmedo.
- ▶ Las reparaciones solo podrán ser realizadas por personal autorizado por Miele. ¡Una reparación inadecuada puede entrañar graves peligros para el usuario!
- ▶ Miele garantiza que se cumplan los requisitos de seguridad, solo con las piezas de sustitución originales. Los componentes defectuosos solo podrán ser sustituidos por piezas originales de Miele.
- ▶ El embalaje evita que se produzcan daños en el aspirador durante el transporte. Le recomendamos que guarde el embalaje para su posterior transporte.

## es - Advertencias e indicaciones de seguridad

---

### Uso apropiado

- ▶ No utilice el aspirador sin la bolsa recogepolvo, el filtro del motor o el filtro de salida de aire.
- ▶ Si no ha introducido una bolsa recogepolvo no podrá cerrar la tapa de acceso al interior del aparato. No fuerce la tapa del aspirador.
- ▶ No aspire objetos encendidos o ascuas, p. ej. cigarrillos ni ceniza o carbón aparentemente apagados.
- ▶ No aspire el polvo del tóner. El tóner que se utiliza, p. ej., en impresoras y fotocopiadoras puede ser conductor de corriente eléctrica.
- ▶ No aspire líquidos o suciedad húmeda. Después de la limpieza húmeda de alfombras o moquetas con limpiadores de espuma, cerciódese de que estén totalmente secas antes de pasar el aspirador.
- ▶ No aspire sustancias fácilmente inflamables o explosivas ni gases y no pase el aspirador en los lugares donde se encuentran almacenadas estas sustancias.
- ▶ En ningún caso aproxime la corriente de aspiración a la cabeza.
- ▶ Importante para el manejo de las pilas (en modelos con LED o mango radiocontrol):
  - No poner en cortocircuito las pilas, no recargarlas ni lanzarlas al fuego.

## es - Advertencias e indicaciones de seguridad

---

- Eliminación de la pila: retire las pilas del mango radio-control y entréguelas en un punto de recogida pertinente. No las deseche en la basura doméstica. No las deseche en la basura común.

### **Accesorios**

- ▶ Cuando se aspire con un cepillo eléctrico o un turbo-cepillo, no toque el rodillo con cerdas mientras esté girando.
- ▶ Al aspirar solo con el tubo sin acoplar los accesorios, cerciórese de que el mango se encuentra en perfecto estado.
- ▶ Utilice exclusivamente bolsas recogepolvo, filtro y accesorios con el logo «ORIGINAL Miele» en su embalaje. Solo así el fabricante puede garantizar su seguridad.

# es - Descripción del aparato

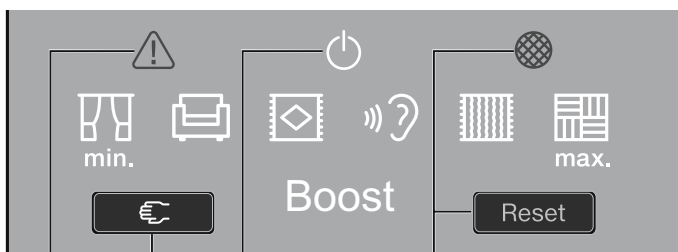
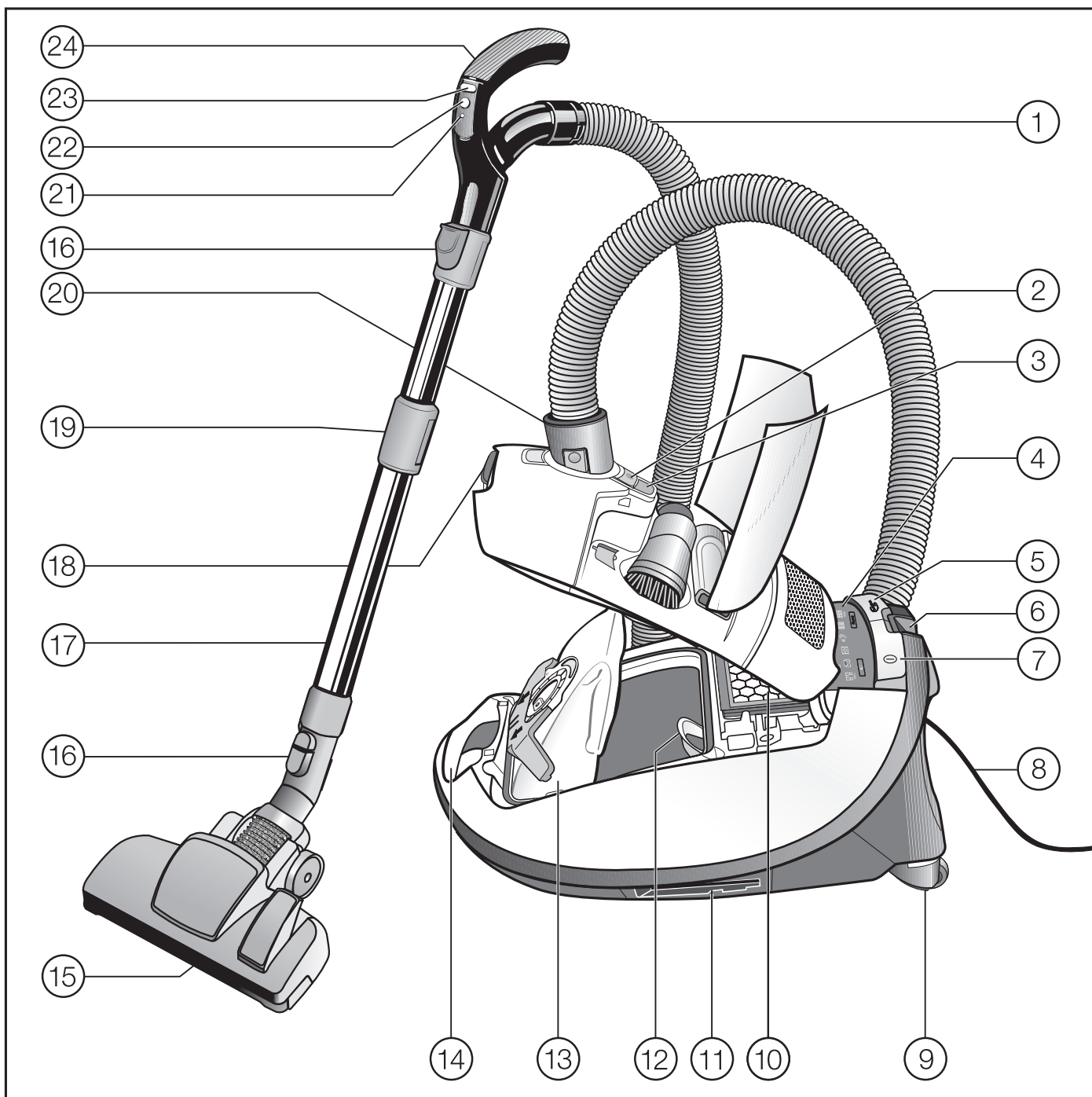

25 26 27 28

- ① Manguera de aspiración\*
- ② Tecla de desbloqueo del compartimento para accesorios
- ③ Indicación de sustitución de la bolsa recogepolvo
- ④ Display\*
- ⑤ Tecla pedal para el rebobinado automático del cable
- ⑥ Sistema Parking para las pausas de aspiración\*
- ⑦ Tecla pedal de conexión/desconexión ①
- ⑧ Cable de conexión
- ⑨ Ruedas giratorias\*
- ⑩ Filtro de salida de aire original Miele\*
- ⑪ Sistema Parking para su almacenaje (a ambos lados del aspirador)
- ⑫ Filtro protector del motor
- ⑬ Bolsa recogepolvo original de Miele
- ⑭ Asa de transporte
- ⑮ Cepillo universal\*
- ⑯ Teclas de desbloqueo
- ⑰ Tubo telescópico
- ⑱ Tecla de desbloqueo para la tapa del recinto recogepolvo
- ⑲ Desbloqueo del tubo telescópico
- ⑳ Boca de aspiración
- ㉑ LED\*
- ㉒ Tecla Standby para interrupciones breves de las tareas de aspiración\*
- ㉓ Teclas +/- para el ajuste de la potencia aspiradora\*
- ㉔ Mango (según modelo con válvula reguladora de aire)\*
- ㉕ Piloto de protección térmica \*
- ㉖ Tecla Restart\*
- ㉗ Piloto de control Standby\*
- ㉘ Indicación de servicio con tecla Reset\*

\* disponible según modelo, los accesorios marcados de esta forma pueden ser diferentes o no estar incluidos en el suministro de serie.

# Su contribución a la protección del medio ambiente

---

## Reciclaje del embalaje de transporte

El embalaje evita que se produzcan daños en el aspirador durante el transporte. Los materiales del embalaje se han seleccionado siguiendo criterios ecológicos y en función de su posterior tratamiento en plantas de reciclaje.

La devolución del embalaje al ciclo de reciclaje contribuye al ahorro de materias primas y reduce la generación de residuos. Deposite el embalaje en el sistema de reciclaje pertinente.

## Reciclaje de la bolsa recogepolvo y del filtro ya utilizado

Tanto la bolsa recogepolvo como el filtro han sido creados con materiales respetuosos con el medio ambiente. Podrá desechar el filtro en la basura común. En el caso de la bolsa recogepolvo, si no se ha aspirado ningún tipo de suciedad prohibida, también se podrá desecharla en la basura común.

## Reciclaje de aparatos inservibles

Antes del reciclaje del aparato antiguo, retire la bolsa recogepolvo y el filtro ya utilizado y deposítelos en la basura.

Los aparatos eléctricos y electrónicos contienen multitud de materiales valiosos. También contienen sustancias concretas, mezclas y componentes que eran necesarios para su funcionamiento y seguridad. En la basura doméstica, así como si se manipulan de forma incorrecta, pueden ser perjudiciales para la salud y causar daños en el medio ambiente. En ningún caso tire su aparato inservible en la basura doméstica.



En su lugar, utilice para ello los puntos de recogida y almacenamiento oficialmente establecidos para la entrega y reciclaje de aparatos eléctricos y electrónicos disponibles en el municipio, distribuidores o Miele. Usted es el único responsable legal de borrar cualquier dato personal disponible en el aparato a eliminar. Guarde el aparato inservible fuera del alcance de los niños hasta el momento de transportarlo al desguace.

## Entrega de baterías y acumuladores inservibles

Los aparatos eléctricos y electrónicos contienen multitud de pilas y baterías que tampoco pueden desecharse en la basura doméstica después del uso. Está legalmente obligado a retirar las baterías y acumuladores inservibles incluidos en el aspirador, así como depositarlos en un punto de recogida locales correspondiente (p. ej. un negocio), donde puedan desecharse gratuitamente. Para evitar cortocircuitos, aíse los componente de metal con cinta adhesiva. Las baterías y acumuladores pueden contener sustancias perjudiciales para la salud y dañinas en el medio ambiente.

El marcado de la batería o del acumulador proporciona más información. El cubo de basura tachado significa que las baterías y acumuladores no pueden desecharse de ningún modo en la basura doméstica. Si el cubo de basura tachado está marcado con uno o varios de los símbolos químicos indicados, entonces contienen plomo (Pb), cadmio (Cd) y/o mercurio (Hg).



Las baterías y acumuladores inservibles contienen importantes materias primas y pueden reutilizarse. La recogida selectiva de baterías y acumuladores inservibles facilita el tratamiento y el reciclaje.

## Observación del reglamento europeo (UE) nr. 666/2013

Este aspirador es un aspirador doméstico y está clasificado como aspirador universal conforme al reglamento mencionado anteriormente.

Estas instrucciones de manejo, así como otros datos se pueden descargar en la página de Miele en [www.miele.com](http://www.miele.com).

El consumo energético anual indicado en el reglamento describe el consumo energético indicativo y anual (kWh al año) en base a 50 procesos de limpieza. El consumo real de energía depende de la forma de utilizar el aspirador.

Todas las pruebas y cálculos que deben llevarse a cabo en el citado reglamento se han realizado de acuerdo con las siguientes normas armonizadas aplicables, teniendo en cuenta la guía de la Comisión Europea publicada en el reglamento de septiembre de 2014:

- a) EN 60312-1 Aspiradores para uso doméstico - Parte 1: Aspiradores en seco - Métodos de medición del rendimiento
- b) EN 60704-2-1 Aparatos electrodomésticos y similares - Código de ensayo para la determinación del nivel acústico - Parte 2-1: requisitos particulares para aspiradores
- c) EN 60335-2-2 Aparatos electrodomésticos y análogos - Seguridad - Parte 2-2: Requisitos particulares para aspiradores y aparatos de aspiración de agua

No todos los cepillos universales y accesorios de aspiración suministrados con el aspirador son aptos para realizar la limpieza intensiva de alfombras o

suelos duros que se describe en el reglamento. Las siguientes toberas y ajuste se utilizaron para calcular los valores:

La tobera universal con las cerdas introducidas se utiliza para calcular el consumo energético y la clase de limpieza sobre alfombras y suelos duros, así como para el nivel acústico (pulsar la tecla pedal ).

Los datos determinados de acuerdo con el Reglamento se refieren exclusivamente a las combinaciones y ajustes de la tobera a los diferentes tipos de suelos aquí indicados.

En todas las mediciones se han utilizado exclusivamente bolsas recogepolvo, filtros protectores del motor y filtros de salida de aire originales de Miele.



## Indicación respecto a las ilustraciones

Las ilustraciones que se indican en los capítulos se encuentran al final de las contracubiertas de las presentes instrucciones de uso.

## Conexión

### Conectar la manguera de aspiración (fig. 01 + 02)

- Introduzca la boca de aspiración en el orificio de aspiración del aspirador hasta percibir que encaje. Para ello, introduzca ambos dispositivos auxiliares de introducción el uno en el otro.
- Presione las teclas de desbloqueo situadas en los laterales de la boca de aspiración y extraiga la manguera de aspiración del orificio de aspiración.

### Acoplar la manguera de aspiración y el mango (fig. 03)

- Introduzca la manguera de aspiración hasta que encaje claramente en el mango.

### Acoplar el mango y el tubo de aspiración (fig. 04)

- Introduzca el mango hasta que encaje claramente en el tubo de aspiración. Para ello, introduzca ambos dispositivos auxiliares de introducción el uno en el otro.
- Pulse la tecla de desbloqueo si desea separar las piezas y extraiga el mango del tubo de aspiración girándolo ligeramente.

### Encajar el tubo telescópico y el cepillo Universal conmutable (fig. 05)

- Acople el tubo telescópico en el cepillo Universal girándolo hacia la izquierda y la derecha, hasta que encaje perfectamente.
- Pulse la tecla de desbloqueo si desea separar las piezas y extraiga el tubo telescópico del cepillo Universal girándolo ligeramente.

### Colocar las pilas en el LED del mango (fig. 06 + 07)

(disponible según modelo)

- ① Desenrosque el tornillo de sujeción de la tapa.
- ② Presione lateralmente ambas superficies de desbloqueo sobre la tapa y retírela.
- ③ Extraiga el soporte de las pilas y coloque las tres pilas suministradas. Tenga siempre en cuenta la polaridad.
- ④ Vuelva a colocar las pilas. A modo de ayuda se han puesto flechas en el compartimento y en el soporte de la pila que deben coincidir al indicar la dirección.
- ⑤ Coloque de nuevo la tapa y apriete bien los tornillos de sujeción.

### Activación de la indicación de cambio del filtro de salida de aire times-trip® en el filtro de salida de aire

En función del modelo se instala de serie uno de los siguientes filtros de salida de aire (fig. 08):

- a AirClean

- b AirClean Plus 50 (azul claro)
- c Silence AirClean 50 (gris)
- d Active AirClean 50 (negro)
- e HEPA AirClean 50 (blanco)

Si su aspirador está equipado con un filtro de salida de aire **c**, **d** o **e**, tendrá que activar la indicación de cambio del filtro de salida de aire timestrip®.

- Pulse la tecla de desbloqueo del hueco de agarre y abra la tapa del recinto recogepolvo levantándola hasta que quede encajada (fig. 09).
- Retire las tiras indicativas (fig. 10).
- Pulse la indicación de cambio de filtro de aire de salida timestrip® (fig. 11).

Después de aprox. 10–15 segundos, en el borde izquierdo del display aparece una fina raya roja (fig. 12).

- Cierre la tapa del recinto recogepolvo hasta que quede encajada y cerciórese de que la bolsa recogepolvo no quede aprisionada.

### Funcionamiento de la indicación de cambio del filtro de salida de aire timestrip®

La indicación de sustitución del filtro de salida de aire timestrip® indica la vida útil del filtro. Después de aprox. 50 horas de uso la indicación aparece en rojo (fig. 13). 50 horas se corresponden aproximadamente con el uso medio de un año.

## Utilización de los accesorios suministrados (fig. 14)

- ① **Tobera plana**  
Para eliminar el polvo de pliegues, ranuras y rincones.
- ② **Cepillo**  
Para aspirar perfiles así como objetos tallados, adornos o aplicaciones delicadas similares. La cabeza giratoria facilita la adaptación a la posición más conveniente.
- ③ **Tobera para tapizados**  
Para aspirar el polvo de los muebles tapizados, colchones, cojines, cortinas o similares.

Algunos modelos están dotados de serie con uno de los siguientes accesorios, que no están representados:

- TurboCepillo
- Cepillo universal AllergoTeQ

Estos aspiradores disponen de unas instrucciones de manejo individuales para los accesorios correspondientes.

### Sacar un accesorio (fig. 15)

- Pulse la tecla de desbloqueo.

Se abrirá el compartimento de accesorios.

- Extraiga el accesorio deseado.
- Cierre el compartimento de accesorios presionando sobre la tapa.

## Manejo

### Ajustar el cepillo de cerdas en el mango Eco Comfort (fig. 16)

Algunos modelos están equipados con un mango Eco Comfort.

El cepillo de cerdas está especialmente indicado para la limpieza de superficies resistentes, por ejemplo para aspirar teclados o migas.

- Pulse la tecla de desbloqueo del cepillo de cerdas y deslícelo sobre la guía hasta que encaje perfectamente.
- Pulse la tecla de desbloqueo una vez finalizada la aspiración y vuelva a colocar el cepillo de cerdas en la posición de salida, hasta que encaje perfectamente.

### Ajustar el tubo telescópico (fig. 17)

El tubo telescópico consta de dos tubos, uno encajado en el otro, que permiten ajustar su longitud según la necesidad individual.

- Desbloquee el dispositivo de ajuste y ajuste el tubo telescópico a la longitud deseada.

### Ajustar el cepillo Universal conmutable (fig. 18, 19 + 20)

Según el modelo, su aspirador está dotado de serie con uno de los cepillos universales mostrados.

Este aspirador es válido para la aspiración diaria de alfombras, moquetas y suelos duros resistentes.

Miele le ofrece un amplio surtido de cepillos y accesorios especiales para la limpieza de otro tipo de suelos (ver el capítulo «Accesorios opcionales [no suministrados]»).

Observe ante todo las instrucciones de limpieza y cuidados del fabricante del suelo.

Aspire los suelos duros resistentes y los suelos con ranuras o hendiduras con las cerdas extraídas:

- Pulse la tecla pedal .

Las alfombras y moquetas se aspiran con las cerdas introducidas:

- Pulse la tecla pedal .

Si le parece que la fuerza de deslizamiento del cepillo universal conmutable es demasiado alta, reduzca la potencia de aspiración hasta que el cepillo Universal se deslice suavemente (ver el capítulo «Manejo», apartado «Seleccionar potencia de aspiración»).

### Cepillo universal conmutable (fig. 21)

El cepillo universal conmutable es también apto para la limpieza de escaleras.

 Riesgo de sufrir lesiones por la caída del aspirador.

En caso de que el aspirador se cayera por la escalera, podría producirle daños.

Por motivos de seguridad, aspire siempre las escaleras empezando por abajo.

### Extracción del cable de conexión (fig. 22)

- Extraiga el cable de conexión hasta obtener la largura deseada.
- Enchufe la clavija de red en la base de enchufe.

 Daños a causa del sobrecalentamiento.

El cable de conexión podría sobrecalentarse en caso de un uso prolongado.

En caso de utilizar el aspirador durante más de 30 minutos, extraiga el cable por completo.

### Enroskar el cable de conexión (fig. 23)

- Desconecte la clavija de la base del enchufe.
- Pulse brevemente la tecla pedal para enroskar el cable.

El cable de conexión se enrosca por completo.

En caso de que no desee que se enrosque por completo, desactive la función. Sostenga el cable de conexión en la mano mientras se enrosca y tire de él brevemente cuando se haya enroscado por completo.

### Conexión y desconexión (fig. 24)







- Pise la tecla pedal de conexión / desconexión .

### Seleccionar la potencia de aspiración

Es posible adaptar la potencia de aspiración del aparato a las necesidades de cada caso. Reduciendo la potencia, disminuirá notablemente la facilidad de deslizamiento del cepillo universal.

En el aspirador hay símbolos asignados a los niveles de potencia que indican para qué resulta recomendable cada nivel.

El nivel de potencia elegido se ilumina en amarillo.

-  Cortinas, tejidos
-  Muebles tapizados, cojines
-  Alfombras de terciopelo de alta calidad o similares
-  ahorro de energía la aspiración diaria silenciosa
-  Alfombras y moquetas de material rizado
-  Suelos duros, alfombras y moquetas muy sucias

Cuando utilice el cepillo universal conmutable y la fuerza de desplazamiento le parezca demasiado alta, reduzca la potencia de aspiración hasta que el cepillo se desplace suavemente.

Según el modelo, su aspirador está dotado de serie con uno de los siguientes filtros de salida de aire.

- Teclas pedal
- Teclas pedal con posibilidad de seleccionar niveles de potencia intermedios

- Teclas pedal con función Boost
- Mango radiocontrol
- Mango radiocontrol con función Boost

### Teclas pedal (fig. 25)

Durante la primera puesta en funcionamiento el aspirador se conecta en el nivel de máxima potencia.

A partir del siguiente uso, el aspirador se conecta en el nivel de potencia seleccionado la última vez que se usó.

- Pulse la tecla pedal + si desea una potencia de aspiración mayor.
- Pulse la tecla pedal - si desea una potencia de aspiración inferior.

### Teclas pedal con posibilidad de seleccionar niveles de potencia intermedios

Algunos modelos ofrecen además la función de seleccionar también los niveles de potencia intermedios que se encuentran entre los 6 niveles fijos.

Activar la función

- Pulse la tecla pedal + para alcanzar el nivel máximo de potencia.
- Mantenga pulsada la tecla pedal - hasta que parpadee el símbolo del nivel de potencia más bajo.
- Suelte la tecla pedal.

También es posible activarla partiendo del nivel mínimo de potencia. Mantenga pulsada la tecla pedal - hasta que parpadee el símbolo del nivel de potencia más bajo.

Seleccionar un nivel de potencia intermedio

- Pulse las teclas pedal - o + hasta alcanzar el nivel de potencia deseado.

Una vez transcurrido un minuto sin pulsar ninguna tecla se memoriza el nivel de potencia intermedio hasta el siguiente nivel de potencia fijo más alto/bajo. El parpadeo finaliza.

Al volver a utilizarlo, el aspirador se conecta al nivel de potencia intermedio memorizado.

Al seleccionar uno de los 6 niveles de potencia fijos se elimina la memoria.

### Teclas pedal con función Boost (fig. 26 + 27)

Además, algunos modelos están equipados con un nivel de potencia Boost. Que permite aumentar la potencia brevemente, para eliminar cualquier tipo de suciedad fuertemente adherida.

- Pulse la tecla pedal + para alcanzar el nivel máximo de potencia.
- Pulse de nuevo la tecla pedal +.

El nivel de potencia Boost se activa durante 20 segundos. La indicación Boost se ilumina en amarillo.

Dispone de las siguientes opciones:

- Presione la tecla pedal antes de que hayan transcurrido 20 segundos.



Sale del nivel de potencia Boost y se activa el nivel máximo de potencia.

- Presione de nuevo la tecla pedal + después de transcurrir 20 segundos.

El nivel de potencia Boost se activa durante 20 segundos por segunda vez. Es posible activarlo tres veces seguidas, siempre con un minuto de intervalo.

El uso del nivel de potencia Boost modifica el consumo de energía real (ver capítulo "Observación sobre el reglamento europeo (UE) número 666/2013").

### Mango radiocontrol (fig. 28)

Tras conectar el aspirador con la tecla pedal Conexión / Desconexión , se ilumina el piloto de control Standby  de color amarillo en el aspirador.

- Pulse la tecla Standby  del mango radiocontrol.

El piloto de control Standby  del aspirador se apaga.

Durante la primera puesta en funcionamiento el aspirador se conecta en el nivel de máxima potencia.

A partir del siguiente uso, el aspirador se conecta en el nivel de potencia seleccionado la última vez que se usó.

- Pulse la tecla + si desea una potencia de aspiración mayor.
- Pulse la tecla - si desea una potencia de aspiración menor.

### Mango radiocontrol con función Boost

Algunos modelos están dotados adicionalmente con un nivel de potencia Boost, lo que hace posible un aumento rápido de la potencia para aspirar polvo fino persistente o mucha suciedad.

- Pulse la tecla +, hasta alcanzar el nivel máximo de potencia.

- Vuelva a pulsar la tecla +.

El nivel de potencia Boost se activa durante 20 segundos. La indicación Boost se ilumina en amarillo en el aspirador.

Dispone de las siguientes opciones:

- Pulse la tecla - antes de que hayan transcurrido 20 segundos.

Sale del nivel de potencia Boost y se activa el nivel máximo de potencia.

- Vuelva a pulsar de nuevo la tecla + después de 20 segundos.

El nivel de potencia Boost se activa por segunda vez durante 20 segundos. Se puede activar hasta una tercera vez y, después, tendría que esperar un minuto de descanso para poder volver a activarlo.

El uso del nivel de potencia Boost modifica el consumo de energía real (ver capítulo "Observación sobre el reglamento europeo (UE) número 666/2013").

### Abrir la válvula reguladora de aire (fig. 29 + 30)

(no disponible en modelos con LED, mango radiocontrol o mango Eco Comfort)

Puede reducir brevemente la potencia de aspiración, p. ej. al pasar de una moqueta a una alfombra pequeña, evitando que quede «pegada» a la tobera.

- Abra la válvula reguladora de aire del mango hasta que la tobera pueda deslizarse fácilmente.

De esta forma se reduce la fuerza de deslizamiento de la tobera de aspiración utilizada.

### Al aspirar

- Al aspirar, tire del aspirador como si de un trineo se tratara. También puede utilizar el aspirador colocándolo en posición vertical, p. ej. para aspirar escaleras o cortinas.

### Interrumpir el funcionamiento (fig. 28)

(en los modelos equipados con mango radiocontrol)

Para interrupciones breves de las tareas de aspiración existe la posibilidad de interrumpir el funcionamiento del aspirador.

- Pulse la tecla Standby  del mango radiocontrol.

 No deje el aspirador permanentemente en el modo Standby, utilice esta función solo para interrupciones breves. Riesgo de daños.

Cada pulsación de teclas del mango radiocontrol se indica mediante la iluminación del LED.

Tras una interrupción tiene las siguientes posibilidades:

- Pulse de nuevo la tecla Standby , así el aspirador se conecta en el último nivel de potencia seleccionado.
- Pulse la tecla +, así el aspirador se conecta al máximo nivel de potencia.
- Pulse la tecla -, el aspirador se conecta al mínimo nivel de potencia.

### Iluminación de la zona de trabajo (fig. 31)

(en modelos con mango LED)

Su aspirador está equipado con un LED en el mango para iluminar la zona de trabajo.

- Pulse la tecla de  situada en el mango LED.

Tras aprox. 30 segundos la iluminación se vuelve a desconectar automáticamente.

### Apoyar, transportar y guardar el aparato

#### Sistema Parking para las pausas de aspiración (fig. 32)

Para las breves interrupciones de las tareas de aspiración existe la posibilidad de «aparcarse» cómodamente el tubo de aspiración con el complemento correspondiente, sujetándolo a la carcasa del aparato.

- Encaje desde arriba el complemento aspirador en el soporte de aparcamiento situado en la parte posterior del aspirador.

Si el aspirador se encuentra sobre una superficie inclinada, p. ej. en una rampa, recoja todas las piezas del tubo telescópico.

#### Interruptor conexión/desconexión en el sistema Parking

Algunos modelos están equipados con un interruptor de conexión / desconexión del sistema Parking.

Se interrumpe automáticamente el funcionamiento del aspirador, al introducir el tubo de aspiración con los soportes en el sistema Parking. Al extraer el complemento del aspirador este se conecta al nivel de potencia que se seleccionó la última vez (no disponible en todos los modelos con mango radiocontrol).

### Sistema Parking para su almacenaje (fig. 33)

 Peligro de descarga eléctrica debido a la tensión de red.

Incluso cuando los aparatos están desconectados, continúa habiendo tensión de red.

Después de utilizar el aspirador, desconecte la clavija de la base del enchufe.

- Coloque el aspirador en posición vertical.
- Encaje el tubo telescópico por completo.
- Encaje el complemento aspirador con los soportes del sistema Parking desde arriba en uno de los dos soportes del tubo aspirador.

Así podrá trasladar o guardar el aparato cómodamente.

## Mantenimiento

 Peligro de descarga eléctrica debido a la tensión de red.

Incluso cuando los aparatos están desconectados, continúa habiendo tensión de red.

Desconecte la clavija de la base del enchufe antes de llevar a cabo cualquier limpieza.

El sistema de filtrado de Miele está compuesto por 3 accesorios:

- Bolsa recogepolvo original de Miele (modelo **GN**)
- Filtro protector del motor
- Filtro de salida de aire original Miele

A fin de garantizar la potencia de aspiración correcta, cada cierto tiempo deberán sustituirse estos accesorios.

Le recomendamos que utilice exclusivamente accesorios con el logotipo «ORIGINAL Miele». Solo así optimizará la potencia del aspirador y conseguirá el mejor resultado de limpieza.

Las bolsas recogepolvo con el logo «ORIGINAL Miele» que aparecen en el embalaje no están fabricadas de papel u otros materiales similares y tampoco su placa soporte es de cartón. Gracias a ellas garantizamos su máxima seguridad y conservación.

Tenga en cuenta que las anomalías y los daños que se hayan producido en el aspirador derivados de la utilización de accesorios que no estén marcados como "ORIGINAL Miele" no se contemplarán en la garantía.



## Dónde adquirir bolsas recogepolvo y filtros de Miele

Las bolsas recogepolvo y filtros originales de Miele se pueden adquirir a través de la tienda online de Miele, del Servicio Post-venta Miele o de un distribuidor Miele especializado.

Sabrás qué bolsas recogepolvo y filtros son originales de Miele porque en su embalaje encontrará el logo «ORIGINAL Miele».



Cada paquete de bolsas recogepolvo Original Miele incluye cuatro bolsas recogepolvo, un filtro de salida de aire AirClean y un filtro protector del motor. Los paquetes grandes de bolsas recogepolvo originales de Miele incluyen 16 bolsas recogepolvo, cuatro filtros de salida de aire AirClean y cuatro filtros protectores del motor.

Si desea comprar por separado filtros de salida de aire originales de Miele, indique a su distribuidor Miele o al Servicio Post-venta Miele la denominación del modelo de su aspirador a fin de que le puedan proporcionar los filtros de salida de aire correctos. También puede solicitar estos filtros de salida de aire cómodamente a la tienda online de Miele.

## Indicación de sustitución de la bolsa recogepolvo (fig. 34)

Sustituya la bolsa recogepolvo cuando la escala de color cubra en rojo la ventana de la indicación de sustitución de bolsa recogepolvo.

Los poros obstruidos reducen la capacidad de absorción del aspirador. Elimine la bolsa recogepolvo llena. En ningún caso vuelva a utilizarla.

### Para realizar la comprobación

- Acople el cepillo Universal conmutable.
- Conecte el aspirador y ajuste el selector a la máxima potencia de aspiración.
- Levante ligeramente el cepillo Universal del suelo.

### Funcionamiento de la indicación de sustitución de la bolsa recogepolvo

El funcionamiento de la indicación está diseñado para una mezcla de polvo: polvo, cabellos, hilos, pelusas de alfombras, arena, etc.

Si, no obstante, usted aspirara gran cantidad de polvo fino, como p. ej. polvo procedente de taladros, arena, escayola o harina, los poros de la bolsa se obstruirán rápidamente.

La indicación entonces indicará «llena», incluso cuando la bolsa recogepolvo no esté llena del todo. Será necesario sustituirla.

En el caso de que aspirara una gran cantidad de cabellos o pelusas de alfombras o lana, puede que la indicación

de sustitución de la bolsa recogepolvo no se muestre «llena» hasta que realmente esté llena del todo.

### **Retire la bolsa recogepolvo (fig. 35)**

- Presione las teclas de desbloqueo situadas en los laterales de la boca de aspiración y extraiga la bolsa del orificio de aspiración (fig. 02).
- Levante la tecla de desbloqueo y abra hacia arriba la tapa del recinto recogepolvo hasta que quede encajada (fig. 09).

El cierre higiénico se cierra automáticamente de tal forma que el polvo no puede salir de la bolsa.

- Extraiga la bolsa recogepolvo del alojamiento tirando del anillo.

### **Colocación de la bolsa recogepolvo (fig. 36)**

- Introduzca la bolsa recogepolvo nueva en el alojamiento hasta el tope. Deje la bolsa recogepolvo nueva plegada tal y como se extrae del paquete.
- Cierre la tapa del recinto recogepolvo hasta que quede encajada y cerciórese de que la bolsa recogepolvo no quede aprisionada.

Un bloqueo de funcionamiento en vacío impide el cierre de la tapa del recinto recogepolvo si no se ha colocado una bolsa recogepolvo. No ejerza una fuerza excesiva.

- Introduzca la boca de aspiración en el orificio de aspiración del aspirador hasta percibir que encaje. Para ello,

introduzca ambos dispositivos auxiliares de introducción el uno en el otro (fig. 01).

### **Sustitución del filtro protector del motor (fig. 37)**

Sustituya el filtro protector del motor siempre que abra un nuevo paquete de bolsas.

Cada paquete de bolsas recogepolvo ORIGINAL Miele incluye un filtro protector del motor y cada paquete grande, cuatro filtros protectores del motor.

- Abra la tapa del recinto recogepolvo (fig. 09).
- Extraiga la bolsa recogepolvo del alojamiento tirando del anillo (fig. 35).
- Abra el bastidor del filtro hasta que encaje completamente y extraiga el filtro protector del motor usado cogiéndolo por la superficie limpia (fig. 37).
- Coloque un nuevo filtro protector del motor.
- Cierre el bastidor del filtro.
- Introduzca la bolsa recogepolvo en el alojamiento hasta el tope (fig. 36).
- Cierre la tapa del recinto recogepolvo hasta que quede encajada y cerciórese de que la bolsa recogepolvo no quede aprisionada.

### **Cuándo sustituir el filtro de salida de aire**

En función del modelo se instala de serie uno de los siguientes filtros de salida de aire (fig. 08):

**a AirClean**

Sustituya el filtro de salida de aire, siempre que empiece un paquete nuevo de bolsas recogepolvo. Cada paquete de bolsas recogepolvo Original Miele incluye un filtro de salida de aire AirClean y cada paquete grande, cuatro filtros de salida de aire AirClean.

**b AirClean Plus 50 (azul claro)**

Sustituya el filtro de salida de aire aprox. una vez al año. Puede anotar el momento en el filtro de salida de aire.

**c Silence AirClean 50 (gris)****d Active AirClean 50 (negro)****e HEPA AirClean 50 (blanco)**

Sustituya el filtro de salida de aire cuando la indicación de sustitución del filtro de salida de aire timestrip® esté totalmente roja (fig. 13). La indicación se ilumina después de aprox. 50 horas de funcionamiento, lo que por término medio equivale a un año de uso. Entonces podrá seguir aspirando. Sin embargo, tenga en cuenta que la potencia de aspiración y de filtración del aspirador se verá mermada.

### **Cambiar el filtro de salida de aire AirClean (fig. 38 + 39)**

Asegúrese de que siempre haya un único filtro de salida de aire colocado.

- Abra la tapa del recinto recogepolvo (fig. 09).
- Pulse el desbloqueo de la rejilla del filtro y ábrala hasta que encaje (fig. 38).
- Extraiga el filtro de salida de aire AirClean usado tirando de una de las dos superficies limpias (fig. 38).

- Introduzca el filtro de salida de aire AirClean nuevo.

Si desea utilizar un filtro de salida de aire AirClean Plus 50, Silence AirClean 50, Active AirClean 50 o HEPA AirClean 50, es imprescindible que tenga en cuenta el apartado «Cambio de filtro de salida de aire».

- Cierre la rejilla del filtro (fig. 39).
- Cierre la tapa del recinto recogepolvo.

### **Sustituir los filtros de salida de aire AirClean Plus 50, Silence AirClean 50, Active AirClean 50 y HEPA AirClean 50 (fig. 40 + 41)**

Asegúrese de que siempre haya un único filtro de salida de aire colocado.

- Abra la tapa del recinto recogepolvo (fig. 09).
- Levante el filtro de salida de aire y extráigalo (fig. 40).
- Coloque el filtro de salida de aire nuevo a la medida del ajuste y presiónelo hacia abajo (fig. 41).
- En caso de utilizar un filtro de salida de aire **c**, **d** o **e**, presione la indicación de sustitución del filtro de salida de aire timestrip® (fig. 11).

Después de aprox. 10–15 segundos, en el borde izquierdo del display aparece una fina raya roja (fig. 12).

Si desea utilizar un filtro de salida de aire AirClean, es imprescindible que tenga en cuenta el apartado «Cambio de filtro de salida de aire».

- Cierre la tapa del recinto recogepolvo.

### Cambiar el filtro de salida de aire (fig. 08)

En función del modelo se instala de serie uno de los siguientes filtros de salida de aire:

- a AirClean
- b AirClean Plus 50 (azul claro)
- c Silence AirClean 50 (gris)
- d Active AirClean 50 (negro)
- e HEPA AirClean 50 (blanco)

Asegúrese de que siempre haya un único filtro de salida de aire colocado.

### Al cambiar el tipo de filtro, obsérvese que

1. Si en lugar de colocar un filtro de salida de aire **a** desea utilizar el filtro de salida de aire **b**, **c**, **d** o **e** deberá extraer también la rejilla del filtro y colocar el nuevo filtro de salida de aire correspondiente.

Además, al utilizar un filtro de salida de aire **c**, **d** o **e**, debe activar la indicación de sustitución del filtro de salida de aire TimeStrip® (fig. 11).

2. Si en lugar de utilizar un filtro de salida de aire **b**, **c**, **d** o **e**, desea utilizar un filtro de salida de aire **a**, deberá colocarlo sin falta en una rejilla del filtro\* (fig. 39).

\* Rejilla del filtro: véase el capítulo «Accesorios opcionales (no suministrados)»

### Indicación de servicio con tecla Reset (fig. 42)

Algunos modelos están equipados con una indicación de servicio.

La indicación se ilumina después de aprox. 50 horas de funcionamiento, lo que por término medio equivale a un año de uso. En ese momento es necesario comprobar el estado de suciedad del filtro de protección del motor y del filtro de salida de aire.

Deberá restablecer la indicación cada vez que sustituya estos componentes. Para ello el aspirador debe estar conectado.

- Pulse la tecla Reset.

La indicación de servicio se apaga y se encuentra de nuevo en la posición inicial.

Podrá restaurar la indicación de servicio solo si pulsa la tecla Reset tras la iluminación de la indicación, pero no tiene efecto si se pulsa la tecla Reset con anterioridad.

### Cuándo sustituir la pila del mango radiocontrol

Sustituya la pila aprox. cada 18 meses. Para ello, tenga preparada una pila 3 V (pila de botón CR 2032).

Puede seguir utilizando el aspirador aunque la pila esté agotada o no se haya colocado ninguna pila.

- Conecte para ello el aspirador con la tecla pedal de conexión / desconexión Ⓛ (fig. 24).

El piloto de control Standby Ⓛ del aspirador se ilumina en color amarillo.

- Pulse la tecla Restart en el aspirador (fig. 43).

El aspirador puede continuar funcionando de este modo aunque únicamente al máximo nivel de potencia.

### Sustitución de la pila del mango radiocontrol (fig. 44)

- Afloje los tornillos de sujeción de la tapa con un destornillador de estrella y retire la tapa.
- Sustitúyala por una nueva. Tenga siempre en cuenta la polaridad.
- Coloque de nuevo la tapa y apriete bien los tornillos de sujeción.
- Entregue la pila usada en el punto de recogida pertinente.

### Cuándo sustituir la pila del mango LED

Sustitúyalas en caso necesario. Para ello tenga preparadas tres pilas de 1,5 V (modelo AAA).

### Sustituir la pila del mango LED (fig. 06 + 07)

- ① Desenrosque el tornillo de sujeción de la tapa.
- ② Presione lateralmente ambas superficies de desbloqueo sobre la tapa y retírela.
- ③ Extraiga el soporte de las pilas y coloque las tres pilas suministradas. Tenga siempre en cuenta la polaridad.

- ④ Vuelva a colocar las pilas. A modo de ayuda se han puesto flechas en el compartimento y en el soporte de la pila que deben coincidir al indicar la dirección.
- ⑤ Coloque de nuevo la tapa y apriete bien los tornillos de sujeción.

### Sustitución de los desprendedores de hilos (fig. 45 + 46)

(no es posible en los modelos con cepillo universal EcoTeQ Plus)

Es posible sustituir los desprendedores de hilos situados en la boca de aspiración del cepillo universal. Sustitúyales cuando detecte que están desgastados.

- Extraiga los desprendedores de hilos de su alojamiento levantándolos. Para ello, utilice p. ej. un destornillador.
- Sustituya los desprendedores de hilos por unos nuevos.

También puede obtener las piezas de recambio a través de su distribuidor Miele o el Servicio Post-venta de Miele.

### Mantenimiento

 Peligro de descarga eléctrica debido a la tensión de red.

Incluso cuando los aparatos están desconectados, continúa habiendo tensión de red.

Desconecte la clavija de la base del enchufe antes de llevar a cabo cualquier limpieza.

## Aspirador y accesorios

 Peligro de descarga eléctrica debido a la tensión de red.

La humedad en el interior del aspirador podría dar lugar a descargas eléctricas.

No sumerja nunca el aspirador ni los accesorios en agua.

Limpie el aspirador y todos los accesorios de plástico con un producto de limpieza común para plásticos.

 Daños causados por el uso de productos de limpieza inadecuados.

Todas las superficies son sensibles a los arañazos. Todas las superficies pueden desteñirse o modificarse si entran en contacto con un producto para la limpieza inadecuado.

No utilice productos de limpieza abrasivos, limpiacristales, limpiadores multiuso ni productos de cuidado que contengan aceites.



## Interior del aspirador

En caso necesario, podrá aspirar el interior del aspirador con un segundo aspirador o limpiarlo simplemente con un paño seco para el polvo o un pincel.

## ¿Qué hacer si ...?

La mayor parte de las anomalías que se producen en el día a día las podrá solucionar usted mismo. En muchos casos se puede ahorrar tiempo y dinero, ya que evitará la intervención del Servicio Post-venta.

Las siguientes tablas le ayudarán a encontrar las causas de un fallo o error, y corregirlo.

Problema	Causa y solución
<p><b>El aspirador se desconecta automáticamente. En determinados modelos se ilumina adicionalmente el piloto de protección térmica .</b></p>	<p>Un limitador de temperatura desconecta el aspirador cuando se calienta excesivamente.</p> <p>Es posible que se produzca esta anomalía cuando, p. ej. un objeto aspirado obstruye los conductos de aspiración, la bolsa recogepolvo esté llena o el filtro protector del motor/de salida de aire estén obstruidos.</p> <ul style="list-style-type: none"> <li>■ Desconecte el aspirador con la tecla pedal Conexión/desconexión  y desenchúfelo de la red eléctrica.</li> </ul> <p>Una vez solucionada la anomalía y transcurridos aprox. 20–30 minutos de espera, el aspirador se habrá enfriado lo suficiente y podrá volver a conectarse y utilizarse.</p>

## Datos técnicos

(para modelos con mango radiocontrol)

Banda de frecuencia 433,05 MHz – 434,79 MHz

Potencia de transmisión máxima < 10 µW

## Declaración de conformidad

Por la presente, Miele declara que este aspirador cumple con los requisitos de la directiva europea 2014/53/EU.

En el siguiente link encontrará el texto completo de la declaración de conformidad europea:

- productos, descarga, en [www.miele.es](http://www.miele.es)
- Atención al cliente, solicitud de información, instrucciones de manejo, e [www.miele.es/electrodomesticos/solicitud-de-informacion-385.htm](http://www.miele.es/electrodomesticos/solicitud-de-informacion-385.htm) introduciendo el nombre del producto o el número de fabricación

## Servicio Post-venta

### Contacto en caso de anomalías

En caso de anomalías, que no pueda solucionar usted mismo, informe a su distribuidor Miele o al Servicio Post-venta de Miele.

Al final de este documento encontrará el número de teléfono del Servicio Post-venta de Miele.

### Garantía

La duración de la garantía es de 2 años.

A través del Servicio Post-venta obtendrá más información sobre las condiciones de garantía de su país.

## Accesorios especiales

Observe ante todo las instrucciones de limpieza y cuidados del fabricante del suelo.

Puede pedir estos y otros productos interesantes a través de la tienda online de Miele, del Servicio técnico de Miele o de distribuidores Miele especializados.

Algunos modelos están equipados de serie con uno o varios de los siguientes accesorios.

## Tobera universal / cepillos

### Tobera universal AllergoTeQ (SBDH 285-3)

Para la limpieza higiénica diaria de todo tipo de suelos. Al aspirar, el progreso de limpieza se visualiza a través de un display de color (indicación de semáforo).

### Turbo-cepillo TurboTeQ (STB 305-3)

Para retirar fibras y cabellos de alfombras o felpudos de pelo corto.

### Cepillo Hardfloor (SBB 235-3)

Para aspirar suelos duros y resistentes.

### Cepillo Parquet Twister con juntas rotatorias (SBB 300-3)

De cerdas naturales, para aspirar grandes superficies de suelos duros y pequeñas aberturas.

### Cepillo Parquet Twister XL con juntas rotatorias (SBB 400-3)

De cerdas naturales, para aspirar rápidamente grandes superficies lisas de suelos duros y pequeñas aberturas.



## Otros accesorios

### **Turbo-cepillo Mini XS (STB 20)**

Para limpiar muebles tapizados, colchones o asientos de coches.

### **Cepillo Universal (SUB 20)**

Para aspirar libros, estanterías y similares.

### **Cepillo para láminas / radiadores (SHB 30)**

Para eliminar el polvo de los nervios de los radiadores, estanterías estrechas o ranuras.

### **Tobera para colchones (SMD 10)**

Para aspirar cómodamente colchones y muebles tapizados y sus ranuras.

### **Tobera plana, 300 mm (SFD 10)**

Tobera plana extralarga para eliminar el polvo de pliegues, ranuras y rincones.

### **Tobera plana, 560 mm (SFD 20)**

Tobera flexible para aspirar en lugares de difícil acceso.

### **Tobera para tapicerías XL (SPD 20)**

Tobera para tapicerías para aspirar el polvo de los muebles tapizados, colchones y cojines.

### **Mango Comfort con iluminación (SGC 20)**

(no apta para modelos con mango Eco Comfort)

Para iluminar la zona de trabajo.

## Filtro

### **Filtro de salida de aire AirClean Plus 50 (SF-AP 50)**

Para un filtrado eficiente para aire ambiente especialmente limpio.

### **Filtro de salida de aire Silence AirClean 50 (SF-SA 50)**

Para una reducción eficiente de los ruidos del aspirador.

### **Filtro de salida de aire Active AirClean 50 (SF-AA 50)**

Para reducir sensiblemente los olores molestos. Ideal para hogares con mascotas o fumadores

### **Filtro de salida de aire HEPA AirClean 50 (SF-HA 50)**

Para filtrar con eficiencia polvo fino y alérgenos. Ideal para alérgicos al polvo.

### **Rejilla de filtro**

Se necesita, cuando se desea instalar un filtro de salida de aire AirClean en lugar de uno AirClean Plus 50, Silence AirClean 50, Active AirClean 50 o HEPA AirClean 50.

# hu - Tartalom

---

<b>Biztonsági utasítások és figyelmeztetések</b> .....	91
<b>Készülék-leírás</b> .....	98
<b>Az ön hozzájárulása a környezetvédelemhez</b> .....	100
<b>Megjegyzés a 666/2013/EU rendelettel kapcsolatban</b> .....	102
<b>Ábra hivatkozások</b> .....	102
<b>Csatlakoztatás</b> .....	102
<b>A mellékelt tartozékok használata</b> .....	104
<b>Használat</b> .....	104
<b>Leállítás, szállítás és tárolás</b> .....	109
<b>Karbantartás</b> .....	109
A porzsák és szűrő beszerzési lehetőségei.....	110
Porzsák cserekijelzője.....	110
A porzsák kivétele.....	111
Motorvédő szűrő cseréje.....	111
A levegőszűrő cseréjének időpontja.....	111
Az AirClean kimeneti levegőszűrő cseréje.....	112
A(z) AirClean Plus 50, Silence AirClean 50, Active AirClean 50 és HEPA AirClean 50 kimeneti levegőszűrő cseréje.....	112
Más kimeneti levegőszűrő használata.....	112
Szervizkijelző Reset gombbal.....	113
A rádióvezérléses markolat elemcseréjének időpontja.....	113
Elemcsere a rádióvezérléses markolaton.....	113
Az elemcsere időpontja a LED-markolaton.....	114
Elemcsere a LED-markolaton.....	114
A szálemelő cseréje.....	114
<b>Ápolás</b> .....	114
<b>Mi a teendő, ha ...</b> .....	115
<b>Műszaki adatok</b> .....	115
<b>Megfelelőségi nyilatkozat</b> .....	115
<b>Ügyfélszolgálat</b> .....	116
Kapcsolat üzemzavar esetén.....	116
Garancia.....	116
<b>Utólag vásárolható tartozékok</b> .....	116

Ez a porszívó megfelel az előírt biztonsági előírásoknak. A nem rendeltetésszerű használat személyi sérülésekhez és anyagi károkhoz vezethet.

A porszívó első használata előtt olvassa el a használati útmutatót. Fontos útmutatásokat ad a porszívó biztonságára, használatára és karbantartására vonatkozólag. Ezáltal védi önmagát és másokat, valamint elkerüli a károkat.

Az IEC 60335-1 szabványnak megfelelően a Miele kifejezetten felhívja a figyelmet arra, hogy a „Csatlakoztatás” fejezetet valamint a biztonsági előírásokat és figyelmeztetéseket feltétlenül el kell olvasni és be kell tartani.

A Miele nem tehető felelőssé azon károkért, amelyek ezeknek az útmutatásoknak a figyelmen kívül hagyásából származnak.

Őrizze meg a használati útmutatót, és adja azt tovább az esetleges következő tulajdonosnak.

Minden használat után, minden tartozék csere és minden ápolás, karbantartás, probléma elhárítás előtt mindig kapcsolja ki a porszívót. Húzza ki a hálózati csatlakozót a dugaszoló aljzatból.

### **Rendeltetésszerű használat**

- ▶ Ez a porszívó a háztartásban és a háztartáshoz hasonló környezetben történő használatra készült. Ez a porszívó nem alkalmas építkezéseken történő üzemeltetésre.
- ▶ A padló szívófej a szőnyegek, szőnyegpadlók és nem érzékeny kemény padlók porszívózására alkalmas.
- ▶ Ez a porszívó nem alkalmas a szabadban történő használatra.
- ▶ Ez a porszívó 4000 m-es tengerszint feletti magasságig történő használatra van kifejlesztve.
- ▶ A porszívót kizárólag száraz dolgok felszívására használja. Embereket és állatokat ne porszívózzon. Minden más felhasználási mód, átalakítás és módosítás meg nem engedett.
- ▶ Olyan személyeknek, akik fizikai, érzékelési, vagy értelmi képességeik, tapasztalatlanságuk, vagy tudatlanságuk miatt nincsenek abban az állapotban, hogy a porszívót kezelhetnék, nem szabad ezt a porszívót felelős személy felügyelete vagy útmutatása nélkül használni.

### Gyermekek a háztartásban

- ▶ Fulladásveszély! A gyermekek játék közben a csomagolóanyagokat (pl. fólia) magukra tekerhetik, vagy a fejükre húzhatják és megfulladhatnak. A csomagolóanyagokat tartsa távol a gyermekektől.
- ▶ A nyolc év alatti gyermekeket tartsa távol a porszívótól kivéve, ha állandó felügyelet alatt állnak.
- ▶ Nyolc év feletti gyermekek csak akkor kezelhetik a porszívót felügyelet nélkül, ha elmagyarázták nekik a biztonságos kezelés módját. A gyermekeknek fel kell tudniuk ismerni és meg kell tudniuk érteni a helytelen kezelés lehetséges veszélyeit.
- ▶ Gyermekeknek nem szabad a porszívót felügyelet nélkül tisztítani vagy karbantartani.
- ▶ Ügyeljen azokra a gyermekekre, akik a porszívó közelében tartózkodnak. Soha ne hagyja a gyermekeket a porszívóval játszani.
- ▶ LED-es vagy rádióvezérléses markolattal ellátott modelleknél: Az elemek nem kerülhetnek gyermekek kezébe.

### Műszaki biztonság

- ▶ Használat előtt ellenőrizze a porszívó és az összes tartozék esetleges látható sérüléseit. Sérült porszívót ne helyezzen üzembe.
- ▶ Hasonlítsa össze a porszívó adattábláján (hálózati feszültség és frekvencia) lévő csatlakoztatási adatokat a táphálózat adataival. Ezeknek az adatoknak feltétlenül meg kell egyezniük. A porszívó változtatás nélkül használható 50 Hz vagy 60 Hz esetén.
- ▶ A hálózati dugaszolóaljzatot egy 16 A-es biztosítóval, vagy egy 10 A-es lomha biztosítóval kell biztosítani.
- ▶ Ennek a porszívónak a megbízható és biztos működése csak akkor biztosított, ha a porszívó a nyilvános villamos hálózatra van csatlakoztatva.
- ▶ A garancia ideje alatt a porszívó javítását csak a Miele által meghatalmazott Ügyfélszolgálat végezheti, ellenkező esetben az ezt követő károknál nem érvényesíthető a garanciális igény.
- ▶ Ne használja a porszívót, ha a csatlakozókábel sérült. A sérült csatlakozókábelt csak a komplett kábeldobbal együtt cseréltesse ki. Biztonsági okokból a cserét csak a Miele engedélyével rendelkező szakember vagy a Miele ügyfélszolgálat végezheti.

- ▶ Ne használja a csatlakozókábelt a porszívó húzására és a hálózati csatlakozót ne a csatlakozókábelnél fogva húzza ki a konnektorból. Ne húzza át a csatlakozókábelt éles szegélyeken, és ne csípje be azt sehová. Kerülje a porszívónak a csatlakozókábelen történő gyakori áthúzását. Megsérülhet a csatlakozókábel, a hálózati dugvilla, valamint a dugaszoló aljzat és veszélyeztetheti az ön biztonságát.
- ▶ Soha ne merítse a porszívót vízbe és csak száraz vagy enyhén nedves ronggyal tisztítsa.
- ▶ A javításokat csak a Miele által felhatalmazott szakemberrel végeztesse el. Szakszerűtlen javítások következtében a felhasználó komoly veszélyeknek lehet kitéve.
- ▶ Csak eredeti tartozékok esetén garantálja a Miele, hogy a biztonsági követelményeket teljesíti. Hibás alkatrészeket csak eredeti alkatrészekre szabad kicserélni.
- ▶ A csomagolás megvédi a porszívót a szállítási sérülésektől. Javasoljuk, hogy a csomagolást szállítási célokra őrizze meg.

### Szakszerű használat

- ▶ Ne használja a porszívót porzsák, motorvédő szűrő és levegőszűrő nélkül.
- ▶ Ha nincs porzsák behelyezve, a portér fedelét nem lehet lezárni. Ne alkalmazzon erőszakot.
- ▶ Ne porszívózzon fel semmilyen égő, vagy izzó tárgyat, mint pl. cigarettát, vagy látszólag kialudt hamut, ill. szenet.
- ▶ Ne szívjon fel tonerport. A toner, amit pl. nyomtatóknál, vagy másológépeknél használnak, villamosan vezető lehet.
- ▶ Ne szívjon fel folyadékot és semmilyen nedves szennyeződést. A nedvesen tisztított vagy habbal beszórt szőnyegeket vagy padlószőnyeget a porszívózás előtt hagyja teljesen kiszáradni.
- ▶ Ne porszívózzon fel semmilyen gyúlékony, vagy robbanásveszélyes anyagot, vagy gázt, és ne porszívózzon olyan helyen, ahol ilyeneket raktároznak.
- ▶ Kerülje, hogy a szívóárammal a fej közelébe érjen.
- ▶ Fontos az elemekkel történő bánásmódhoz (a LED-es vagy rádióvezérléses markolattal ellátott modelleknél):
  - Ne zárja rövidre, ne töltse fel és ne dobja tűzbe az elemeket.
  - Az elem megsemmisítése: vegye ki az elemeket a rádiós markolatból és a nyilvános begyűjtőhelyeken adja le azokat. Ne dobja az elemet a háztartási hulladékok közé.



### Tartozékok

- ▶ A Miele turbókefével történő porszívózás során ne fogja meg a forgó kefehengert.
- ▶ Ügyeljen arra, ha markolatra felhelyezett tartozék nélkül porszívózik, hogy a markolat ne sérüljön meg.
- ▶ Csak a csomagoláson „ORIGINAL Miele“ logóval ellátott Miele porzsákat, szűrőt és tartozékot használjon. A gyártó csak ezeknél garantálja a biztonságot.

# hu - Készülék-leírás

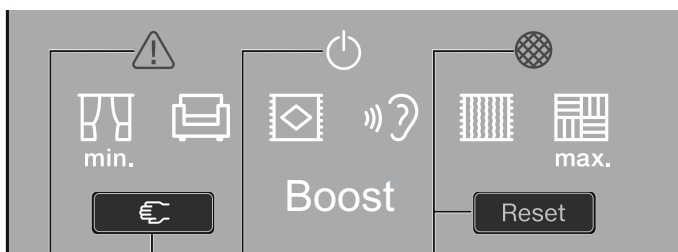
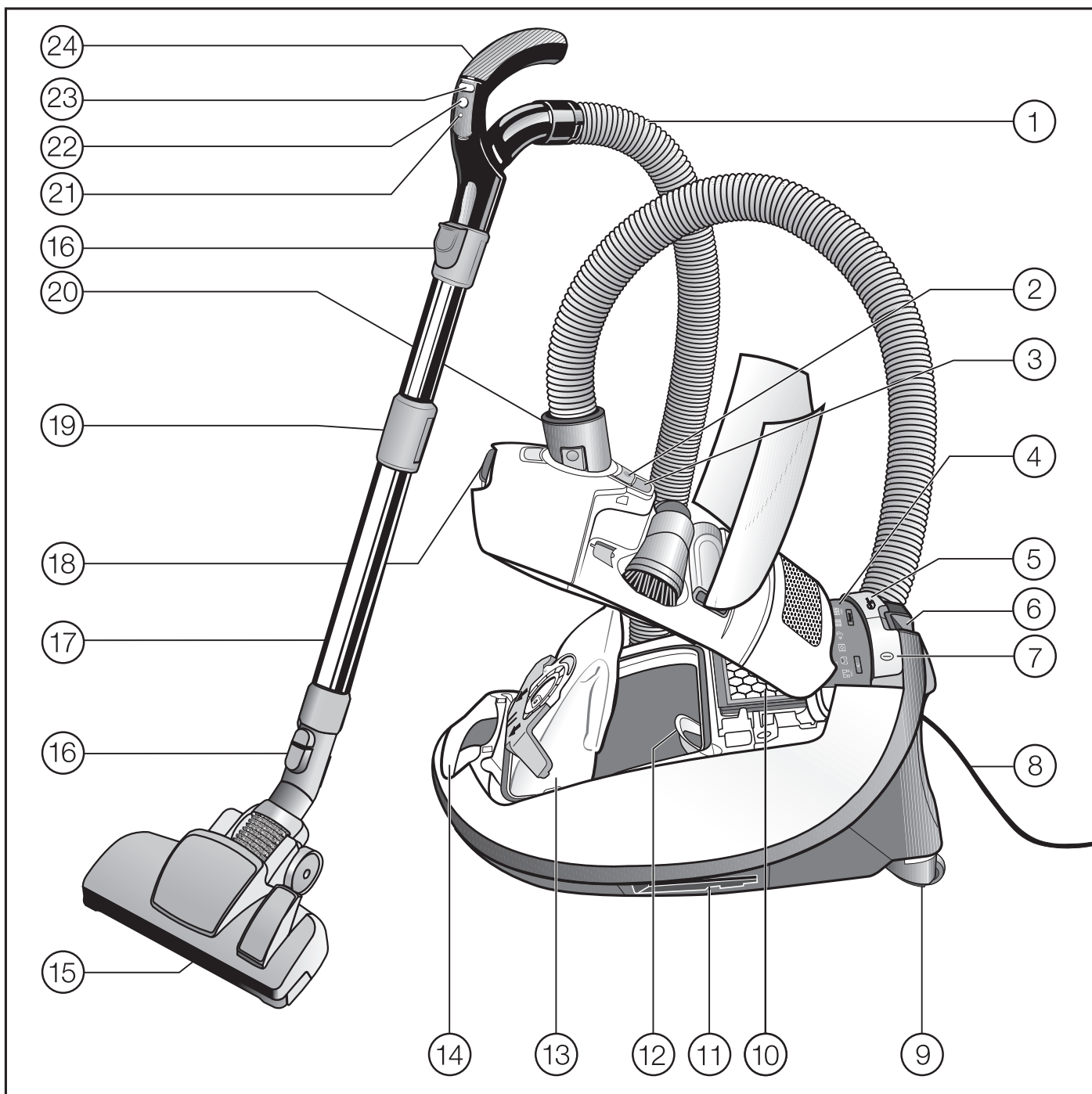

- ① Szívótömlő\*
- ② Kioldógomb a tartozékrekeszhez
- ③ Porzsákcsere kijelző
- ④ Kijelzőmező\*
- ⑤ Az automatikus kábelfelcsévéelő láb gombja
- ⑥ Parkolórendszer a porszívózási szünetekhez\*
- ⑦ Be/Ki lábkapcsoló gomb ①
- ⑧ Csatlakozó kábel
- ⑨ Görgők\*
- ⑩ Eredeti Miele levegőszűrő\*
- ⑪ Parkolórendszer a tároláshoz (a porszívó mindkét oldalán)
- ⑫ Motorvédő szűrő
- ⑬ Eredeti Miele porzsák
- ⑭ Hordozó fogantyú
- ⑮ Padló szívófej\*
- ⑯ Kioldó gombok
- ⑰ Teleszkópos cső
- ⑱ Kioldó gomb a porgyűjtőtér fedeléhez
- ⑲ A teleszkópcső kioldó gombja
- ⑳ Szívócsonk
- ㉑ LED\*
- ㉒ Standby gomb a rövid szívási szünetekhez\*
- ㉓ +/- gombok a szívóteljesítmény beállításához\*
- ㉔ Kézi fogantyú (a modellnek megfelelően melléklevegő beállítóval)\*
- ㉕ A hővédelem jelző lámpája \*
- ㉖ Újraindító gomb\*
- ㉗ Standby kijelző lámpa\*
- ㉘ Szervizkijelző reset gombbal\*

\* modelltől függően ezek a felszereltségi jellemzők az ön kivitelében különböznek vagy hiányoznak.

## A csomagolóanyag ártalmatlanítása

A csomagolás megvédi a porszívót a szállítási sérülésektől. A csomagolóanyagok kiválasztása környezetvédelmi és ártalmatlanítási technológiai szempontok alapján történt, ezért újrahasznosíthatók.

A csomagolásnak az anyagkörforgásba való visszavezetése nyersanyagot takarít meg, és csökkenti a keletkező hulladék mennyiségét. A csomagolást a duális hulladékgyűjtési rendszer keretében (pl. sárga zsák/sárga hulladékgyűjtő) ártalmatlanítsa.

## A porzsák és a behelyezett szűrő selejtezése

A porzsák és a szűrő környezetbarát anyagokból készült. A szűrőt a normális háztartási szeméttel együtt kezelheti. Ez a helyzet a porzsákkal is, amennyiben nem tartalmaz a háztartási hulladékban tiltott szennyeződést.

## A régi készülék selejtezése

Selejtezés előtt vegye ki a régi készülékből a porzsákat és a behelyezett szűrőt és tegye azokat a háztartási hulladékba.

Az elektromos és elektronikus készülékek sokszor értékes anyagokat tartalmaznak. Tartalmaznak azonban bizonyos anyagokat, elegyeket és alkatrészeket is, amelyek működésükhöz és biztonságukhoz szükségesek voltak. A háztartási szeméttel, valamint nem szakszerű kezelés esetén károsak lehetnek az emberi egészségre és a környezetre. Ezért régi készülékét semmi esetre se tegye a háztartási szeméttel.



Ehelyett használja a leadáshoz az önkormányzatoknál, a kereskedőknél vagy a Mielénél hivatalosan kijelölt gyűtő- és visszavételi helyeket. A selejtezendő készüléken lévő esetleges személyes adatok eltávolításáért törvényileg saját maga felel. Kérjük, gondoskodjon arról, hogy selejtezendő készüléke az elszállításig a gyermekbiztosan legyen tárolva.

## Elhasznált elemek és akkumulátorok visszavitele

Az elektromos és elektronikus készülékek sok esetben tartalmaznak elemeket és akkumulátorokat, amelyeket elhasználás után sem szabad a háztartási szemétbe dobni. Önnek törvényi kötelessége, hogy az olyan elhasznált elemeket és akkumulátorokat, amelyeket a porszívó nem zár szorosán körül, kivegye, és megfelelő gyűjtőhelyre (pl. egy üzletbe) elvigye, ahol ingyenesen leadhatja őket. A rövidzárlatok elkerülése érdekében a fémes érintkezőket ragasztószalag felragasztásával szigetelje. Az elemek és akkumulátorok tartalmazhatnak olyan anyagokat, amelyek az emberi egészségre és a környezetre ártalmasak lehetnek.

Az elemek és akkumulátorok címkéje további útmutatásokat ad. Az áthúzott szemétyűjtő azt jelenti, hogy az elemeket és az akkumulátorokat semmi esetre sem szabad a háztartási szemétbe dobni. Ha az áthúzott szemétyűjtő meg van jelölve eggyel vagy többel a felsorolt vegyjelekből, akkor az elem/akkumulátor ezek valamelyikét tartalmazza: ólom (Pb), kadmium (Cd) és/vagy higany (Hg).



Az elhasznált elemek és akkumulátorok fontos nyersanyagokat tartalmaznak, és újrahasznosíthatók. Az elhasznált elemek és akkumulátorok elkülönített gyűjtése megkönnyíti a kezelést és az újrahasznosítást.

## Megjegyzés a 666/2013/EU rendelettel kapcsolatban

Ez a porszívó háztartási porszívó, és a fent említett rendelet szerint univerzális porszívóként van besorolva.

Ez a használati útmutató és további adatok a Miele weboldaláról, a [www.miele.hu](http://www.miele.hu) címről tölthetők le.

A rendelet alapján kiszámított éves energiafogyasztás az indikatív, éves energiafogyasztást jelenti (kWh évente), amely 50 tisztítási cikluson alapul. A tényleges energiafogyasztás attól függ, hogy hogyan használják a porszívót.

Minden, a fent említett rendeletben előírt vizsgálat és számítás elvégzése az alábbi, mindenkor érvényes, harmonizált szabványok szerint, az Európai Bizottság 2014. szeptemberi, a rendelkezéshez nyilvánosságra hozott irányelvnek figyelembevételével történt:

- a) EN 60312-1 Vacuum cleaners for household use – Part 1: Dry vacuum cleaners – Methods for measuring the performance
- b) EN 60704-2-1 Household and similar electrical appliances – Test code for the determination of airborne acoustical noise – Part 2-1: Particular requirements for vacuum cleaners
- c) EN 60335-2-2 Household and similar electrical appliances – Safety – Part 2-2: Particular requirements for vacuum cleaner and water suction appliances

Nem minden, a porszívóhoz mellékelt padló szívófej és szívótartozék használható a szőnyegeknek vagy keménypadlóknak a rendeletben előírt intenzív tiszt-

tításához. Az értékek kiszámításához az alábbi padló szívófejet és beállítást használtuk:

Az energiafogyasztáshoz, valamint a szőnyeg és a keménypadló tisztítási hatékonysági osztályához, továbbá a zajkibocsátási értékhez szőnyegen az átkapcsolható padló szívófejet használtuk behúzott sörtéssel (nyomja meg a  lábkapcsoló gombot).

A rendelet alapján kiszámított adatok kizárólag a padló szívófejnek a különböző padlófelületek tekintetében itt megadott kombinációira és beállításaira vonatkoznak.

Minden méréshez kizárólag eredeti Miele porzsákot, motorvédő szűrőt és kimeneti levegőszűrőt használtunk.

## Ábra hivatkozások

Az egyes fejezetekben megadott ábrákat ennek a használati utasításnak a végén, a kihajtható oldalakon találja.

## Csatlakoztatás

### A szívótömlő csatlakoztatása (01. + 02. ábra)

- Tolja be a szívócsonkot a jól érzékelhető kattanásig a porszívó szívónyílásába. Ehhez csúsztassa egymásba a két rész vezetőelemét.
- Nyomja meg a kioldógombokat oldalt a szívócsonkon, ha a részeket egymástól el akarja választani, és húzza ki a szívónyílásból a szívótömlőt.

### A szívótömlő és a kézi fogantyú csatlakoztatása (03. ábra)

- Dugja be a szívótömlőt a jól érzékelhető reteszelőedésig a kézi fogantyúba.

### A kézi fogantyú és a szívócső összecsatlakoztatása (04. ábra)

- Dugja be a szívótömlőt a jól érzékelhető reteszelőedésig a szívócsőbe. Ehhez csúsztassa egymásba a két részt a megfelelő helyeken.
- Nyomja meg a kioldó gombot, ha a részeket el akarja egymástól választani és enyhe csavarással húzza ki a fogantyút a szívócsőből.

### A teleszkópcső és az átkapcsolható padlófej összedugása (05. ábra)

- Dugja a teleszkópos szívócsövet balra és jobbra forgatva a padlófejbe, amíg észrevehetően bepattan.
- Nyomja meg a kioldó gombot, ha a részeket el akarja egymástól választani és enyhe csavarással húzza ki a teleszkópcsövet a padlófejből.

### Az elemek behelyezése a LED-es markolatba (06. + 07. ábra)

(modelltől függően)

- ① Csavarozza ki a burkolat rögzítő csavarjait.
- ② Nyomja meg a burkolat oldalán a két kioldó felületet, és vegye le a burkolatot.
- ③ Vegye ki az elemtartót, és helyezze be a három mellékelt elemet. Ügyeljen a polaritásra.

- ④ Helyezze be újra az elemtartót. Pozícionáló jelölésként az elemrekeszen és az elemtartón nyilakat helyeztek el, amelyeknek megegyezően egy irányba kell mutatniuk.

- ⑤ Tegye fel ismét a burkolatot, és húzza meg a rögzítő csavarokat.

### A levegőszűrő timestrip® cserekijelzőjének aktiválása a levegőszűrőn

A modelltől függően alapfelszerelésként a következő levegőszűrők egyike van behelyezve (08. ábra):

- a AirClean
- b AirClean Plus 50 (világoskék)
- c Silence AirClean 50 (szürke)
- d Active AirClean 50 (fekete)
- e HEPA AirClean 50 (fehér)

Ha a porszívóját **c**, **d** vagy **e** levegőszűrővel látták el, akkor a levegőszűrő timestrip® cserekijelzőjét aktiválni kell.

- Nyomja meg a kioldó gombot a fogantyú mélyedésében és hajtsa fel a porgyűjtőtér fedelét kattanásig (09. ábra).

- Távolítsa el a figyelmeztető csíkot (10. ábra).

- Nyomja meg a levegőszűrő timestrip® cserekijelzőjét (11. ábra).

Kb. 10-15 másodperc után megjelenik a kijelző mező bal szélén egy keskeny, piros csík (12. ábra).

- Zárja le a porgyűjtőtér fedelét a retesz bepattanásáig, és ügyeljen arra, hogy a porzsák eközben ne csípődjön be.

## A levegőszűrő timestrip® cserekijelzőjének működése

A levegőszűrő timestrip® cserekijelzője a levegőszűrő használati idejét mutatja. Kb. 50 üzemóra után a teljes kijelzőmező piros lesz (13. ábra). 50 üzemóra kb. egy év átlagos használatának felel meg.

## A mellékelt tartozékok használata (14. ábra)

- ① **Fugatisztító**  
Rések, fugák és sarkok porszívózásához.
- ② **Szívóecset**  
Profillécek, valamint díszes, barázdált vagy különösen érzékeny tárgyak porszívózásához.  
Az ecsetfej elforgatható, és így mindig a legkedvezőbb helyzetbe állítható.
- ③ **Kárpitszívófej**  
Kárpitozott bútorok, matracok, párnák, függönyök stb. porszívózásához.

Egyes modelleket gyárilag a következő, nem ábrázolt tartozékok valamelyikével látták el:

- Turbókefe
- AllergoTeQ Padló szívófej

Ezekhez a porszívókhoz mellékelve van a megfelelő tartozék külön használati utasítása.

## A tartozékok kivétele (15. ábra)

- Nyomja meg a kioldó gombot.  
A tartozékrekesz kinyílik.
- Vegye ki a kívánt tartozékot.

- Zárja le a tartozékrekeszt a fedél rányomásával.

## Használat

### Szívóecset beállítása a(z) Eco Comfort fogantyún (16. ábra)

Egyes modellek Eco Comfort fogantyúval vannak felszerelve.

A szívóecset nem érzékeny felületek porszívózásához, pl. billentyűzetek porszívózásához, vagy morzsa felszívására alkalmas.

- Nyomja meg a szívóecset kioldó gombját és tolja előre amíg érezhetően bepattan.
- Nyomja meg a kioldógombot a porszívózási folyamat befejezése után és tolja vissza a kiindulási helyzetébe, amíg határozottan bepattan.

### A teleszkópcső beállítása (17. ábra)

A teleszkópcső két egymásba helyezett csőrészből áll, amelyet porszívózáshoz az adott legkényelmesebb hosszra széthúzhat.

- Fogja meg a kioldót, és állítsa be a teleszkópos szívócsövet a kívánt hosszúságra.

### Az átkapcsolható padló szívófej beállítása (18., 19. + 20. ábra)

Modelltől függően porszívója az ábrázolt padló szívófejek egyikével van felszerelve.

Ez a porszívó szőnyegek, szőnyegpadlók és nem érzékeny kemény padlók napi porszívózására alkalmas.



A Miele padlóápoló-termékválasztéka más padlóburkolatok vagy speciális felhasználások számára megfelelő padló szívófejeket, -keféket és -előtétet is kínál (lásd az „Utólag vásárolható tartozékok“ c. fejezetet).

Elsősorban a saját padlóburkolata gyártójának tisztítási és ápolási utasításait vegye figyelembe.

A nem érzékeny, sík, kemény padlókat és a fugás padlókat kiálló sörtékkal porszívózza:

- Nyomja meg a  láb gombot.

A szőnyeget és padlószőnyeget besüllyesztett sörtékkal porszívózza:

- Nyomja meg a  láb gombot.

Ha az átkapcsolható padló szívófej tolásához szükséges erőt túl nagyra találja, akkor csökkentse a szívóteljesítményt, amíg a padló szívófej könnyen tolhatóvá válik (lásd a „Használat“, „Szívóteljesítmény kiválasztása“ fejezetet).

### Átkapcsolható padló szívófej (21. ábra)

Az átkapcsolható padló szívófej lépcsők porszívózására is használható.

 Lezuhanó porszívó miatti sérülésveszély.

A lépcsőről lezuhanó porszívó sérülést okozhat.

A lépcsőket mindig letről felfelé porszívózza.

### A csatlakozókábel kihúzása (22. ábra)

- Húzza ki a csatlakozókábelt a kívánt hosszúságra.
- Dugja be a hálózati csatlakozót a dugaszolóaljzatba.

 Túlhevülés miatti károk.

Hosszabb ideig tartó használat esetén túlmelegedhet a csatlakozókábel. 30 percnél hosszabb használat esetén teljesen húzza ki a csatlakozókábelt.

### Csatlakozókábel felcsévélése (23. ábra)

- Húzza ki a hálózati csatlakozót a dugaszoló aljzatból.
- Röviden lépjen rá a kábelfelcsévéző láb gombjára.

A csatlakozókábelt a készülék teljesen felcsévéli.

Ha nem kell teljesen felcsévélni a csatlakozókábelt, kikapcsolhatja ezt a funkciót. A csatlakozókábelt tartsa a kezében a felcsévézés alatt, és a felcsévézés megállításához húzza meg röviden.

### Be- és kikapcsolás (24. ábra)







- Nyomja meg a lábával a be / ki láb gombot .

### A szívóteljesítmény kiválasztása

A porszívó szívóteljesítményét a minimális helyhez igazíthatja. A szívóteljesítmény csökkentésével jelentősen csökkenti a padló szívófej tolásához szükséges erőt.

A porszívón a teljesítményfokokozatokhoz piktogramokat rendeltek, amelyek példaként mutatják, hogy a mindenkori teljesítményfokokozat mire ajánlott.

A választott teljesítményfokokozat mindig sárgán világít.

-  Függönyök, textíliák
-  Kárpitozott bútorok, párnák
-  Értékes velúrszőnyegek, áthidalók és futószőnyegek
-  Energiatakarékos napi porszívózás, kis zajképződéssel
-  Szőnyegek és szőnyegpadlók hurkolt anyagból
-  Kemény padlók, erősen szennyezett szőnyegek és szőnyegpadlók

Ha az átkapcsolható padlószívófejet használja és a toláshoz szükséges erőt túl nagynak érzi, csökkentse a szívóteljesítményt, amíg a padlószívófej könnyen tolhatóvá válik.

Modelltől függően az ön porszívója a következő szívóteljesítmény-választógombok egyikével van felszerelve.

- Lábkapcsolók
- Lábkapcsolók a köztes szívóteljesítmény fokozatok kiválasztásához
- Lábombok Boost funkcióval
- Rádióvezérléses markolat
- Rádióvezérléses markolat Boost funkcióval

## Lábombok (25. ábra)

Az első üzembe helyezéskor a porszívó a legnagyobb teljesítményfokokozaton kapcsol be.

A következő használatától kezdve a porszívó az utoljára kiválasztott teljesítményfokokozaton kapcsol be.

- Nyomja meg a + lábombokot, ha magasabb szívóteljesítményt kíván.
- Nyomja meg a - lábombokot, ha kisebb szívóteljesítményt kíván.

## Lábkapcsolók a köztes szívóteljesítmény fokozatok kiválasztásához

Egyes modellek azzal a kiegészítő funkcióval rendelkeznek, hogy olyan teljesítményfokokozatok is választhatók, amelyek a meghatározott 6 teljesítményfokokozat között található.

Funkció aktiválása

- Nyomja meg a + lábombokot, amíg a legnagyobb teljesítményfokokozatot el nem éri.
- Tartsa nyomva a - lábombokot, amíg az alacsonyabb teljesítményfokokozat szimbóluma nem villog.
- Engedje el a lábombokot.

Az aktiválást a minimális teljesítményfokokozatból kiindulva is elvégezheti. Tartsa nyomva a + lábombokot, amíg az magasabb teljesítményfokokozat szimbóluma nem villog.

Köztes teljesítményfokokozat választása

- Nyomja meg a + vagy a - lábombokot, amíg a kívánt teljesítményfokokozatot el nem éri.

Ha egy percnél tovább nem használja a lábógombot, a következő alacsonyabb/magasabb megadott teljesítményfokozat kerül mentésre. A villogás kialszik.

A következő használatkor a porszívó a mentett köztes teljesítményfokozatban kapcsol be.

A megadott 6 teljesítményfokozat egyikének kiválasztásával törli a mentést.

### Lábógombok Boost funkcióval (26. + 27. ábra)

Egyes modellek még egy Boost teljesítményfokozattal is fel vannak szerelve. Lehetővé teszi rövid idő alatt a teljesítmény fokozását a makacs finom és durva szennyeződés felszívásához.

- Nyomja meg a + lábógombot amíg a legnagyobb teljesítményfokozatot el nem éri.
- Nyomja meg a + lábógombot ismételten.

A Boost teljesítményfokozat 20 másodpercre aktiválódik. A Boost kijelző sárgán világít.

Most a következő lehetőségei vannak:

- Nyomja meg a - lábógombot a 20 másodperc letelte előtt.

Elhagyja a Boost teljesítményfokozatot és a legnagyobb teljesítményfokozat aktiválódik.

- Nyomja meg a + lábógombot a 20 másodperc letelte után ismételten.

A Boost teljesítményfokozat második alkalommal 20 másodpercre aktiválódik. Ez az aktiválás harmadik alkalommal lehetséges, ezt követően csak egy perc várakozási idő után.

A Boost teljesítményfokozat használata megváltoztatja a tényleges energiafogyasztást (lásd a „Megjegyzés a 666/2013/EU rendelettel kapcsolatban“ c. fejezetet).

### Rádióvezérléses markolat (28. ábra)

A porszívónak a Be / Ki ① lábógombbal történő bekapcsolása után a porszívón található Standby jelzőlámpa sárgán világít.

- Nyomja meg a Standby ① gombot a rádióvezérléses markolaton.

A Standby ① jelzőlámpa kialszik a porszívón.

Az első üzembe helyezéskor a porszívó a legnagyobb teljesítményfokozaton kapcsol be.

A következő használattól kezdve a porszívó az utoljára kiválasztott teljesítményfokozaton kapcsol be.

- Nyomja meg a + gombot, ha nagyobb szívóteljesítményt kíván.
- Nyomja meg a - gombot, ha kisebb szívóteljesítményt kíván.

### Rádióvezérléses markolat Boost funkcióval

Egyes modellek kiegészítőleg Boost teljesítményfokozattal vannak felszerelve. Rövid ideig teljesítménynövelést tesz lehetővé a makacs finom és durva szennyeződés felszívásához.

- Nyomja meg a + gombot amíg a legnagyobb teljesítményfokozatot el nem éri.
- Nyomja meg a + gombot ismételten.

A Boost teljesítményfokozat 20 másodpercre aktiválódik. A Boost kijelző a porszívón sárgán világít.

Most a következő lehetőségei vannak:

- Nyomja meg a - gombot a 20 másodperc letelte előtt.

Elhagyja a Boost teljesítményfokozatot és a legnagyobb teljesítményfokozat aktiválódik.

- Nyomja meg a + lábgombot a 20 másodperc letelte után ismételten.

A Boost teljesítményfokozat másodszor aktiválódik 20 másodpercre. Ez az aktiválás sorozatban háromszor lehetséges, azt követően csak egy perc várakozási idő után.

A Boost teljesítményfokozat használata megváltoztatja a tényleges energiafogyasztást (lásd a „Megjegyzés a 666/2013/EU rendelettel kapcsolatban“ c. fejezetet).

### A mellékvevő beállító nyitása (29. + 30. ábra)

(a LED, a rádióvezérléses vagy kézi Eco Comfort markolattal rendelkező modellek esetén nem áll rendelkezésre)

A szívóteljesítményt csökkentheti rövid időre, pl. a textil padlóburkolatokra való rátapadás elkerülésére.

- Csak annyira nyissa ki a kézi fogantyún található mellékvevő-állítót, hogy a szívófej könnyen mozgatható legyen.

Ezáltal csökken az alkalmazott szívófej mozgatásához szükséges erő.

### Porszívózásnál

- Porszívózáskor húzza a porszívót maga mögött, mint egy szánkót. Használhatja a porszívót egyenesre felállítva is, pl. a lépcső, vagy a függöny porszívózásakor.

### A működés megszakítása (28. ábra)

(Rádióvezérléses markolatos modelleknél)

Rövid szívási szünetekben megszakíthatja a porszívó működését.

- Nyomja meg a Standby  gombot a rádióvezérléses markolaton.

 Ne hagyja a porszívót tartósan Standby módban, hanem csak rövid szívási szünetekre. Károsodás veszélye áll fenn.

A rádiós markolaton történő minden gombnyomást a LED-es világítás jelez.

A megszakítás után a következő lehetőségei vannak:

- Nyomja meg ismét a Standby  gombot, így a porszívó az utoljára kiválasztott teljesítményfokozaton kapcsol be.
- Nyomja meg a + gombot, akkor a porszívó a legmagasabb teljesítményfokozaton kapcsol be.
- Nyomja meg a - gombot, akkor a porszívó a legkisebb teljesítményfokozaton kapcsol be.

### A munkaterület megvilágítása (31. ábra)

(LED markolattal rendelkező modelleknél)

A munkaterület megvilágításához a porszívóját egy LED-es markolattal látták el.

- Nyomja meg a  gombot a LED-es markolaton.

Kb. 30 másodperc után a világítás automatikusan újra kikapcsolódik.

## Leállítás, szállítás és tárolás

### Parkolórendszer a porszívózási szünetekhez (32. ábra)

Rövid szívási szünetekhez a szívócsövet a szívóelőtéttel kényelmesen leállíthatja a porszívón.

- Dugja a szívóelőtétet a parkolóbütyökkel a parkolórendszerbe.

Ha a porszívó ilyenkor ferde felületen, pl. egy rámpán van, akkor teljesen tolja össze a teleszkópos szívócső részeit.

### Be-/kikapcsoló a parkolórendszerben

Egyes modellek be-/kikapcsolóval vannak felszerelve a parkolórendszerben.

A porszívó működése automatikusan megszakad, ha a szívóelőtétet a parkolóbütyökkel a parkolórendszerbe dugja. A szívóelőtét kivételekor a porszívó az utoljára kiválasztott teljesítményfokozaton újra bekapcsol (kivéve a rádióvezéreléses markolatú modelleket).

### Parkolórendszer a tároláshoz (33. ábra)

 A hálózati feszültség áramütést okozhat.

A kikapcsolt porszívó hálózati feszültség alatt áll.

Minden használat után húzza ki a hálózati csatlakozót a dugaszolóaljzatból.

- Állítsa fel függőlegesen a porszívót.
- Tolja össze teljesen a teleszkópos cső részeit.
- Dugja a szívóelőtétet a parkolóbütyökkel felülről a két szívócsőtartó egyikébe.

Így kényelmesen viheti vagy helyezheti el tárolás céljából a porszívót.

### Karbantartás

 A hálózati feszültség áramütést okozhat.

A kikapcsolt porszívó hálózati feszültség alatt áll.

Minden karbantartás előtt húzza ki a hálózati csatlakozót a dugaszolóaljzatból.

A Miele szűrőrendszer három tartozékból áll:

- Eredeti Miele porzsák (**GN** típusú)
- Motorvédő szűrő
- Eredeti Miele kimeneti levegőszűrő

A porszívó kifogástalan szívóteljesítményének biztosítására ezeket a tartozékokat időről időre ki kell cserélni.

Javasoljuk, hogy a csomagoláson „ORIGINAL Miele“ logóval ellátott tartozékokat használjon. Ekkor biztos lehet benne, hogy a porszívó szívóteljesítményét optimálisan tudja kihasználni és a lehető legjobb tisztítóhatást érheti el.

A csomagoláson „ORIGINAL Miele“ logóval ellátott porzsákok nem papírból vagy papírhoz hasonló anyagból készülnek, és a tartólapjuk sem kartonból készül. Ezáltal különösen nagy tartósság és biztonság érhető el.

Kérjük, vegye figyelembe, hogy a porszívó azon üzemzavaraira és károsodásaira, amelyek a csomagoláson „ORIGINAL Miele“ logóval nem ellátott tartozékok használatára vezethetők vissza, a porszívó garanciája nem terjed ki.

### A porzsák és szűrő beszerzési lehetőségei

Az eredeti Miele porzsákokat és szűrőket beszerezheti a Miele webshopjában, a Miele Ügyfélszolgálatán vagy a Miele szaktereskedőnél.

Az eredeti Miele tartozékokat az „ORIGINAL Miele“ logóról ismerheti fel a csomagoláson.



Minden Original Miele porzsák-csomag tartalmaz négy porzsákot, egy AirClean levegőszűrőt és egy motorvédő szűrőt.

Az Original Miele nagy kiserelésű csomagok 16 porzsákot, négy levegőszűrőt és négy motorvédő szűrőt tartalmaznak.

Ha külön szeretne Original Miele levegőszűrőt vásárolni, úgy adja meg a szaktereskedőjének, vagy a Miele gyári Ügyfélszolgálatának a porszívója modellnevét, hogy a megfelelő levegőszűrőt kapja meg. Ezeket a levegőszűrőket azonban kényelmesen megrendelheti a Miele webshopjában is.

### Porzsák cserekijelzője (34. ábra)

Ha a porzsák cserekijelzőjének ablakában a színskála teljesen pirosra váltott, cserélje ki a porzsákot.

Az eltömődött pórusok csökkentik a porszívó szívóteljesítményét. A teli porzsákot dobja ki. Ne használja fel többször a porzsákot.

### Az ellenőrzéshez

- Dugja fel az átkapcsolható padló szívófejet.
- Kapcsolja be a porszívót és állítsa be a maximális szívóteljesítményt.
- Kissé emelje el a padló szívófejet a padlótól.

### A porzsákcsere kijelzőjének működése

A kijelző működése vegyes porra van beállítva: por, haj, szálak, szőnyegbolyhok, homok, stb.

Ha sok finom port porszívóz, pl. kőtörmelék, homok, esetleg gipsz vagy liszt, a porzsák pórusai nagyon hamar eltömődnek.

A kijelző „tele“ jelzést mutat, akkor is, ha még nincs tele. A porzsákat ilyenkor ki kell cserélni.

Ha azonban sok hajat, szőnyeg-, gyapjúbolyhot, stb. szív fel, akkor a porzsákcsere kijelző csak akkor reagál, ha a porzsák már tömötten tele van.

### A porzsák kivétele (35. ábra)

- Nyomja meg oldalt a kioldó gombot a szívócsonknál, és húzza ki azt a szívónyílásból (02. ábra).
- Emelje meg a kioldó gombot, és hajtsa fel a porgyűjtőtér fedelét egészen kattanásig (09. ábra).

Eközben a porzsák higiéniai zárja automatikusan lezár, hogy ne szállhasson ki por.

- Húzza ki a porzsákat a fogójánál fogva a fogadó keretből.

### A porzsák behelyezése (36. ábra)

- Helyezze az új porzsákat ütközésig a fogadókeretbe. Eközben hagyja a porzsákat összehajtva, úgy, ahogyan a csomagolásból kivette.
- Zárja le a porgyűjtőtér fedelét a retesz bepattanásáig, és ügyeljen arra, hogy a porzsák eközben ne csípődjön be.

Az üresüzemi zár megakadályozza a porgyűjtőtér fedelének zárását, ha nincs benne porzsák.  
Ne alkalmazzon erőszakot.

- Tolja be a szívócsonkot a jól érzékelhető kattanásig a porszívó szívónyílásába. Ehhez csúsztassa egymásba a két rész vezetőelemét (01. ábra).

### Motorvédő szűrő cseréje (37. ábra)

Cserélje ki a motorvédő szűrőt, amikor megkezd egy új csomag porzsákat. Minden „Original Miele“ logóval ellátott porzsákcsomag egy motorvédő szűrőt, és minden nagy kiszerezésű csomag négy motorvédő szűrőt tartalmaz.

- Nyissa ki a porgyűjtőtér fedelét (09. ábra).
- Húzza ki a porzsákat a fogójánál fogva a fogadókeretből (35. ábra).
- Hajtsa fel a szűrőkeretet az érezhető bepattanásig, és vegye ki a használt motorvédő szűrőt a tiszta higiénikus felületénél fogva (37. ábra).
- Helyezzen be egy új motorvédő szűrőt.
- Zárja le a szűrőkeretet.
- Helyezze a porzsákat ütközésig a fogadókeretbe (36. ábra).
- Zárja le a porgyűjtőtér fedelét a retesz bepattanásáig, és ügyeljen arra, hogy a porzsák eközben ne csípődjön be.

### A levegőszűrő cseréjének időpontja

A modelltől függően alapfelszerelésként a következő levegőszűrők egyike van behelyezve (08. ábra):

#### a AirClean

Mindig akkor cserélje ki a levegőszűrőt, amikor megkezd egy új csomag porzsákat. Minden Original Miele porzsák-csomag egy AirClean levegőszűrőt, minden nagy kiszerezésű csomag négy AirClean levegőszűrőt tartalmaz.

**b** AirClean Plus 50 (világoskék)  
Cserélje ki a levegőszűrőt kb. egy év után. Az időpontot feljegyezheti a levegőszűrőre.

**c** Silence AirClean 50 (szürke)

**d** 50 Active AirClean (fekete)

**e** HEPA AirClean 50 (fehér)

Mindig akkor cserélje ki a kimeneti szűrőt, ha a kimeneti levegőszűrő timestrip® cserekijelzője teljesen pirosra vált (13. ábra). A kijelző kb. 50 üzemóra után gyullad ki, ami kb. egy éves átlagos használatnak felel meg. Ezután még tovább tud porszívózni. Azonban vegye figyelembe, hogy a porszívó szívó- és szűrőteljesítménye csökken.

### Az AirClean kimeneti levegőszűrő cseréje (38. + 39. ábra)

Ügyeljen arra, hogy mindig csak egy kimeneti levegőszűrő legyen betéve.

- Nyissa ki a porgyűjtőtér fedelét (09. ábra).
- Nyomja össze a szűrőrács reteszelését, és nyissa ki a szűrőrácsot a berendezésig (38. ábra).
- Vegye ki a használt AirClean kimeneti levegőszűrőt a két tiszta higiénikus felület egyikénél fogva (38. ábra).
- Helyezze be az új AirClean kimeneti levegőszűrőt.

Ha AirClean Plus 50, Silence AirClean 50, Active AirClean 50 vagy HEPA AirClean 50 kimeneti levegőszűrőt szeretne behelyezni, akkor feltétlenül vegye figyelembe a „Más kimeneti levegőszűrő használata“ c. fejezetet.

- Zárja le a szűrőrácsot (39. ábra).

- Zárja le a porgyűjtőtér fedelét.

### A(z) AirClean Plus 50, Silence AirClean 50, Active AirClean 50 és HEPA AirClean 50 kimeneti levegőszűrő cseréje (40. + 41. ábra)

Ügyeljen arra, hogy mindig csak egy kimeneti levegőszűrő legyen betéve.

- Nyissa ki a porgyűjtőtér fedelét (09. ábra).
- Emelje meg a kimeneti levegőszűrőt és vegye ki (40. ábra).
- Helyezze be pontosan az új kimeneti levegőszűrőt, és nyomja le (41. ábra).
- Amennyiben **c**, **d** vagy **e** kimeneti levegőszűrőt használ, nyomja meg a kimeneti levegőszűrő timestrip® cserekijelzőjét® (11. ábra).

Kb. 10–15 másodperc után a kijelzőmező bal szélén megjelenik egy keskeny, piros csík (12. ábra).

Ha AirClean kimeneti levegőszűrőt szeretne behelyezni, akkor feltétlenül vegye figyelembe a „Más kimeneti levegőszűrő használata“ c. fejezetet.

- Zárja le a porgyűjtőtér fedelét.

### Más kimeneti levegőszűrő használata (08. ábra)

A modelltől függően alapfelszerelésként a következő kimeneti levegőszűrők egyike van behelyezve:

- a AirClean
- b AirClean Plus 50 (világoskék)
- c Silence AirClean 50 (szürke)
- d Active AirClean 50 (fekete)



e HEPA AirClean 50 (fehér)

Ügyeljen arra, hogy mindig csak egy kimeneti levegőszűrő legyen betéve.

### Az átállásnál vegye figyelembe

1. Ha az **a** kimeneti levegőszűrő helyett **b**, **c**, **d** vagy **e** típusú szűrőt helyez be, akkor a szűrőrácsot is ki kell vennie, a megfelelő új kimeneti levegőszűrőt pedig be kell tennie.

Ezenkívül **c**, **d** vagy **e** típusú kimeneti levegőszűrő használata esetén a kimeneti levegőszűrő timestrip® csere-kijelzőjét is aktiválnia kell (11. ábra).

2. Ha a **b**, **c**, **d** vagy **e** kimeneti levegőszűrő helyett **a** típusú szűrőt helyez be, akkor ezt a kimeneti levegőszűrőt feltétlenül szűrőrácsba\* kell behelyezni (39. ábra).

\* Szűrőrács – lásd az „Utólag vásárolható tartozék” c. fejezetet

### Szervizkijelző Reset gombbal(42. ábra)

Egyes modellek szervizkijelzővel vannak ellátva.

A kijelző kb. 50 üzemóra után gyullad ki, ami kb. egy éves átlagos használatnak felel meg. Ekkor ellenőrizni kell a motorvédő szűrő és a kimeneti levegőszűrő szennyezettségi állapotát.

A kijelzőt ezeknek az alkatrészeknek a cseréjekor mindig vissza kell állítani. Ehhez bekapcsolt állapotban kell lennie a porszívónak.

- Nyomja meg a Reset gombot.

A szervizkijelző kialszik és újra kiindulási helyzetben van.

A kijelző visszaállítása csak akkor történik meg, ha a Reset gombot a kijelző kigyulladását követően nyomja meg. Ha a közbenső időben nyomja meg, akkor nem áll vissza.

### A rádióvezérléses markolat elemcserejének időpontja

Cserélje ki az elemet kb. 18 havonta. Tartson ehhez készenlétben egy 3 V-os elemet (CR 2032 gombelem).

Akkor is folytathatja a porszívó használatát, ha az elem lemerült vagy nincs betéve.

- Kapcsolja be a porszívót a Be/Ki Ⓛ lábkapcsoló gombbal (24. ábra).

A porszívón sárgán világít a Standby Ⓛ jelzőlámpa.

- Nyomja meg a porszívó újraindító gombját (43. ábra).

Folytathatja a porszívó használatát, azonban csak a legnagyobb szívóteljesítménnyel.

### Elemcsere a rádióvezérléses markolaton (44. ábra)

- Csavarja ki a fedél rögzítő csavarját egy csillagcsavarhúzóval és vegye le a fedelet.
- Cserélje ki az elemet egy újra. Ügyeljen a polaritásra.
- Tegye fel ismét a burkolatot, és húzza meg a rögzítő csavarokat.
- A régi elemet a kommunális gyűjtőrendszeren keresztül selejtezze.

## Az elemcsere időpontja a LED-markolaton

Cserélje ki az elemeket szükség szerint. Ehhez tartson készenlétben három 1,5 V-os elemet (AAA típus).

## Elemcsere a LED-markolaton (06. + 07. ábra)

- ① Csavarozza ki a burkolat rögzítő csavarjait.
- ② Nyomja meg a burkolat oldalán a két kioldó felületet, és vegye le a burkolatot.
- ③ Vegye ki az elemtartót, és helyezze be a három mellékelt elemet. Ügyeljen a polarításra.
- ④ Helyezze be újra az elemtartót. Pozícionáló jelölésként az elemrekeszen és az elemtartón nyilakat helyeztek el, amelyeknek megegyezően egy irányba kell mutatniuk.
- ⑤ Tegye fel ismét a burkolatot, és húzza meg a rögzítő csavarokat.

## A szálemelő cseréje (45. + 46. ábra)

(nem lehetséges a(z) EcoTeQ Plus padlófejjel rendelkező modelleknél)

A szálemelők a padló szívófej szájnílásánál cserélhetők. Cserélje ki a szálemelőket, ha az anyag elkopott.

- Emelje ki szálemelőket a rögzítő-hasítékokból. Ehhez használjon pl. lapos csavarhúzót.
- Cserélje a szálemelőket új szálemelőkre.

Alkatrészeket a Miele szakkereskedőjénél, vagy a Miele gyári Ügyfélszolgálatán keresztül vásárolhat.

## Ápolás

 A hálózati feszültség áramütést okozhat.

A kikapcsolt porszívó hálózati feszültség alatt áll.

Minden tisztítás előtt húzza ki a hálózati csatlakozót a dugaszolóaljzatból.

## Porszívó és tartozékai

 A hálózati feszültség áramütést okozhat.

A porszívóba jutó nedvesség az áramütés veszélyét hordozza magában. Soha ne merítse vízbe a porszívót.

A porszívót és annak minden műanyag tartozékát egy kereskedelemben beszerezhető műanyagtisztítóval ápolhatja.

 A nem megfelelő tisztítószer károkat okozhatnak.

Minden felület érzékeny a karcolódásra. Minden felület elszíneződhet vagy megváltozhat, ha nem megfelelő tisztítószerekkel kerül érintkezésbe.

Ne használjon súrolószert, üveg- vagy univerzális tisztítót, valamint olajtartalmú ápolószert.



## Porgyűjtő tér

A porgyűjtő teret egy másik porszívóval porszívózza ki, vagy tisztítsa meg egy száraz portörölő ronggyal vagy porecsettel.

## Mi a teendő, ha ...

A legtöbb üzemzavart és hibát, amelyek a napi üzemeltetés során felléphetnek, saját maga is el tudja hárítani. Sok esetben időt és költséget takaríthat meg, mivel nem kell hívnia az Ügyfélszolgálatot.

A következő táblázatok segítenek önnek abban, hogy megtalálja az üzemzavar vagy a hiba okát, és elhárítsa azt.

Probléma	Ok és elhárítás
<p><b>A porszívó magától kikapcsolódik.</b>  <b>Egyes modelleknél világít továbbá a hővédelem jelzőlámpája  is.</b></p>	<p>Egy hőmérséklet-határoló kikapcsolja a porszívót, ha az túlságosan bemelegszik.</p> <p>A hiba akkor jelentkezik, ha pl. egy nagy felszívott tárgy a szívóutakat eltömíti vagy a porzsák tele van, ill. a finom por miatt nem légáteresztő vagy erősen elszennyeződött motorvédő szűrő/kimeneti szűrő is lehet az oka.</p> <p>■ Kapcsolja ki a porszívót a Be/Ki  lábgombbal, és húzza ki a hálózati csatlakozót a csatlakozó aljzatból.</p> <p>A hiba okának elhárítása és kb. 20-30 perces várakozási idő után a porszívó annyira lehűl, hogy ismét bekapcsolhatóvá és használhatóvá válik.</p>

## Műszaki adatok

(rádióvezérléses markolattal rendelkező modellekhez)

Frekvenciasáv	433,05 MHz – 434,79 MHz
Maximális adóteljesítmény	< 10 µW

## Megfelelőségi nyilatkozat

A Miele ezúton kijelenti, hogy ez a padlóporszívó a 2014/53/EU irányelvnek megfelel.

Az EU-megfelelőségi nyilatkozat teljes szövege a következő weboldalak egyikén érhető el:

- Termékek, letöltések: a [www.miele.hu](http://www.miele.hu) oldalon
- Ügyfélszolgálat, információs anyagok, használati utasítások elérhetősége a termék nevének vagy gyári számának megadásával:  
[www.miele.hu](http://www.miele.hu)

## Ügyfélszolgálat

### Kapcsolat üzemzavar esetén

Az olyan meghibásodások esetén, amelyet saját maga nem tud elhárítani, kérjük értesítse Miele szakkereskedőjét vagy a Miele gyári ügyfélszolgálatát.

A Miele Ügyfélszolgálatának telefonszámát ennek a dokumentumnak a végén találja.

### Garancia

A garancia idő 2 év.

További ország specifikus információkat a garancia feltételekről a Miele Ügyfélszolgálatánál kaphat.

### Utólag vásárolható tartozékok

Elsősorban a saját padlóburkolata gyártójának tisztítási és ápolási utasításait vegye figyelembe.

Ezeket a termékeket és még sok más terméket a Miele webshopban, a Miele Ügyfélszolgálatánál vagy a Miele szakkereskedőknél szerezheti be.

Egyes modelleket már gyárilag felszerelték a következő tartozékok közül legalább egyel.

### Padló szívófejek/ -kefék

#### AllergoTeQ szívófej (SBDH 285-3)

Minden padlóburkolat napi higiéniai tisztításához. Szívás közben a tisztítás előrehaladása egy színes kijelzőn (lámpás kijelző) látható.

#### Turbo TeQ turbókefe (STB 305-3)

Rövid szálás textilburkolatokról szövet-szálak és hajszálak felszedéséhez

#### Hardfloor padlókefe (SBB 235-3)

Strapabíró, sík keménypadlók porszívózására

#### Parquet Twister XL forgócsuklós padlókefe (SBB 300-3)

Természetes sörtével, sík keménypadló felületek és kisebb beugrók porszívózásához.

#### Parquet Twister XL forgócsuklós padlókefe (SBB 400-3)

Természetes sörtével, nagyfelületű, sík keménypadlók és kisebb beugrók gyors porszívózásához.

## Egyéb tartozékok

### **Turbo XS kézi turbókefe (STB 20)**

Kárpitozott bútorok, matracok, vagy autók ülésének kefélt porszívózásához.

### **Univerzális kefe (SUB 20)**

Könyvek, állványpolcok és hasonló porszívózásához.

### **Lamella- / fűtőtest kefe (SHB 30)**

Fűtőtestbordák, keskeny polcok vagy fugák portalanításához.

### **Matrac szívófej (SMD 10)**

Matracok és kárpitozott bútorok, és ezek hézagainak kényelmes porszívózásához.

### **Rés szívófej, 300 mm (SFD 10)**

Különösen hosszú rés szívófej rések, fugák és sarkok porszívózásához.

### **Rés szívófej, 560 mm (SFD 20)**

Rugalmas rés szívófej nehezen hozzáférhető helyek kiporszívózásához.

### **XL kárpitszívófej (SPD 20)**

Széles kárpitszívófej kárpitozott bútorok, matracok és párnák porszívózásához.

### **Comfort kézi fogantyú világítással (SGC 20)**

(nem használható Eco Comfort markokkal rendelkező modelleknél)

A munkaterület megvilágításához.

## Szűrők

### **AirClean Plus 50 levegőszűrő (SF-AP 50)**

A hatékony szűréshez a helyiség különösen tiszta levegőjéért.

### **Active AirClean 50-es levegőszűrő (SF-AA 50)**

A zavaró szagok jelentős csökkentéséhez. Ideális háziállattartó és dohányzó háztartásokban

### **HEPA AirClean 50 levegőszűrő (SF-HA 50)**

A finom por és az allergének hatékony szűréséhez. Ideális házi por allergiában szenvedőknek.

## Szűrőrács

A szűrőrácsra akkor van szüksége, ha egy Silence AirClean 50, AirClean Plus 50, Active AirClean 50 vagy HEPA AirClean 50 helyett egy AirClean levegőszűrőt szeretne betenni.

# pl - Spis treści

---

<b>Wskazówki bezpieczeństwa i ostrzeżenia</b> .....	119
<b>Opis urządzenia</b> .....	126
<b>Ochrona środowiska naturalnego</b> .....	128
<b>Uwagi do rozporządzenia Komisji (UE) nr 666/2013</b> .....	130
<b>Odesłania do ilustracji</b> .....	130
<b>Podłączanie</b> .....	130
<b>Wyposażenie dostarczone wraz z urządzeniem</b> .....	132
<b>Użytkowanie</b> .....	132
<b>Odstawianie, transportowanie i przechowywanie</b> .....	137
<b>Konserwacja</b> .....	138
Miejsca nabycia worków i filtrów.....	138
Wskaźnik wymiany worka .....	138
Wyjmowanie worka .....	139
Wymiana filtra ochronnego silnika .....	139
Moment wymiany filtra wylotowego .....	140
Wymiana filtra wylotowego AirClean .....	140
Wymiana filtra wylotowego AirClean Plus 50, Silence AirClean 50, Active AirClean 50 i HEPA AirClean 50 .....	140
Przezbijanie filtra wylotowego .....	141
Kontrolka serwisowa z przyciskiem reset .....	141
Moment wymiany baterii w uchwycie radiowym.....	142
Wymiana baterii w uchwycie radiowym .....	142
Moment wymiany baterii w uchwycie LED.....	142
Wymiana baterii w uchwycie LED .....	142
Wymiana zbieraczy włókien .....	142
<b>Czyszczenie i pielęgnacja</b> .....	143
<b>Co robić, gdy</b> .....	144
<b>Dane techniczne</b> .....	144
<b>Deklaracja zgodności</b> .....	144
<b>Serwis</b> .....	145
Kontakt w przypadku wystąpienia usterki.....	145
Gwarancja .....	145
<b>Wyposażenie dodatkowe</b> .....	145

Ten odkurzacz spełnia wymagania obowiązujących przepisów bezpieczeństwa. Nieprawidłowe wykorzystanie może doprowadzić do wyrządzenia szkód osobowych i rzeczowych.

Przed pierwszym użyciem należy przeczytać instrukcję użytkowania odkurzacza. Zawiera ona ważne wskazówki dotyczące bezpieczeństwa, użytkowania i konserwacji urządzenia. Dzięki temu można uniknąć zagrożeń i uszkodzeń urządzenia.

Zgodnie z normą IEC 60335-1 firma Miele wyraźnie zwraca uwagę na to, że należy koniecznie przeczytać rozdział „Podłączanie“ oraz wskazówki bezpieczeństwa i ostrzeżenia i bezwzględnie się do nich stosować.

Firma Miele nie może zostać pociągnięta do odpowiedzialności za szkody, które zostaną spowodowane w wyniku nieprzestrzegania tych wskazówek.

Instrukcję użytkowania należy zachować do późniejszego wykorzystania i przekazać ewentualnemu następnemu posiadaczowi wraz z urządzeniem.

Wyłączać odkurzacz po każdym użyciu, przed każdą zmianą wyposażenia, przed każdym zabiegiem czyszczenia, konserwacji, usuwania problemów i usterek. Wyjąć wtyczkę z gniazdka.

### **Użytkowanie zgodne z przeznaczeniem**

- ▶ Ten odkurzacz jest przeznaczony do stosowania w gospodarstwie domowym i w otoczeniu domowym. Ten odkurzacz nie nadaje się do prac budowlanych.
- ▶ Ten odkurzacz jest przeznaczony do codziennego odkurzania dywanów, wykładzin podłogowych i niewrażliwych podłóg twardych.
- ▶ Ten odkurzacz nie jest przeznaczony do użytkowania na wolnym powietrzu.
- ▶ Ten odkurzacz jest przeznaczony do stosowania na wysokościach do 4000 m n.p.m.
- ▶ Używać odkurzacza wyłącznie do odkurzania na sucho. Nie wolno odkurzać ludzi i zwierząt. Wszelkie inne zastosowania, przebudowy i modyfikacje są niedozwolone.
- ▶ Osoby, które ze względu na upośledzenie psychiczne, umysłowe lub fizyczne, czy też brak doświadczenia lub niewiedzę, nie są w stanie bezpiecznie obsługiwać urządzenia, nie mogą z niego korzystać bez nadzoru lub wskazań osoby odpowiedzialnej.



### **Dzieci w gospodarstwie domowym**

- ▶ Niebezpieczeństwo zadławienia! Podczas zabawy materiałami opakowaniowymi (np. folią) dzieci mogą się nimi owinąć lub zadzierzgnąć je na głowie i się udusić. Trzymać materiały opakowaniowe z daleka od dzieci.
- ▶ Dzieci poniżej 8 roku życia należy trzymać z daleka od urządzenia, chyba że są pod stałym nadzorem.
- ▶ Dzieciom powyżej 8 lat wolno używać urządzenia bez nadzoru tylko wtedy, gdy jego obsługa została im objaśniona w takim stopniu, że mogą bezpiecznie z niego korzystać. Dzieci muszą być w stanie rozpoznać i zrozumieć możliwe zagrożenia wynikające z nieprawidłowej obsługi.
- ▶ Dzieci nie mogą przeprowadzać zabiegów czyszczenia lub konserwacji odkurzacza bez nadzoru.
- ▶ Proszę nadzorować dzieci przebywające w pobliżu urządzenia. Nigdy nie pozwalać dzieciom na zabawy urządzeniem.
- ▶ W przypadku modeli z uchwytem LED lub radiowym: Baterie nie mogą się dostać w ręce dzieci.

### Bezpieczeństwo techniczne

- ▶ Przed użyciem należy sprawdzić odkurzacz i całe wyposażenie pod kątem widocznych uszkodzeń. Nie uruchamiać uszkodzonego odkurzacza.
- ▶ Proszę porównać dane przyłączeniowe na tabliczce znamionowej odkurzacza (napięcie prądu i częstotliwość) z parametrami sieci elektrycznej. Dane te koniecznie muszą być zgodne. Odkurzacz bez żadnych modyfikacji może być zasilany prądem o częstotliwości 50 Hz lub 60 Hz.
- ▶ Gniazdo zasilające musi być zabezpieczone bezpiecznikiem o wartości 16 A lub 10 A.
- ▶ Niezawodna i bezpieczna praca tego odkurzacza jest zagwarantowana tylko wtedy, gdy zostanie on podłączony do publicznej sieci elektrycznej.
- ▶ Naprawa odkurzacza podczas okresu gwarancyjnego może zostać przeprowadzona wyłącznie przez autoryzowany serwis, ponieważ w przeciwnym razie w przypadku późniejszych uszkodzeń zostaje wyłączona odpowiedzialność gwarancyjna.
- ▶ Nie używać odkurzacza, gdy kabel przyłączeniowy jest uszkodzony. Uszkodzony kabel przyłączeniowy należy wymienić wraz z bębniem nawijającym. Ze względów bezpieczeństwa wymiana może zostać dokonana wyłącznie przez fachowca autoryzowanego przez firmę Miele lub serwis firmy Miele.

- ▶ Nie używać kabla przyłączeniowego do przenoszenia odkurzacza, a wyjmując wtyczkę z gniazdka nie ciągnąć za kabel przyłączeniowy. Nie przeciągać kabla przez ostre krawędzie i nie zaginać go. Unikać częstego przejeżdżania odkurzaczem po kablu przyłączeniowym. W ten sposób można trwale uszkodzić przewód, wtyczkę i gniazdko, co z kolei może być przyczyną zagrożeń dla użytkownika.
- ▶ Nigdy nie zanurzać odkurzacza w wodzie i czyścić go wyłącznie na sucho lub lekko wilgotną ściereczką.
- ▶ Naprawy powinny być przeprowadzane wyłącznie przez fachowców autoryzowanych przez firmę Miele. Nieprawidłowo przeprowadzone naprawy mogą być przyczyną poważnych zagrożeń dla użytkownika.
- ▶ Tylko w przypadku oryginalnych części zamiennych firma Miele może zagwarantować spełnienie wymagań bezpieczeństwa. Uszkodzone podzespoły mogą zostać wymienione wyłącznie na oryginalne części zamienne Miele.
- ▶ Opakowanie chroni odkurzacza przed uszkodzeniami podczas transportu. Zalecamy zachowanie opakowania do celów transportowych.

### **Prawidłowe użytkowanie**

- ▶ Nie używać odkurzacza bez worka, filtra ochronnego silnika i filtra wylotowego.
- ▶ Jeśli nie jest założony worek, nie można zamknąć pokrywy odkurzacza. Nie stosować siły.
- ▶ Nie zasysać rozżarzonych lub płonących przedmiotów, jak np. niedopałków lub pozornie wygasłego popiołu ew. węgla.
- ▶ Nie odkurzać pyłu z tonera. Toner, używany np. w drukarkach lub kopiarkach, może przewodzić prąd elektryczny.
- ▶ Nie zasysać cieczy i wilgotnych zabrudzeń. Dywany i wykładziny czyszczone na mokro lub szamponem należy całkowicie wysuszyć przed odkurzaniem.
- ▶ Nie zasysać materiałów lub gazów łatwopalnych lub wybuchowych ani nie odkurzać w miejscach, gdzie są one składowane.
- ▶ Unikać zbliżania ssawek do głowy.
- ▶ Ważne przy postępowaniu z bateriami (dotyczy modeli z uchwytem LED lub radiowym):
  - Nie zwierać baterii, nie ładować i nie wrzucać do ognia.
  - Utylizacja baterii: Wyjąć baterie z uchwyty radiowego i przekazać je do utylizacji poprzez publiczny system zbierania. Nie wyrzucać baterii do śmieci.

### Wyposażenie

- ▶ Przy odkurzaniu turboszczotką Miele nie sięgać do obracającego się walca szczotkowego.
- ▶ Przy odkurzaniu uchwytem bez nałożonego wyposażenia należy zwrócić uwagę, czy uchwyt nie jest uszkodzony.
- ▶ Stosować wyłącznie oryginalne worki, filtry i wyposażenie z logo „ORIGINAL Miele“ na opakowaniu. Tylko wtedy producent może zagwarantować bezpieczeństwo.

# pl - Opis urządzenia

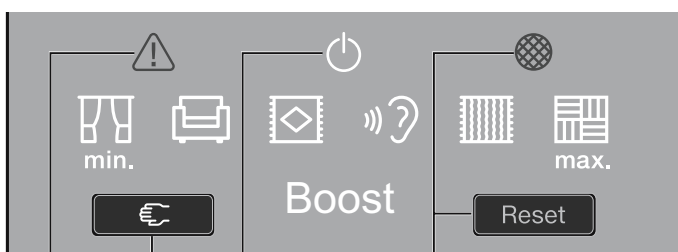
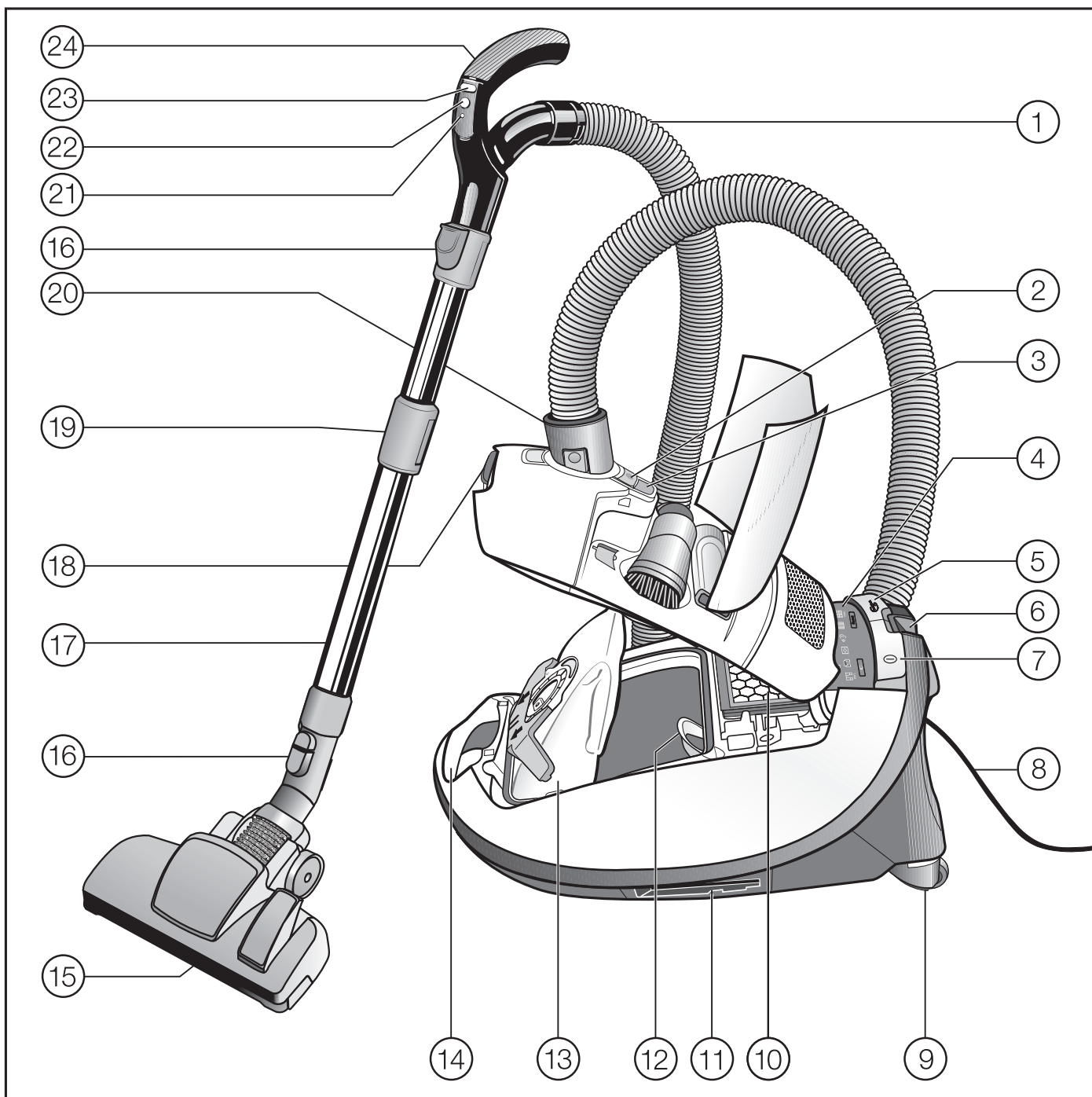

25

26

27

28

- ① Wąż ssący\*
- ② Przycisk odblokowywania schowka na wyposażenie
- ③ Wskaźnik wymiany worka
- ④ Pole wskazań\*
- ⑤ Przycisk nożny do automatycznego zwijania kabla
- ⑥ System parkowania do przerw w odkurzaniu\*
- ⑦ Przycisk nożny wł./wył. ①
- ⑧ Kabel przyłączeniowy
- ⑨ Rolki skrętne\*
- ⑩ Filtr wylotowy Original Miele\*
- ⑪ System parkowania do przechowywania (po obu stronach odkurzacza)
- ⑫ Filtr ochronny silnika
- ⑬ Worek na kurz Original Miele
- ⑭ Uchwyt do przenoszenia
- ⑮ Ssawka podłogowa\*
- ⑯ Przyciski odblokowujące
- ⑰ Rura teleskopowa
- ⑱ Przycisk odblokowujący pokrywę komory worka
- ⑲ Odblokowywanie rury teleskopowej
- ⑳ Króciec ssący
- ㉑ LED\*
- ㉒ Przycisk trybu czuwania do krótkich przerw w odkurzaniu\*
- ㉓ Przyciski +/- do ustawiania mocy ssania\*
- ㉔ Uchwyt (w zależności od modelu z regulatorem powietrza dodatkowego)\*
- ㉕ Lampka kontrolna zabezpieczenia termicznego \*
- ㉖ Przycisk restartu\*
- ㉗ Lampka kontrolna trybu czuwania\*
- ㉘ Kontrolka serwisowa z przyciskiem reset\*

\* W zależności od modelu te elementy wyposażenia mogą się różnić wykonaniem lub nie występować wcale.

## Utylizacja opakowania handlowego

Opakowanie chroni odkurzacz przed uszkodzeniami podczas transportu.

Materiały opakowaniowe zostały specjalnie dobrane pod kątem ochrony środowiska i techniki utylizacji i dlatego nadają się do ponownego wykorzystania.

Zwrot opakowań do obiegu materiałowego pozwala na zaoszczędzenie surowców i zmniejsza nagromadzenie odpadów. Opakowanie należy przekazać do systemu selektywnego zbierania surowców wtórnych.

## Utylizacja worka i filtrów

Worki i filtry są wykonane z materiałów przyjaznych dla środowiska naturalnego. Zużyty filtr można po prostu wyrzucić do śmieci. To samo dotyczy worka, o ile nie zawiera on odpadów podlegających obowiązkowi zbierania i recyklingu (np. baterii).

## Utylizacja starego urządzenia

Przed utylizacją starego urządzenia należy z niego wyjąć worek i założone filtry i wyrzucić je do śmieci.

To urządzenie, zgodnie z Dyrektywą Europejską 2002/96/WE oraz polską Ustawą o zużytym sprzęcie elektrycznym i elektronicznym, jest oznaczone symbolem przekreślonego kontenera na odpady. Takie oznakowanie informuje, że sprzęt ten, po okresie jego użytkowania, nie może być umieszczany łącznie z innymi odpadami pochodzącymi z gospodarstwa domowego. Użytkownik jest zobowiązany do oddania go prowadzącym zbieranie zużytego sprzętu elektrycznego i elektronicznego. Prowadzący zbieranie, w tym lokalne punkty zbiórki, sklepy oraz gminne jednostki, tworzą odpowiedni system umożliwiający oddanie tego sprzętu.



Właściwe postępowanie ze zużytym sprzętem elektrycznym i elektronicznym przyczynia się do uniknięcia konsekwencji szkodliwych dla zdrowia ludzi i środowiska naturalnego, wynikających z obecności składników niebezpiecznych oraz z niewłaściwego składowania i przetwarzania takiego sprzętu. Za usunięcie ewentualnych danych osobowych z utylizowanego urządzenia zgodnie z obowiązującym prawem odpowiada użytkownik. Proszę zatroszczyć się o to, żeby stare urządzenie było zabezpieczone przed dziećmi do momentu odtransportowania.



### Zwrot starych baterii i akumulatorów

Urządzenia elektryczne i elektroniczne zawierają często baterie i akumulatory, które po zużyciu nie mogą trafić do śmieci domowych. Przepisy zobowiązują do wyjęcia z odkurzacza starych baterii i akumulatorów, które nie są zamontowane na stałe, i dostarczenia ich do odpowiedniego miejsca zbierania, gdzie zostaną nieodpłatnie przyjęte. Odizolować metalowe styki przez zaklejenie taśmą klejącą, żeby uniknąć zwarcia. Baterie i akumulatory potencjalnie zawierają substancje, które mogą zaszkodzić zdrowiu ludzkiemu i środowisku.

Oznaczenie baterii lub akumulatorów zawiera dodatkowe wskazówki. Przekreślony kontener na odpady oznacza, że baterie i akumulatory w żadnym razie nie mogą trafić do śmieci domowych. Jeśli przekreślony kontener na odpady jest dodatkowo oznaczony jednym lub kilkoma symbolami chemicznymi, baterie lub akumulatory zawierają ołów (Pb), kadm (Cd) i/lub rtęć (Hg).

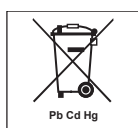

Stare baterie i stare akumulatory zawierają ważne surowce i mogą zostać wykorzystane ponownie. Oddzielne zbieranie starych baterii i akumulatorów ułatwia postępowanie z nimi i ich recykling.

## Uwagi do rozporządzenia Komisji (UE) nr 666/2013

Ten odkurzacz jest odkurzaczem domowym i zgodnie z wymienionym powyżej rozporządzeniem jest zakwalifikowany jako odkurzacz uniwersalny.

Ta instrukcja użytkowania i inne dane są do pobrania na stronie internetowej Miele.

Ustalone według rozporządzenia roczne zużycie energii opisuje indykatywne, roczne zużycie energii (kWh na rok), w oparciu o 50 cykli sprzątania. Rzeczywiste zużycie energii zależy od tego, jak intensywnie odkurzacz jest użytkowany.

Wszystkie wymienione w powyższych rozporządzeniach testy i obliczenia zostały przeprowadzone zgodnie z następującymi, obowiązującymi, zharmonizowanymi normami, z uwzględnieniem uzupełniających rozporządzenia wskaźników Komisji Europejskiej z września 2014:

- a) EN 60312-1 Odkurzacze do użytku domowego – Część 1: Odkurzacze czyszczące na sucho – Metody pomiaru cech funkcjonalnych
- b) EN 60704-2-1 Elektryczne przyrządy do użytku domowego i podobnego – Procedura badania hałasu – Część 2-1: Wymagania szczegółowe dotyczące odkurzaczy
- c) EN 60335-2-2 Elektryczny sprzęt do użytku domowego i podobnego – Bezpieczeństwo użytkowania – Część 2-2: Wymagania szczegółowe dotyczące odkurzaczy i sprzętu czyszczącego zasysającego wodę

Nie wszystkie dołączone do odkurzacza ssawki podłogowe i akcesoria są przeznaczone do zastosowania określonego w rozporządzeniu jako intensywne czyszczenie dywanów lub podłóg twardej. Do ustalenia wartości zostały zastosowane następujące ssawki podłogowe i ustawienia:

Do określenia zużycia energii i klasy czyszczenia na dywanach i podłogach twardej oraz wartości hałasu na dywanach została zastosowana przelączalna ssawka podłogowa ze schowanym włosiem (naciśnięć przycisk nożny ).

Dane ustalone według rozporządzenia odnoszą się wyłącznie do podanych tutaj kombinacji i ustawień ssawek podłogowych na różnych okładzinach podłogowych.

Do wszystkich pomiarów zostały zastosowane wyłącznie worki, filtry ochronne silnika i filtry wylotowe Original Miele.

## Odesłania do ilustracji

Rysunki wymienione w poszczególnych rozdziałach są zamieszczone na końcu tej instrukcji użytkowania.

## Podłączanie

### Podłączanie węża ssącego (rys. 01 + 02)

- Włożyć króciec przyłączeniowy do otworu zasysania odkurzacza aż do wyraźnego zatrzaśnięcia. W tym celu naprowadzić na siebie elementy pilotujące obu elementów.

- W celu rozłączenia elementów nacisnąć przyciski odblokowujące po bokach króćca przyłączeniowego i wyciągnąć wąż ssący z otworu zasysania.

### **Składanie węża ssącego i uchwytu (rys. 03)**

- Włożyć rurę ssącą w uchwyt aż do wyraźnego zatrzaśnięcia.

### **Składanie uchwytu i rury ssącej (rys. 04)**

- Włożyć uchwyt w rurę ssącą aż do wyraźnego zatrzaśnięcia. W tym celu naprowadzić na siebie elementy pilotujące obu elementów.
- W celu rozłączenia elementów nacisnąć przycisk odblokowywania i wyciągnąć uchwyt z rury ssącej lekko go obracając.

### **Składanie rury teleskopowej i przełączalnej ssawki podłogowej (rys. 05)**

- Włożyć rurę teleskopową w ssawkę podłogową, obracając ją w lewo i w prawo, aż wyraźnie się zatrzaśnie.
- W celu rozłączenia elementów nacisnąć przycisk odblokowywania i wyciągnąć rurę teleskopową z ssawki podłogowej lekko ją obracając.

### **Wkładanie baterii do uchwytu LED (rys. 06 + 07)**

(w zależności od modelu)

- ① Wykręcić śrubkę mocującą pokrywkę.
- ② Nacisnąć obie powierzchnie odblokowujące po bokach pokrywki i ją wyjąć.

- ③ Wyjąć uchwyt bateryjny i włożyć do niego 3 baterie dołączone do urządzenia. Zwrócić przy tym uwagę na prawidłową polaryzację.
- ④ Założyć z powrotem uchwyt z bateriami. W celach pomocniczych w komorze bateryjnej i na uchwycie bateryjnym zostały umieszczone strzałki, które muszą być skierowane w jedną stronę.
- ⑤ Założyć z powrotem pokrywkę i dokręcić śrubkę mocującą.

### **Aktywacja wskaźnika wymiany filtra wylotowego timestrip® na filtrze wylotowym**

W zależności od modelu zastosowano seryjnie jeden z następujących filtrów wylotowych (rys. 08).

- a AirClean
- b AirClean Plus 50 (jasnoniebieski)
- c Silence AirClean 50 (szary)
- d Active AirClean 50 (czarny)
- e HEPA AirClean 50 (biały)

Jeśli Państwa odkurzacz jest wyposażony w filtr wylotowy **c**, **d** lub **e**, należy wówczas uaktywnić wskaźnik wymiany filtra wylotowego timestrip®.

- Nacisnąć przycisk odblokowujący w zagłębieniu uchwytu i otworzyć pokrywkę komory worka do góry, aż do zatrzaśnięcia (rys. 09).
- Usunąć pasek ze strzałkami (rys. 10).
- Nacisnąć wskaźnik wymiany filtra wylotowego timestrip® (rys. 11).

Po ok. 10-15 sekundach przy lewej krawędzi pola wskaźnika pojawia się wąski czerwony pasek (rys. 12).

- Zamknąć pokrywę komory worka do zaskoczenia blokady i zwrócić uwagę na to, żeby worek nie został przytrzaśnięty.

### Działanie wskaźnika wymiany filtra wylotowego timestrip®

Wskaźnik wymiany filtra wylotowego timestrip® pokazuje czas użytkowania filtra wylotowego. Po ok. 50 godzinach roboczych pole wskaźnika jest wypełnione na czerwono (rys. 13). 50 godzin odpowiada mniej więcej przeciętnemu użytkownikowi przez 1 rok.

### Wyposażenie dostarczone wraz z urządzeniem (rys. 14)

- ① **Ssawka szczelinowa**  
Do odkurzania załomków, szczelin i kątów.
- ② **Ssawka pędzlowa**  
Do odkurzania listew profilowych, jak również do przedmiotów zdobionych, rzeźbionych lub szczególnie delikatnych.  
Główka pędzlowa jest obrotowa i dzięki temu zawsze może być ustawiona w wygodnej pozycji.
- ③ **Ssawka do tapicerki**  
Do odkurzania mebli tapicerowanych, materaców, poduszek, zasłon itd.

Poszczególne modele są seryjnie wyposażone w jeden z następujących elementów wyposażenia, nieuwzględnionych na rysunku:

- turboszczotka
- ssawka podłogowa AllergoTeQ

Do tych odkurzaczy jest dołączona oddzielna instrukcja użytkowania dla odpowiedniego elementu wyposażenia.

### Wymywanie wyposażenia (rys. 15)

- Nacisnąć przycisk odblokowujący.

Otwiera się schowek na wyposażenie.

- Wyjąć potrzebny element wyposażenia.
- Zamknąć schowek na wyposażenie, dociskając pokrywę.

### Użytkowanie

#### Ustawianie ssawki pędzlowej na uchwycie Eco Comfort (rys. 16)

Niektóre modele są wyposażone w uchwyt Eco Comfort.

Ssawka pędzlowa nadaje się do odkurzania niewrażliwych powierzchni, np. do odkurzania klawiatur komputerowych lub do zbierania okruszków.

- Nacisnąć przycisk odblokowywania ssawki pędzlowej i wsunąć ją w prowadnicę, aż wyraźnie się zatrzaśnie.
- Nacisnąć przycisk odblokowywania po zakończeniu odkurzania i przesunąć ssawkę pędzlową z powrotem w pozycję wyjściową, aż wyraźnie się zatrzaśnie.

#### Ustawianie rury teleskopowej (rys. 17)

Rura teleskopowa składa się z 2 włożonych w siebie rur, które do odkurzania można rozciągnąć na wygodną długość.

- Objąć blokadę i ustawić rurę teleskopową na żadaną długość.

### Ustawianie przełączalnej ssawki podłogowej (rys. 18, 19 + 20)

W zależności od modelu Państwa odkurzacza jest wyposażony w jedną z przedstawionych ssawek podłogowych.

Ten odkurzacza jest przeznaczony do codziennego odkurzania dywanów, wykładzin podłogowych i niewrażliwych podłóg twardych.

Asortyment Miele do pielęgnacji podłóg obejmuje ssawki, szczotki i końcówki podłogowe pasujące do innych okładzin podłogowych oraz zastosowań specjalnych (patrz rozdział „Wyposażenie dodatkowe“).

W pierwszej kolejności należy przestrzegać wskazówek dotyczących czyszczenia i pielęgnacji podanych przez producenta okładziny podłogowej.

Niewrażliwe płaskie podłogi twarde i podłogi ze szczelinami należy odkurzać z wysuniętą szczotką:

- Nacisnąć przycisk nożny .

Dywany i wykładziny podłogowe należy odkurzać ze schowaną listwą szczotkową:

- Nacisnąć przycisk nożny .

Jeśli siła potrzebna do przesuwania przełączalnej ssawki podłogowej wydaje się być zbyt duża, należy wówczas tak zredukować moc ssania, żeby ssawka dawała się łatwo przesuwać (patrz rozdział „Użytkowanie“, punkt „Wybieranie mocy ssania“).

### Przełączalna ssawka podłogowa (rys. 21)

Przełączalna ssawka podłogowa nadaje się również do odkurzania stopni schodów.

 Niebezpieczeństwo zranień przez spadający odkurzacza.

Odkurzacza spadający ze schodów może doprowadzić do zranień.

Zawsze odkurzać schody od dołu do góry.

### Wyciąganie kabla przyłączeniowego (rys. 22)

- Wyciągnąć kabel przyłączeniowy na żadaną długość.
- Włożyć wtyczkę do gniazdka.

 Szkody przez przegrzanie. Kabel przyłączeniowy może się przegrzać przy dłuższym użytkowaniu. Przy użytkowaniu dłuższym niż 30 minut kabel przyłączeniowy musi zostać wyciągnięty całkowicie.

### Zwijanie kabla przyłączeniowego (rys. 23)

- Wyjąć wtyczkę z gniazdka.
- Nadepnąć krótko przycisk nożny zwijania przewodu.

Kabel przyłączeniowy zwija się całkowicie.

Jeśli kabel przyłączeniowy nie powinien się nawijać całkowicie, można zdezaktywować tę funkcję. W tym celu podczas nawijania należy przytrzymać kabel przyłączeniowy w ręce i pociągnąć go krótko wtedy, gdy nawijanie ma zostać zakończone.

Jeśli używają Państwo przełączalnej ssawki podłogowej i siła potrzebna do jej przesuwania wydaje się być zbyt duża, należy wówczas zredukować moc ssania, aż będzie można łatwiej przesuwać ssawkę.

## Włączanie i wyłączanie (rys. 24)







- Nacisnąć przycisk nożny wł./wył. Ⓣ.

### Wybór mocy ssania

Moc ssania odkurzacza można dopasować do warunków pracy. Dzięki zredukowaniu mocy ssania zmniejsza się wyraźnie opór przy przesuwaniu ssawki podłogowej.

Na odkurzaczu do poziomów mocy ssania są przyporządkowane symbole, które pokazują przykładowo, do czego są zalecane poszczególne poziomy mocy.

Wybrany poziom mocy świeci się na żółto.

-  firanki, tekstylia
-  meble tapicerowane, poduszki
-  wartościowe dywany welurowe, chodniki i bieżniki
-  energooszczędne codzienne odkurzenie przy niewielkim poziomie hałasu
-  dywany i wykładziny dywanowe
-  twarde podłogi, mocno zabrudzone dywany i wykładziny dywanowe

W zależności od modelu Państwa odkurzacza jest wyposażony w jeden z poniższych regulatorów mocy ssania:

- przyciski nożne na odkurzaczu
- przyciski nożne z możliwością wyboru pośrednich poziomów mocy ssania
- przyciski nożne z funkcją Boost
- uchwyt radiowy
- uchwyt radiowy z funkcją Boost

### Przyciski nożne na odkurzaczu (rys. 25)

Przy pierwszym uruchomieniu odkurzacza włącza się na najwyższym poziomie mocy.

Przy kolejnych użyciach odkurzacza włącza się na ostatnio wybranym poziomie mocy ssania.

- Nacisnąć przycisk +, jeśli moc ssania ma zostać zwiększona.
- Nacisnąć przycisk -, jeśli moc ssania ma zostać zmniejszona.

### Przyciski nożne z możliwością wyboru pośrednich poziomów mocy ssania

Niektóre modele oferują dodatkową funkcję umożliwiającą wybranie dodatkowych poziomów mocy, znajdujących się pomiędzy 6 podstawowymi poziomami mocy.

## Aktywacja funkcji

- Naciskać przycisk nożny +, aż zostanie osiągnięty maksymalny poziom mocy.
- Przytrzymać naciśnięty przycisk nożny -, aż zacznie migać symbol najniższego poziomu mocy.
- Puścić przycisk nożny.

Aktywacji można również dokonać wychodząc od minimalnego poziomu mocy. W tym celu należy przytrzymać przycisk nożny + naciśnięty dotąd, aż zacznie migać symbol wyższego poziomu mocy.

## Wybieranie poziomów pośrednich mocy ssania

- Naciskać przycisk nożny - lub +, aż zostanie osiągnięty żądany poziom mocy.

Po jednej minucie bez naciskania przycisku zostaje zapamiętany pośredni poziom mocy ssania w stosunku do najbliższego niższego/wyższego poziomu mocy. Miganie gaśnie.

Przy następnym użyciu odkurzacza włącza się na zapamiętanym pośrednim poziomie mocy ssania.

Wybranie jednego z 6 podstawowych poziomów mocy spowoduje skasowanie zapamiętanego ustawienia.

## Przyciski nożne z funkcją Boost (rys. 26 + 27)

Niektóre modele są dodatkowo wyposażone w poziom mocy Boost. Umożliwia on krótkotrwałe podniesienie mocy, żeby zebrać mocno przywarte drobne i grube zabrudzenia.

- Naciskać przycisk nożny +, aż zostanie osiągnięty maksymalny poziom mocy.

- Nacisnąć ponownie przycisk nożny +.

Poziom mocy Boost zostaje uaktywniony na 20 sekund. Kontrolka Boost świeci się na żółto.

Mają Państwo teraz następujące możliwości:

- Nacisnąć przycisk nożny - przed upływem 20 sekund.



Następuje wyjście z poziomu mocy Boost i zostaje uaktywniony maksymalny poziom mocy.

- Nacisnąć przycisk nożny + ponownie po upływie 20 sekund.

Poziom mocy Boost zostaje uaktywniony po raz drugi na 20 sekund. Aktywacja jest możliwa również po raz trzeci, jednak dopiero po odczekaniu jednej minuty.

Korzystanie z poziomu mocy Boost zmienia rzeczywiste zużycie energii (patrz rozdział „Uwagi do rozporządzenia Komisji (UE) nr 666/2013“).

## Uchwyt radiowy (rys. 28)

Po włączeniu odkurzacza za pomocą przycisku nożnego wł./wył. , zapala się żółta lampka kontrolna trybu czuwania  na odkurzaczu.

- Nacisnąć przycisk trybu czuwania  na uchwycie radiowym.

Lampka kontrolna trybu czuwania  na odkurzaczu gaśnie.

Przy pierwszym uruchomieniu odkurzacz włącza się na najwyższym poziomie mocy.

Przy kolejnych użyciach odkurzacz włącza się na ostatnio wybranym poziomie mocy ssania.

- Nacisnąć przycisk +, jeśli moc ssania ma zostać zwiększona.
- Nacisnąć przycisk -, jeśli moc ssania ma zostać zmniejszona.

### Uchwyt radiowy z funkcją Boost

Niektóre modele są wyposażone dodatkowo w funkcję Boost. Umożliwia ona chwilowe zwiększenie mocy w celu odkurzenia mocno przywartych drobnych i grubszych zabrudzeń.

- Naciskać przycisk +, aż zostanie osiągnięty maksymalny poziom mocy.
- Nacisnąć ponownie przycisk +.

Poziom mocy Boost zostaje uaktywniony na 20 sekund. Kontrolka Boost na odkurzaczach świeci się na żółto.

Mają Państwo teraz następujące możliwości:

- Nacisnąć przycisk nożny - przed upływem 20 sekund.

Następuje wyjście z poziomu mocy Boost i zostaje uaktywniony maksymalny poziom mocy.

- Nacisnąć przycisk nożny + ponownie po upływie 20 sekund.

Poziom mocy Boost zostaje po raz drugi uaktywniony na 20 sekund. Aktywacja jest możliwa również po raz trzeci, ale po odczekaniu jednej minuty.

Korzystanie z poziomu mocy Boost zmienia rzeczywiste zużycie energii (patrz rozdział „Uwagi do rozporządzenia Komisji (UE) nr 666/2013“).

### Otwieranie regulatora powietrza dodatkowego (rys. 29 + 30)

(nie występuje w modelach z uchwytem LED, uchwytem radiowym lub Eco Comfort)

Siłę ssania można chwilowo zredukować, np. żeby uniknąć przysysania do tekstylnych okładzin podłogowych.

- Otworzyć regulator powietrza dodatkowego na rękojeści uchwyty w takim stopniu, żeby można było łatwo poruszać ssawką.

W ten sposób zmniejsza się siłę potrzebną do przesuwania zastosowanej ssawki.

### Przy odkurzaniu

- Przy odkurzaniu ciągnąć odkurzacz jak sanki w tę i z powrotem. Odkurzacza można także używać w pozycji pionowej, np. przy odkurzaniu schodów lub zasłon.

### Wstrzymywanie pracy (rys. 28)

(w modelach z uchwytem radiowym)

Podczas krótkich przerw w odkurzaniu można przerwać pracę odkurzacza.

- Nacisnąć przycisk trybu czuwania  na uchwycie radiowym.

 Nie pozostawiać odkurzacza na dłużej w trybie czuwania, lecz tylko podczas krótkich przerw w odkurzaniu. Niebezpieczeństwo uszkodzeń.



Każde naciśnięcie przycisku na uchwycie radiowym zostaje potwierdzone przez zapalenie kontrolki LED.

Po przerwaniu pracy mają Państwo następujące możliwości:

- Nacisnąć ponownie przycisk trybu czuwania , odkurzacz włącza się wówczas na ostatnio wybranym poziomie mocy.
- Nacisnąć przycisk +, odkurzacz włącza się wówczas na najwyższym poziomie mocy.
- Nacisnąć przycisk -, odkurzacz włącza się wówczas na najniższym poziomie mocy.

### Oświetlenie obszaru roboczego (rys. 31)

(w modelach z uchwytem LED)

Do oświetlenia obszaru roboczego Państwa odkurzacz jest wyposażony w diodę LED na uchwycie.

- Nacisnąć przycisk  na uchwycie LED.

Po ok. 30 sekundach oświetlenie wyłącza się z powrotem automatycznie.

### Odstawianie, transportowanie i przechowywanie

#### System parkowania do przerw w odkurzaniu (rys. 32)

Podczas krótkich przerw w odkurzaniu można w wygodny sposób odstawić ssawkę na odkurzaczu.

- Wsunąć wypustkę ssawki w szczelinę systemu parkowania.

Jeśli odkurzacz znajduje się przy tym na pochyłej powierzchni, np. na rampie, należy wówczas całkowicie zsunąć elementy rury teleskopowej.

#### Włącznik/wyłącznik w systemie parkowania

Niektóre modele są wyposażone w włącznik/wyłącznik w systemie parkowania.

Praca odkurzacza jest automatycznie wstrzymywana, gdy wypustka ssawki zostanie wsunięta w szczelinę systemu parkowania. Przy wyjmowaniu ssawki odkurzacz włącza się z powrotem na ostatnio wybranym poziomie mocy ssania (nie dotyczy modeli z uchwytem radiowym).

#### System parkowania do przechowywania (rys. 33)

 Niebezpieczeństwo porażenia prądem.  
Wyłączony odkurzacz znajduje się pod napięciem.  
Po użyciu wyjąć wtyczkę z gniazdka.

- Ustawić odkurzacz pionowo.
- Zsunąć całkowicie elementy rury teleskopowej.
- Wsunąć ssawkę od góry wypustką parkującą w jeden z dwóch uchwytów na rurę ssącą.

W ten sposób odkurzacz można wygodnie przenosić lub odstawić do przechowywania.

## Konserwacja

⚠ Niebezpieczeństwo porażenia prądem.

Wyłączony odkurzacz znajduje się pod napięciem.

Wyjąć wtyczkę z gniazdka przed każdą konserwacją.

System filtrowania Miele składa się z 3 elementów:

- worek na kurz Original Miele (typ **GN**)
- filtr ochronny silnika
- filtr wylotowy Original Miele

W celu zapewnienia nieograniczonej mocy ssania odkurzacza filtry te muszą być wymieniane od czasu do czasu.

Zalecamy stosowanie elementów wyposażenia z logo „ORIGINAL Miele“ na opakowaniu. Tylko wtedy mogą być Państwo pewni, że odkurzacz będzie optymalnie korzystał z dostępnej mocy i będą mogły zostać osiągnięte najlepsze możliwe efekty sprzątnia.

Worki na kurz z logo „ORIGINAL Miele“ na opakowaniu nie są wykonane z papieru ani materiałów papieropodobnych i nie dysponują również tekturową płytką mocującą. Dzięki temu uzyskiwana jest szczególnie wysoka trwałość i bezpieczeństwo.

Proszę pamiętać, że usterki i uszkodzenia odkurzacza, wynikające z zastosowania takich elementów wyposażenia, które nie są oznaczone logo „ORIGINAL Miele“ na opakowaniu, nie są objęte gwarancją urządzenia.

## Miejsca nabycia worków i filtrów

Worki i filtry Original Miele można nabyć w sklepie internetowym Miele, w serwisie Miele lub w sklepach specjalistycznych Miele.

Oryginalne elementy wyposażenia Miele można rozpoznać po logo „ORIGINAL Miele“ na opakowaniu.



Każde opakowanie worków Original Miele zawiera 4 worki, 1 filtr wylotowy AirClean i 1 filtr ochronny silnika. Duże opakowanie worków Original Miele zawiera 16 worków, 4 filtry wylotowe AirClean i 4 filtry ochronne silnika.

W przypadku potrzeby oddzielnego zakupu filtra wylotowego Original Miele, należy podać sprzedawcy lub serwisowi Miele oznaczenie modelu posiadanego odkurzacza, aby otrzymać właściwy filtr wylotowy. Taki filtr wylotowy można jednak również wygodnie zamówić w sklepie internetowym Miele.

## Wskaźnik wymiany worka (rys. 34)

Wymienić worek, gdy skala kolorystyczna okienka wskaźnika wymiany worka zostanie wypełniona na czerwono.

Zatkane pory redukują moc ssania odkurzacza.

Wyrzucić wypełniony worek. Nie używać worków wielokrotnie.

## W celu sprawdzenia

- Założyć przełączalną ssawkę podłogową.
- Włączyć odkurzacz i ustawić maksymalną siłę ssania.
- Unieść ssawkę trochę nad podłogą.

## Działanie wskaźnika wymiany worka

Działanie wskaźnika jest dostosowane do kurzu mieszanego: pyłu, włosów, włókien, kłaczek, piasku itp.

Jeśli odkurza się dużo drobnego kurzu, jak np. pył z wiercenia, piasek, również ewentualnie gips lub mąka, pory worka na kurz zatykają się bardzo szybko. Wskaźnik pokaże wówczas „pełny“, nawet gdy worek na kurz nie jest jeszcze wypełniony. Worek należy wtedy wymienić.

Jeśli jednak odkurza się dużo włosów, kłaczek itd., wskaźnik wymiany worka zareaguje dopiero wtedy, gdy worek zostanie całkowicie wypełniony.

## Wymywanie worka (rys. 35)

- Nacisnąć przyciski odblokowujące po bokach króćca przyłączeniowego i wyciągnąć króciec przyłączeniowy z otworu zasysania (rys. 02).
- Pociągnąć do góry przycisk blokady i rozłożyć pokrywę komory worka do góry aż do zatrzaśnięcia (rys. 09).

Zamyka się przy tym automatycznie przesłona higieniczna worka, tak że ze środka nie ulatnia się kurz.

- Wyciągnąć worek z uchwytu za wypustki.

## Zakładanie worka na kurz (rys. 36)

- Wsunąć nowy worek do oporu w uchwyt. Pozostawić go przy tym w stanie złożonym, tak jak przy wyjmowaniu z opakowania.
- Zamknąć pokrywę komory worka do zaskoczenia blokady i zwrócić uwagę na to, żeby worek nie został przytrzaśnięty.

Blokada działania „na pusto“ uniemożliwia zamknięcie pokrywy, gdy nie został założony żaden worek.  
Nie stosować siły.

- Włożyć króciec przyłączeniowy do otworu zasysania odkurzacza aż do wyraźnego zatrzaśnięcia. W tym celu naprowadzić na siebie elementy pilotujące obu elementów (rys. 01).

## Wymiana filtra ochronnego silnika (rys. 37)

Wymienić filtr ochronny silnika, gdy otwiera się nowe opakowanie worków. Każde opakowanie worków Original Miele zawiera jeden filtr ochronny silnika, każde duże opakowanie 4 filtry ochronne silnika.

- Otworzyć pokrywę komory worka (rys. 09).
- Wyciągnąć worek z uchwytu za wypustki (rys. 35).
- Rozłożyć ramkę filtra do wyraźnego zatrzaśnięcia i wyjąć zużyty filtr ochronny silnika za czystą powierzchnię higieniczną (rys. 37).
- Założyć nowy filtr ochronny silnika.
- Zamknąć ramkę filtra.

- Wsunąć worek do oporu w uchwyt (rys. 36).
- Zamknąć pokrywę komory worka do zaskoczenia blokady i zwrócić uwagę na to, żeby worek nie został przytrzaśnięty.

### Moment wymiany filtra wylotowego

W zależności od modelu zastosowano seryjnie jeden z następujących filtrów wylotowych (rys. 08).

#### a AirClean

Ten filtr wylotowy należy wymienić zawsze wtedy, gdy napoczyna się nowe opakowanie worków. Każde opakowanie worków Original Miele zawiera 1 filtr wylotowy AirClean, a każde duże opakowanie - 4 filtry wylotowe AirClean.

#### b AirClean Plus 50 (jasnoniebieski)

Ten filtr wylotowy należy wymienić po upływie ok. jednego roku. Datę można zanotować na filtrze wylotowym.

#### c Silence AirClean 50 (szary)

#### d Active AirClean 50 (czarny)

#### e HEPA AirClean 50 (biały)

Ten filtr wylotowy należy wymienić zawsze wtedy, gdy pole wskaźnika wymiany filtra wylotowego timestrip® jest wypełnione na czerwono (rys. 13). Wskaźnik wypełnia się po ok. 50 godzinach pracy, co w praktyce odpowiada jednemu rokowi użytkowania. Można jednak jeszcze odkurzać dalej. Należy przy tym jednak pamiętać, że ograniczona zostaje moc ssania i wydajność filtrowania.

### Wymiana filtra wylotowego AirClean (rys. 38 + 39)

Zwrócić uwagę na to, żeby zawsze był założony tylko jeden filtr wylotowy.

- Otworzyć pokrywę komory worka (rys. 09).
- Ścisnąć blokadę kratki filtra i otworzyć kratkę filtra aż do zatrzaśnięcia (rys. 38).
- Wyjąć zużyty filtr wylotowy AirClean za jedną z dwóch czystych powierzchni higienicznych (rys. 38).
- Założyć nowy filtr wylotowy AirClean.

Jeśli ma zostać zastosowany filtr wylotowy AirClean Plus 50, Silence AirClean 50, Active AirClean 50 lub HEPA AirClean 50, należy przestrzegać wskazówek zawartych w rozdziale „Przezbieranie filtra wylotowego“.

- Zamknąć kratkę filtra (rys. 39).
- Zamknąć pokrywę komory worka.

### Wymiana filtra wylotowego AirClean Plus 50, Silence AirClean 50, Active AirClean 50 i HEPA AirClean 50 (rys. 40 + 41)

Zwrócić uwagę na to, żeby zawsze był założony tylko jeden filtr wylotowy.

- Otworzyć pokrywę komory worka (rys. 09).
- Podważyć filtr wylotowy i go wyjąć (rys. 40).
- Założyć nowy filtr wylotowy i dociśnąć go do dołu (rys. 41).

- Przy zastosowaniu filtra wylotowego **c**, **d** lub **e** nacisnąć wskaźnik wymiany filtra wylotowego timestrip® (rys. 11).

Po ok. 10-15 sekundach przy lewej krawędzi pola wskaźnika pojawia się wąski czerwony pasek (rys. 12).

Jeśli ma zostać zastosowany filtr wylotowy AirClean, należy wówczas przestrzegać wskazówek zawartych w rozdziale „Przezbieranie filtra wylotowego“.

- Zamknąć pokrywę komory worka.

### Przezbieranie filtra wylotowego (rys. 08)

W zależności od modelu zastosowano seryjnie jeden z następujących filtrów wylotowych:

- a AirClean
- b AirClean Plus 50 (jasnoniebieski)
- c Silence AirClean 50 (szary)
- d Active AirClean 50 (czarny)
- e HEPA AirClean 50 (biały)

Zwrócić uwagę na to, żeby zawsze był założony tylko jeden filtr wylotowy.

### Przestrzegać przy przezbieraniu

1. Jeśli zamiast filtra wylotowego **a** ma zostać zastosowany filtr wylotowy **b**, **c**, **d** lub **e**, należy dodatkowo wyjąć kratkę filtra i założyć w to miejsce odpowiedni nowy filtr wylotowy.

Poza tym w przypadku zastosowania filtra wylotowego **c**, **d** lub **e** należy uaktywnić wskaźnik wymiany filtra wylotowego timestrip® (rys. 11).

2. Jeśli zamiast filtra wylotowego **b**, **c**, **d** lub **e** ma zostać zastosowany filtr wylotowy **a**, ten filtr wylotowy należy bezwzględnie włożyć w kratkę filtra\* (rys. 39).

\* kratka filtra – patrz rozdział „Wyposażenie dodatkowe“

### Kontrolka serwisowa z przyciskiem reset (rys. 42)

Niektóre modele są wyposażone w kontrolkę serwisową.

Wskaźnik wypełnia się po ok. 50 godzinach pracy, co w praktyce odpowiada jednemu rokowi użytkowania. W tym momencie należy sprawdzić stan zabrudzenia filtra ochronnego silnika i filtra wylotowego.

Po każdej wymianie tych elementów należy zresetować kontrolkę. W tym celu odkurzacz musi być włączony.

- Nacisnąć przycisk reset.

Kontrolka serwisowa gaśnie powracając do stanu wyjściowego.

Zresetowanie kontrolki następuje tylko wtedy, gdy przycisk reset zostanie naciśnięty po zapaleniu się kontrolki, ale nie wówczas, gdy przycisk reset zostanie naciśnięty w międzyczasie.

## Moment wymiany baterii w uchwycie radiowym

Wymieniać baterię co ok. 18 miesięcy. W tym celu należy mieć przygotowaną jedną baterię 3 V (bateria guzikowa CR 2032).

Jeśli bateria zostanie wyczerpana lub nie założy się żadnej baterii, nadal można używać odkurzacza.

- W tym celu należy włączyć odkurzacza przyciskiem nożnym wł./wył. ① (rys. 24).

Lampka kontrolna trybu czuwania ① na odkurzaczu świeci się na żółto.

- Nacisnąć przycisk restart na odkurzaczu (rys. 43).

Odkurzacza można nadal używać, jednak wyłącznie z maksymalnym poziomem mocy ssania.

## Wymiana baterii w uchwycie radiowym (rys. 44)

- Wykręcić śrubkę mocującą pokrywkę za pomocą śrubokręta krzyżakowego i zdjąć pokrywkę.
- Wymienić baterię na nową. Zwrócić uwagę na prawidłową polaryzację.
- Założyć z powrotem pokrywkę i dokręcić śrubkę mocującą.
- Zużyte baterie należy przekazać do publicznego systemu zbierania.

## Moment wymiany baterii w uchwycie LED

Wymienić baterie w razie potrzeby. W tym celu należy mieć przygotowane 3 baterie 1,5 V (typ AAA).

## Wymiana baterii w uchwycie LED (rys. 06 + 07)

- ① Wykręcić śrubkę mocującą pokrywkę.
- ② Nacisnąć obie powierzchnie odblokowujące po bokach pokrywki i ją wyjąć.
- ③ Wyjąć uchwyt bateryjny i włożyć do niego 3 baterie dołączone do urządzenia. Zwrócić uwagę na prawidłową polaryzację.
- ④ Założyć z powrotem uchwyt z bateriami. W celach pomocniczych w komorze bateryjnej i na uchwycie bateryjnym zostały umieszczone strzałki, które muszą być skierowane w jedną stronę.
- ⑤ Założyć z powrotem pokrywkę i dokręcić śrubkę mocującą.

## Wymiana zbieraczy włókien (rys. 45 + 46)

(nie dotyczy modeli ze ssawką podłogową EcoTeQ Plus)

Zbieracze włókien na wlocie ssawki podłogowej są wymienne. Wymienić zbieracze włókien, gdy runo jest starte.

- Podważyć zbieracze włókien ze szczelin. Zastosować w tym celu np. płaski śrubokręt.
- Wymienić zbieracze włókien na nowe.

Części zamienne można również nabyć u sprzedawców urządzeń Miele lub w serwisie firmy Miele.

## Czyszczenie i pielęgnacja

 Niebezpieczeństwo porażenia prądem.

Wyłączony odkurzacz znajduje się pod napięciem.

Wyjąć wtyczkę z gniazdka przed każdym czyszczeniem.

## Odkurzacz i elementy wyposażenia

 Niebezpieczeństwo porażenia prądem.

Wilgoć w odkurzaczu zwiększa ryzyko porażenia prądem elektrycznym.

Nigdy nie zanurzać odkurzacza w wodzie.

Odkurzacz i wszystkie elementy wyposażenia z tworzyw sztucznych należy czyścić za pomocą dostępnych w handlu środków do czyszczenia tworzyw sztucznych.

 Szkody przez nieodpowiednie środki czyszczące.

Wszystkie powierzchnie są wrażliwe na zarysowania. Wszystkie powierzchnie mogą się przebarwić lub zmienić w wyniku kontaktu z nieodpowiednimi środkami czyszczącymi.

Nie stosować żadnych środków szorujących, środków do czyszczenia szkła lub zastosowań uniwersalnych, ani żadnych środków pielęgnacyjnych zawierających olej.

## Pojemnik na kurz

Odkurzyć komorę worka drugim odkurzaczem lub wyczyścić komorę worka za pomocą suchej ściereczki do kurzu lub pędzla.

## Co robić, gdy ...

Większość usterek i błędów, do których dochodzi podczas codziennego użytkowania, można usunąć samodzielnie. W wielu przypadkach pozwoli to zaoszczędzić czas i koszty, ponieważ nie ma wówczas potrzeby wzywania serwisu.

Poniższa tabela powinna być pomocna w ustaleniu przyczyn ewentualnych usterek i błędów i ich usunięciu.

Problem	Przyczyna i postępowanie
<p><b>Odkurzacz wyłącza się samoczynnie.</b>  <b>W niektórych modelach dodatkowo zapala się lampka kontrolna zabezpieczenia termicznego</b> ⚠.</p>	<p>Gdy odkurzacz stanie się zbyt ciepły, ogranicznik temperatury wyłączy odkurzacz.</p> <p>Usterka może wystąpić, gdy np. zassany przedmiot zablokuje drogi powietrzne, worek na kurz jest pełny lub zatkany przez drobny pył lub filtr ochronny silnika/filtr wylotowy jest mocno zabrudzony.</p> <p>■ Wyłączyć odkurzacz za pomocą przycisku nożnego wł./wył. ① i wyjąć wtyczkę z gniazdka.</p> <p>Po usunięciu przyczyny i odczekaniu ok. 20-30 minut odkurzacz ostygnie na tyle, że będzie go można z powrotem włączyć i używać.</p>

## Dane techniczne

(dla modeli z uchwytem radiowym)

Zakres częstotliwości	433,05 MHz – 434,79 MHz
Maksymalna moc nadawania	< 10 µW

## Deklaracja zgodności

Niniejszym Miele oświadcza, że ten odkurzacz spełnia wymagania Dyrektywy 2014/53/WE.

Pełny tekst deklaracji zgodności WE jest dostępny pod jednym z poniższych adresów internetowych:

- Produkty, Pobieranie, na stronie [www.miele.pl](http://www.miele.pl)
- Serwis, Materiały informacyjne, na stronie [www.miele.pl/domestic/materialy-informacyjne-miele-385.htm](http://www.miele.pl/domestic/materialy-informacyjne-miele-385.htm) przez podanie nazwy produktu lub numeru fabrycznego



## Serwis

### Kontakt w przypadku wystąpienia usterki

W razie wystąpienia usterek, których nie można usunąć samodzielnie, proszę powiadomić sprzedawcę Miele lub serwis Miele.

Numer telefonu do serwisu Miele znajduje się na końcu tego dokumentu.

### Gwarancja

Okres gwarancji wynosi 2 lata.

Dalsze informacje dotyczące warunków gwarancji w Państwa kraju można uzyskać w serwisie Miele.

### Wyposażenie dodatkowe

W pierwszej kolejności należy przestrzegać wskazówek dotyczących czyszczenia i pielęgnacji producenta Państwa okładziny podłogowej.

Te i wiele innych interesujących produktów można zamówić w sklepie internetowym Miele, w serwisie fabrycznym Miele oraz w sklepach specjalistycznych Miele.

Poszczególne modele są już seryjnie wyposażone w jeden lub kilka z poniższych elementów wyposażenia.

## Ssawki / szczotki podłogowe

### Ssawka podłogowa AllergoTeQ (SBDH 285-3)

Do codziennego higienicznego czyszczenia wszystkich okładzin podłogowych. Przy odkurzaniu postęp czyszczenia jest widoczny na kolorowym wyświetlaczu (wskaźnik lampkowy).

### Turboszczotka TurboTeQ (STB 305-3)

Do zbierania włókien i włosów z tekstylnych okładzin podłogowych o krótkim runie.

### Szczotka podłogowa Hardfloor (SBB 235-3)

Do odkurzania trwałych płaskich podłóg twardych.

### Szczotka podłogowa Parquet Twister z przegubem obrotowym (SBB 300-3)

Z włosiem naturalnym, do odkurzania płaskich podłóg twardych i małych wnęk.

### Szczotka podłogowa Parquet Twister XL z przegubem obrotowym (SBB 400-3)

Z włosiem naturalnym, do szybkiego odkurzania dużych płaskich podłóg twardych i małych wnęk.

## Wyposażenie specjalne

### Ręczna turboszczotka Turbo XS (STB 20)

Do odkurzania ze szczotkowaniem mebli tapicerowanych, materaców i siedzeń samochodowych.

### Szczotka uniwersalna (SUB 20)

Do odkurzania książek, półek itp.

### Szczoteczka do grzejników (SHB 30)

Do odkurzania żeberk kaloryferów, wąskich regałów lub szczelin.

### Ssawka do materaców (SMD 10)

Do wygodnego odkurzania materaców i mebli tapicerowanych oraz ich zagłębień.

### Ssawka szczelinowa, 300 mm (SFD 10)

Bardzo długa ssawka szczelinowa do odkurzania załamań, szczelin i kątów.

### Ssawka szczelinowa, 560 mm (SFD 20)

Elastyczna ssawka szczelinowa do odkurzania trudno dostępnych miejsc.

### Ssawka do tapicerki XL (SPD 20)

Szeroka ssawka do tapicerki do odkurzania mebli tapicerowanych, materaców i poduszek.

### Uchwyt Comfort z oświetleniem (SGC 20)

(nie do zastosowania w modelach z uchwytem Eco Comfort)

Do oświetlenia obszaru roboczego.

## Filtry

### Filtr wylotowy AirClean Plus 50 (SF-AP 50)

Do efektywnego filtrowania dla szczególnie czystego powietrza w pomieszczeniu.

### Filtr wylotowy Silence AirClean 50 (SF-SA 50)

Dla wyraźnej redukcji hałasu odkurzacza.

### Filtr wylotowy Active AirClean 50 (SF-AA 50)

Do znacznego zredukowania przeszkadzających zapachów. Idealny dla posiadaczy zwierząt domowych i osób palących.

### Filtr wylotowy HEPA AirClean 50 (SF-HA 50)

Do efektywnego filtrowania drobnego pyłu i alergenów. Idealny dla osób uczulonych na kurz domowy.

### Kratka filtra

Kratka filtra jest potrzebna, gdy zamiast filtra wylotowego AirClean Plus 50, Silence AirClean 50, Active AirClean 50 lub HEPA AirClean 50 ma zostać założony filtr wylotowy AirClean.

<b>Medidas de segurança e precauções</b> .....	148
<b>Descrição do aparelho</b> .....	154
<b>O seu contributo para proteção do ambiente</b> .....	156
<b>Nota sobre o Regulamento Europeu (UE) N.º 666/2013</b> .....	158
<b>Figuras - Referências</b> .....	158
<b>Ligação</b> .....	158
<b>Utilização dos acessórios de aspiração fornecidos</b> .....	160
<b>Utilização</b> .....	160
<b>Transportar e guardar</b> .....	165
<b>Manutenção</b> .....	166
Fontes de abastecimento para sacos do pó e filtros .....	166
Indicador de substituição do saco do pó .....	167
Remover o saco do pó .....	167
Substituir o filtro de proteção do motor .....	168
Momento da substituição do filtro de saída de ar.....	168
Substituir o filtro de saída de ar AirClean .....	168
Substituir o filtro de saída de ar AirClean Plus 50, Silence AirClean 50, Active AirClean 50 e HEPA AirClean 50 .....	169
Substituir o filtro de saída de ar .....	169
Indicador de serviço com tecla Reset .....	170
Momento de substituição da pilha na pega com comando por radiofrequência	170
Substituir a pilha da pega com comando por radiofrequência .....	170
Momento de substituição da pilha na pega com LED .....	170
Substituir a pilha na pega com LED .....	170
Substituir o apara-linhas .....	171
<b>Manutenção</b> .....	171
<b>Que fazer quando</b> ... .....	172
<b>Caraterísticas técnicas</b> .....	172
<b>Declaração de Conformidade</b> .....	172
<b>Serviço de assistência técnica</b> .....	173
Contacto no caso de anomalias.....	173
Garantia .....	173
<b>Acessórios que podem ser adquiridos</b> .....	173

## pt - Medidas de segurança e precauções

---

Este aspirador cumpre as normas de segurança em vigor. A utilização inadequada pode causar danos pessoais e materiais.

Leia o livro de instruções antes de utilizar o aspirador pela primeira vez. As instruções contêm informações importantes sobre a segurança, utilização e manutenção do aspirador. Desta forma, não só se protege a si e a terceiros, mas também evita danos.

De acordo com a norma IEC 60335-1 a Miele chama expressamente a atenção para o facto do capítulo «Ligação», assim como as indicações de segurança e avisos deverem ser obrigatoriamente lidos e cumpridos.

A Miele não pode ser responsabilizada por danos que sejam causados pela inobservância destas instruções.

Guarde o manual de instruções para que o possa consultar sempre que necessário e entregue-o a um eventual futuro proprietário.

Desligue o aspirador após cada utilização, antes de cada substituição de acessórios, antes de cada manutenção, conservação e resolução de problemas. Desligue a ficha da tomada.

### **Utilização adequada**

► Este aspirador foi concebido para ser utilizado em ambiente doméstico e em espaços similares. Este aspirador não se adequa ao funcionamento em obras.

- ▶ Este aspirador é adequado para a aspiração diária de tapetes e alcatifas, assim como de pavimentos duros não sensíveis.
- ▶ Este aspirador não se destina a ser utilizado no exterior.
- ▶ Este aspirador destina-se à utilização até uma altura de 4000 m acima do nível do mar.
- ▶ Utilize o aspirador exclusivamente para aspirar material aspirável seco. As pessoas e os animais não devem ser aspirados com o aspirador. Não é permitido qualquer outro tipo de utilização, conversão e alteração.
- ▶ As pessoas que, devido às suas capacidades físicas, sensoriais ou psíquicas ou ainda por inexperiência ou desconhecimento, não estejam em condições de utilizar o aspirador com segurança não o podem utilizar sem serem vigiadas ou orientadas por uma pessoa responsável.

### **Crianças em casa**

- ▶ Risco de asfixia! As crianças ao brincarem com o material da embalagem (películas, por exemplo) podem correr risco de asfixia caso se envolvam ou se cobrirem a cabeça com esse material. Mantenha o material da embalagem fora do alcance das crianças.
- ▶ As crianças menores de 8 anos devem ser mantidas afastadas do aparelho, a menos que estejam supervisionadas.

## pt - Medidas de segurança e precauções

---

- ▶ As crianças a partir dos 8 anos de idade só podem utilizar o aspirador sem serem vigiadas, se o seu funcionamento lhes tiver sido explicado de forma que o possam utilizar com segurança. As crianças devem ter capacidade para reconhecer e compreender os possíveis perigos de uma utilização incorreta.
- ▶ As crianças não devem efetuar trabalhos de limpeza ou manutenção no aparelho sem serem vigiadas.
- ▶ Vigie as crianças que estejam perto do aspirador. Não permita que as crianças brinquem com o aspirador.
- ▶ Nos modelos com LED ou comando por radiofrequência na pega: evite que as crianças tenham contacto com as pilhas.

### **Segurança técnica**

- ▶ Controle o aspirador e os acessórios antes de os utilizar verificando se existe algum dano visível. Não ponha um aparelho danificado em funcionamento.
- ▶ Compare os dados de ligação indicados na placa de características do aspirador (tensão e frequência) com os da rede de alimentação elétrica. Estes dados têm necessariamente de coincidir. O aspirador sem alteração é adequado para 50 Hz ou 60 Hz.
- ▶ A tomada de ligação à corrente tem de estar protegida com um fusível de 16 A ou de 10 A.
- ▶ O funcionamento fiável e seguro do aspirador só está garantido se o aspirador estiver ligado à rede pública de eletricidade.

- ▶ A reparação do aspirador durante o período de garantia só deve ser executada pelos serviços técnicos Miele ou por técnicos autorizados Miele, caso contrário o fabricante não assume a responsabilidade pelas avarias que possam surgir após a reparação.
- ▶ Não utilize o aspirador se o o cabo de ligação estiver danificado. Se o cabo de ligação estiver danificado, solicite a sua total substituição juntamente com o respectivo tambor. Por motivos de segurança, a substituição só pode ser efetuada por um técnico autorizado pela Miele ou pela assistência técnica Miele.
- ▶ Não utilize o cabo elétrico para transportar o aspirador nem para o desligar ou retirar a ficha da tomada. Evite que o cabo elétrico entre em contacto com zonas cortantes ou fique preso. Evite pisar constantemente o cabo elétrico com o aspirador. O cabo elétrico, a ficha e a tomada podem ficar danificados, pondo a sua segurança em risco.
- ▶ Não mergulhe o aspirador em água e efetue a sua limpeza a seco ou com um pano húmido.
- ▶ As reparações só devem ser executadas por um técnico autorizado Miele. As reparações executadas de forma incorreta podem ter consequências graves para o aparelho e para o utilizador.
- ▶ Só com peças sobressalentes de origem é que a Miele garante o cumprimento das Condições de segurança. Os componentes com defeito devem ser substituídos apenas por peças sobressalentes de origem.

## pt - Medidas de segurança e precauções

---

▶ A embalagem protege o aspirador contra danos que possam ocorrer durante o transporte. Recomendamos a conservação da embalagem para fins de transporte.

### Utilização adequada

- ▶ Não utilize o aspirador sem o saco do pó, filtro de proteção do motor e filtro de saída de ar.
- ▶ Se o saco do pó não estiver encaixado, a tampa do aspirador não fecha. Não exerça força.
- ▶ Não aspire objetos incandescentes ou acesos como, p. ex., cigarros, cinza ou carvão, que aparentemente estejam apagados.
- ▶ Não aspire pó de toner. O toner utilizado, por exemplo, em fotocopiadoras ou impressoras pode ser condutor de corrente elétrica.
- ▶ Não aspire líquidos nem sujidade húmida. Os tapetes ou alcatifas acabados de limpar a húmido devem estar completamente secos antes de serem aspirados.
- ▶ Não aspire produtos de inflamação fácil, explosivos ou gases. Não aspire igualmente o local onde estes produtos estão armazenados.
- ▶ Evite que a sua cabeça entre em contacto com a corrente de sucção.
- ▶ Importante para o manuseamento de pilhas (nos modelos com LED ou comando por radiofrequência na pega):
  - Não deixe as pilhas entrar em curto-circuito, não as recarregue, nem as atire para o fogo.





- Eliminação das pilhas: retire as pilhas do comando por radiofrequência situado na pega e deposite-as num local de recolha adequado. Não deite as pilhas no contentor de lixo doméstico.

### **Acessórios**

- ▶ Não toque no rolo da escova turbo quando estiver em funcionamento.
- ▶ Ao aspirar com a pega do tubo sem que o respectivo acessório esteja encaixado tenha cuidado para não danificar a pega.
- ▶ Apenas utilize sacos do pó, filtros e acessórios com o logótipo «ORIGINAL Miele» na embalagem. Só assim é que o fabricante pode garantir a segurança.

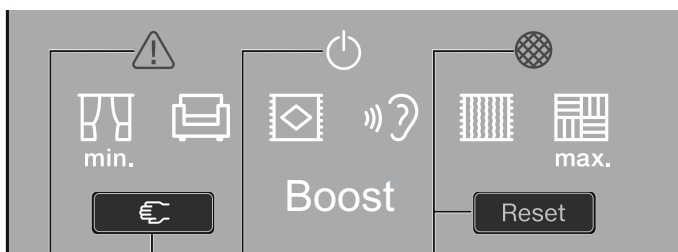
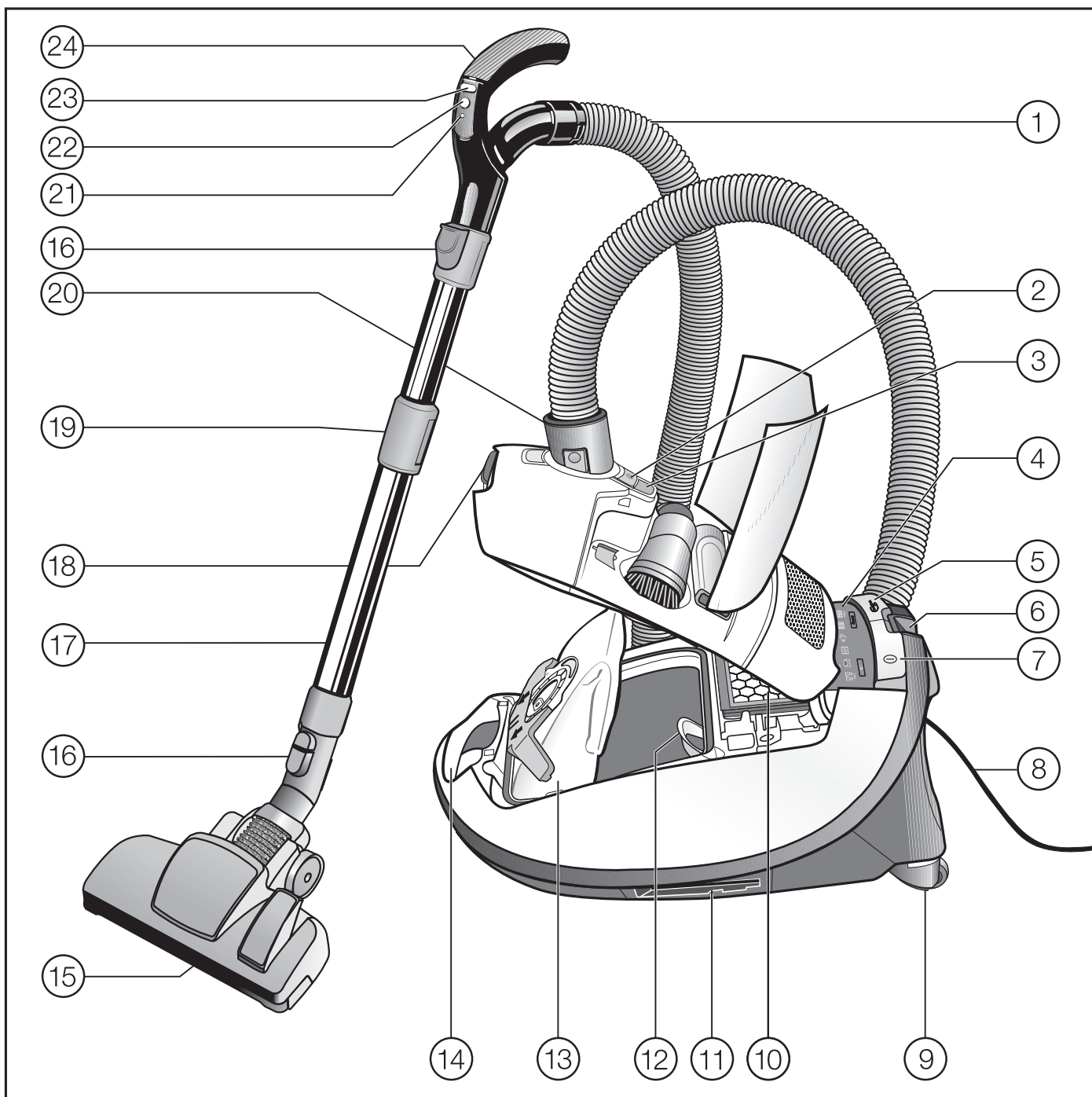
# pt - Descrição do aparelho



- ① Mangueira de aspiração\*
- ② Tecla de desbloqueio do compartimento dos acessórios
- ③ Indicador de substituição do saco do pó
- ④ Campo de indicação\*
- ⑤ Tecla de pé para enrolar o cabo elétrico automaticamente
- ⑥ ParkSystem para pausas durante a aspiração\*
- ⑦ Tecla de pé para ligar/desligar ①
- ⑧ Cabo de ligação
- ⑨ Rodas\*
- ⑩ Filtro de saída de ar original da Miele\*
- ⑪ ParkSystem para arrumar o aspirador (de ambos os lados do aspirador)
- ⑫ Filtro de proteção do motor
- ⑬ Sacos do pó originais Miele
- ⑭ Pega de transporte
- ⑮ Escova de aspiração\*
- ⑯ Teclas de desbloqueio
- ⑰ Tubo telescópico
- ⑱ Tecla de desbloqueio do compartimento do saco do pó
- ⑲ Desbloqueio do tubo telescópico
- ⑳ Bocal de aspiração
- ㉑ LED\*
- ㉒ Tecla Standby para pausas de aspiração curtas\*
- ㉓ Teclas +/- para selecionar a potência de aspiração\*
- ㉔ Pega (em função do modelo com regulador de ar)\*
- ㉕ Lâmpada indicadora de proteção térmica \*
- ㉖ Tecla de reinício\*
- ㉗ Lâmpada indicadora de Standby\*
- ㉘ Indicação de serviço com tecla de reinício\*

\* conforme o modelo do aspirador, as características do equipamento na sua versão podem ser diferentes e/ou não estar disponíveis.

# pt - O seu contributo para proteção do ambiente

---

## Eliminação da embalagem

A embalagem protege o aspirador contra danos que possam ocorrer durante o transporte. Os materiais da embalagem são selecionados do ponto de vista ecológico e em compatibilidade com o ambiente e, por isso, são recicláveis.

A devolução da embalagem ao ciclo de reciclagem contribui para a economia de matérias-primas e para a redução de resíduos. Coloque a embalagem para eliminação em sistemas duplos (p. ex., saco amarelo/contentor amarelo).

## Eliminação do sacos do pó e dos filtros

Os sacos do pó e os filtros são feitos a partir de materiais selecionados do ponto de vista ecológico. Os filtros podem ser depositados no contentor de lixo doméstico normal. O que também é válido para os sacos do pó desde que não contenham sujidades proibidas de serem depositadas no contentor de lixo doméstico normal.

## Eliminação do aparelho em fim de vida útil

Antes de se desfazer do seu aspirador antigo, retire o saco do pó e os filtros e deposite-os no contentor de lixo doméstico.

Os equipamentos elétricos e eletrónicos contêm diversos materiais valiosos. Também contêm determinadas substâncias, misturas e componentes que foram necessários para o seu funcionamento e segurança. No lixo doméstico, bem como no caso de tratamento incorreto, estes podem causar danos na saúde das pessoas e no meio ambiente. Por isso, não coloque o seu aparelho antigo, em hipótese alguma, no lixo doméstico.



Em vez disso, utilize os pontos oficiais de entrega e reciclagem de equipamentos elétricos e eletrónicos da sua junta de freguesia, dos agentes Miele ou da Miele. Para apagar eventuais dados pessoais no aparelho antigo, legalmente este processo é da sua responsabilidade. Mantenha o seu aparelho em fim de vida útil, e até ser transportado, fora do alcance de crianças.

## Devolução de pilhas e baterias usadas

Os equipamentos elétricos e eletrónicos contêm muitas pilhas e baterias, que mesmo depois de utilizadas não podem ser eliminadas juntamente com o lixo doméstico. Está legalmente sujeito a retirar as pilhas e baterias usadas não fechadas de forma fixa no aspirador e a entregá-las num local de recolha (por ex. estabelecimento comercial) onde podem ser entregues de forma gratuita. Isole os contactos de metal, colando fita adesiva para evitar curto-circuitos. Possivelmente as pilhas e baterias contêm substâncias, que podem ser prejudiciais à saúde humana e ao ambiente.

A identificação da pilha ou da bateria fornece mais indicações. O caixote do lixo riscado significa que não pode de forma alguma colocar as pilhas e baterias no lixo doméstico. Se o caixote do lixo riscado estiver identificado com um ou vários dos símbolos químicos apresentados, estas contêm chumbo (Pb), cádmio (Cd) e/ou mercúrio (Hg).



As pilhas e baterias usadas contêm matérias-primas importantes e podem ser recicladas. A recolha separada de pilhas e baterias usadas facilita o tratamento e a reciclagem.

## Nota sobre o Regulamento Europeu (UE) N.º 666/2013

Este aspirador é um aspirador doméstico e foi classificado como um aspirador universal de acordo com o regulamento acima indicado.

Estas instruções de utilização e outros dados estão disponíveis para download na página da internet da Miele em [www.miele.pt](http://www.miele.pt).

O consumo anual de energia determinado de acordo com o regulamento descreve o consumo anual indicativo de energia (kWh por ano), com base em 50 processos de limpeza. O consumo real de energia depende de como é utilizado o aspirador.

Todos os testes e cálculos mencionados nos regulamentos acima indicados foram efetuados de acordo com as seguintes normas harmonizadas e atualmente em vigor, tendo em conta as diretrizes sobre os regulamentos publicadas pela Comissão Europeia em setembro de 2014:

- a) norma EN 60312-1 Aspiradores para uso doméstico; Parte 1: Aspirador seco; Métodos de medição de aptidão ao funcionamento
- b) norma EN 60704-2-1 Aparelhos eletrodomésticos e análogos; Código de ensaio para a determinação do ruído aéreo emitido; Parte 2-1: Requisitos particulares para aspiradores
- c) norma EN 60335-2-2 Aparelhos eletrodomésticos e análogos; Segurança; Parte 2-2: Requisitos particulares para os aspiradores e os aparelhos de limpeza por aspiração de água

Nem todas as escovas e acessórios de aspiração fornecidos com o aspirador se destinam à utilização descrita no regulamento para a limpeza intensiva de tapetes ou pavimentos duros. Para determinar os valores foram utilizadas as seguintes escovas de aspiração e regulações:

Para os consumos energéticos e classes de limpeza em tapetes e pavimentos duros, assim como o valor do ruído no tapete, foi utilizada a escova de aspiração comutável com cerdas recolhidas (pressione a tecla de pé .

Os dados determinados de acordo com o regulamento referem-se exclusivamente às combinações e configurações aqui indicadas da escova de aspiração em diferentes revestimentos de piso.

Em todas as medições foram utilizados exclusivamente acessórios originais Miele, como sacos do pó, filtro de proteção do motor e filtro de saída de ar.

## Figuras - Referências

As figuras indicadas nos capítulos encontram-se na página desdobrável no final deste livro de instruções.

## Ligação

### Ligar a mangueira de aspiração (Fig. 01 + 02)

- Encaixe o bocal de aspiração na abertura de aspiração do aspirador até ouvir o encaixe. Para isso, faça coincidir os auxiliares de encaixe das duas peças.

- Pressione as teclas de desbloqueio lateralmente no bocal de aspiração, caso pretenda separar as peças uma da outra e puxe a mangueira de aspiração da abertura de aspiração.

### Encaixar a pega na mangueira de aspiração (Fig. 03)

- Encaixe a mangueira de aspiração na pega do tubo até ouvir o encaixe.

### Encaixar a pega no tubo de aspiração (Fig. 04)

- Encaixe a pega até ouvir o encaixe no tubo de aspiração. Faça coincidir os auxiliares de encaixe das duas peças.
- Pressione a tecla de desbloqueio, quando pretender separar as peças uma da outra e puxe a pega rodando ligeiramente para a separar do tubo de aspiração.

### Encaixar o tubo telescópico e a escova de aspiração comutável (Fig. 05)

- Encaixe o tubo telescópico rodando-o para a esquerda e direita na escova de aspiração até sentir o encaixe.
- Pressione a tecla de desbloqueio quando pretender separar as peças uma da outra e puxe o tubo telescópico com uma ligeira rotação, retirando-o da escova de aspiração.

### Colocar as pilhas na pega com LED (Fig. 06 + 07)

(dependendo do modelo)

- ① Desaparafuse o parafuso de fixação da cobertura e retire a cobertura.

- ② Pressione lateralmente as duas superfícies de desbloqueio na cobertura e retire-a.
- ③ Retire o suporte das pilhas e coloque as 3 pilhas fornecidas. Preste atenção à polaridade.
- ④ Volte a inserir o suporte das pilhas. Como ajuda para inserir as pilhas, encontram-se setas no compartimento e no suporte das pilhas que apontam numa só direção.
- ⑤ Volte a encaixar a cobertura e aperte o parafuso de fixação.

### Ativação do indicador de substituição do filtro de saída de ar timestrip® no filtro de saída de ar

Conforme o modelo, o aspirador está equipado de série com um dos seguintes filtros de saída de ar (Fig. 08):

- a AirClean
- b AirClean Plus 50 (azul claro)
- c Silence AirClean 50 (cinzento)
- d Active AirClean 50 (preto)
- e HEPA AirClean 50 (branco)

Se o seu aspirador estiver equipado de série com um filtro de saída de ar **c**, **d** ou **e**, deve ativar o indicador de substituição de filtro de saída de ar timestrip®.

- Pressione a tecla de desbloqueio situada na pega do aspirador e puxe a tampa do compartimento do saco do pó para cima até encaixar (Fig. 09).
- Retire a tira indicadora (Fig. 10).

- Pressione o indicador de substituição do filtro de saída de ar timestrip® (Fig. 11).

Ao fim de aprox. 10–15 segundos, surge no lado esquerdo do campo de indicação uma risca vermelha fina (Fig. 12).

- Feche a tampa do compartimento do saco do pó até sentir o encaixe do bloqueio, evitando que o saco do pó fique preso.

### **Função do indicador de substituição do filtro de saída de ar timestrip®**

O indicador de substituição do filtro de saída de ar timestrip® indica o tempo de utilização do filtro de saída de ar. Ao fim de aprox. 50 horas de funcionamento, o indicador fica preenchido a vermelho (Fig. 13). 50 horas de funcionamento correspondem em média a um ano de utilização.

### **Utilização dos acessórios de aspiração fornecidos (Fig. 14)**

- ① **Tubo plano**  
Para aspirar brechas, juntas e cantos.
- ② **Escova para móveis**  
Para aspirar rodapés, assim como objetos decorados, entalhados ou especialmente sensíveis.  
A ponta da escova é rotativa, facilitando a sua adaptação às diversas situações.
- ③ **Escova para estofos**  
Para aspirar estofos, colchões, almofadas, cortinados, etc.

Alguns modelos estão equipados de série com um dos seguintes acessórios indicados a seguir, os quais não estão ilustrados:

- Escova Turbo
- Escova de aspiração AllergoTeQ

Juntamente com estes aspiradores são fornecidas as instruções de utilização correspondentes ao acessório fornecido.

### **Retirar os acessórios (Fig. 15)**

- Pressione a tecla de desbloqueio.  
A tampa do compartimento abre.
- Retire o acessório pretendido.
- Volte a fechar o compartimento de acessórios pressionando a tampa.

### **Utilização**

#### **Regular a escova para móveis na pega Eco Comfort (Fig. 16)**

Alguns modelos estão equipados com uma pega Eco Comfort.

A escova para móveis é adequada para aspirar superfícies não sensíveis como, p. ex., teclados ou para aspirar migalhas.

- Pressione a tecla de desbloqueio da escova para móveis e encaixe-a através da ranhura até sentir o encaixe final.
- Pressione a tecla de desbloqueio após a conclusão do processo de aspiração e deslize a escova para móveis novamente para a posição inicial até sentir o encaixe.



### Regular o tubo telescópico (Fig. 17)

O tubo telescópico é composto por 2 peças de tubo, encaixadas uma na outra, que pode estender ao comprimento que pretender para aspirar.

- Pressione o desbloqueio e ajuste o tubo até obter o tamanho pretendido.

### Regular a escova de aspiração comutável (Fig. 18, 19 + 20)

Em função do modelo, o seu aspirador está equipado com uma das escovas de aspiração ilustradas.

Este aspirador é adequado para a aspiração diária de tapetes e alcatifas, assim como de pavimentos duros resistentes.

A gama de limpeza de pisos da Miele disponibiliza escovas de aspiração, escovas e acessórios para outros revestimentos de pavimento ou aplicações específicas (consulte o capítulo «Acessórios que podem ser adquiridos»).

Observe em primeiro lugar as instruções de limpeza e conservação do seu fabricante de revestimento do pavimento.

Aspire os pavimentos duros resistentes e o chão com juntas com as cerdas da escova salientes:

- Pressione a tecla de pé .

Aspire os tapetes e as alcatifas com as cerdas da escova recolhidas:

- Pressione a tecla de pé .

Se notar que tem de exercer alguma força para deslizar a escova de aspiração comutável, então reduza a potência de sucção, até que esta deslize facilmente (consulte o capítulo «Utilização», secção «Potência de aspiração»).

### Escova de aspiração comutável (Fig. 21)

A escova de aspiração comutável também é adequada para aspirar os degraus das escadas.

 Perigo de ferimentos devido a queda do aspirador.  
Um aspirador a cair das escadas pode feri-lo.  
Aspire os degraus sempre de baixo para cima.

### Retirar o cabo de ligação (Fig. 22)

- Puxe o cabo de ligação até ao comprimento pretendido.
- Ligue a ficha à tomada.

 Danos devido a sobreaquecimento.  
O cabo de ligação pode aquecer sobreaquecer no caso de uso prolongado.  
Retire completamente o cabo de ligação no caso de utilização durante mais do que 30 minutos.

### Enrolar o cabo de ligação (Fig. 23)

- Desligue a ficha da tomada.
- Pressione brevemente a tecla de pé para enrolar o cabo elétrico.

O cabo de ligação enrola completamente.

Caso o cabo de ligação não deva ser enrolado na totalidade, pode desativar esta função. Para isso mantenha o cabo de ligação durante o enrolamento na mão e puxe-o ligeiramente, quando pretender terminar o enrolamento.

### Ligar e desligar (Fig. 24)







- Carregue com a ponta do pé na tecla de Ligar / Desligar ①.

### Selecionar a potência de aspiração

A potência de aspiração pode ser adaptada às várias situações. Reduzindo a potência aumenta a facilidade de deslizamento da escova de aspiração.

Os símbolos existentes no aspirador estão associados à potência de aspiração recomendada.

O nível selecionado fica iluminado em amarelo.

-  Cortinados, têxteis
-  Sofás, almofadas
-  Tapetes aveludados, carpetes de valor elevado
-  Aspiração diária com economia de energia e baixo ruído
-  Carpetes e tapetes em bouclé
-  Soalho, tapetes e alcatifas com muita sujidade

Se utilizar a escova de aspiração comutável e tiver de exercer alguma força para a deslizar, então reduza a potência de sucção até que a escova deslize facilmente.

De acordo com o modelo, o aspirador está equipado com um dos seguintes seletores da potência de aspiração.

- Teclas de pé
- Teclas de pé com opção de seleção dos níveis intermédios de potência de aspiração
- Tecla de pé com função Boost
- Pega com comando por radiofrequência
- Pega com comando por radiofrequência com função Boost

### Tecla de pé (Fig. 25)

Ao iniciar o primeiro funcionamento o aspirador liga no nível de potência mais elevado.

Nas utilizações seguintes o aspirador liga sempre com a potência de funcionamento que foi selecionada durante a última aspiração efetuada.

- Pressione a tecla +, se pretender um nível de potência mais elevado.
- Pressione a tecla -, se pretender um nível de potência inferior.

## Teclas de pé com opção de seleção dos níveis intermédios de potência de aspiração

Os modelos individuais também possuem adicionalmente a função de selecionar níveis de potência que estão entre os 6 níveis de potência especificados.

Ativar a função

- Pressione a tecla de pé +, até que a potência máxima seja alcançada.
- Mantenha a tecla de pé pressionada até que o símbolo do nível de potência mais baixo pisque.
- Deixe de pressionar a tecla de pé.

Também pode executar a ativação a partir do nível de potência mínimo. Para isso, tem de manter a tecla de pé + pressionada até que o símbolo do nível de potência mais alto pisque.

Selecionar o nível intermédio da potência de aspiração

- Pressione a tecla de pé – ou + até que a potência desejada seja alcançada.

Após um minuto sem operação da tecla, o nível intermédio do nível de potência é armazenado para o nível de potência pré-definido mais baixo/mais alto seguinte. O símbolo apaga-se.

Na utilização seguinte, o aspirador liga sempre com o nível intermédio de potência de aspiração memorizado.

Ao selecionar um dos 6 níveis de potência predefinidos, elimina o armazenamento.

## Tecla de pé com função Boost (Fig. 26 + 27)

Alguns modelos estão equipados adicionalmente com um nível de potência Boost. Este possibilita um aumento de potência durante um curto espaço de tempo, para aspirar sujidade mais renitente.

- Pressione a tecla de pé + até que a potência máxima seja alcançada.
- Volte a pressionar a tecla de pé +.

O nível de potência Boost é ativado durante 20 segundos. A indicação Boost acende a amarelo.

Agora tem as seguintes possibilidades:

- Pressione a tecla de pé - antes dos 20 segundos terminarem.



Irá sair do nível de potência Boost e o nível de potência máximo é ativado.

- Volte a pressionar a tecla de pé + no final dos 20 segundos.

O nível de potência Boost é ativado pela segunda vez durante 20 segundos. Esta ativação de seguida é possível uma terceira vez só ao fim de um minuto de espera.

A utilização do nível de potência Boost altera o consumo efetivo de energia (consulte o capítulo «Nota sobre o Regulamento Europeu (UE) N.º 666/2013»).

## Pega do tubo com rádio frequência (Fig. 28)

Após ligar o aspirador através da tecla de pé Ligar / Desligar , a lâmpada indicadora Stand-by  acende no aspirador com luz amarela.

- Pressione a tecla Stand-by  situada na pega do tubo.

A lâmpada indicadora Stand-by  no aspirador desliga.

Ao iniciar o primeiro funcionamento o aspirador liga no nível de potência mais elevado.

Nas utilizações seguintes o aspirador liga sempre com a potência de funcionamento que foi selecionada durante a última aspiração efetuada.

- Pressione a tecla +, se pretender um nível de potência mais elevado.
- Pressione a tecla -, se pretender um nível de potência inferior.

### **Pega com rádio frequência com função Boost**

Alguns modelos estão equipados em série com uma potência Boost. Esta possibilita um aumento de potência durante um curto espaço de tempo, para aspirar sujidade mais renitente.

- Pressione a tecla +, até que a potência máxima seja alcançada.
- Pressione de novo a tecla +.

O nível de potência Boost é ativado durante 20 segundos. A indicação Boost no aspirador acende em amarelo.

Agora tem as seguintes possibilidades:

- Pressione a tecla - antes dos 20 segundos terminarem.

Irá sair do nível de potência Boost e a potência máxima é ativada.

- Volte a pressionar a tecla + após os 20 segundos terminarem.

O nível de potência Boost é ativado uma segunda vez durante 20 segundos. A ativação de seguida é possível uma terceira vez só ao fim de um minuto.

A utilização do nível de potência Boost altera o consumo efetivo de energia (consulte o capítulo «Nota sobre o Regulamento Europeu (UE) N.º 666/2013»).

### **Abrir o regulador de ar auxiliar (Fig. 29 + 30)**

(não existente nos modelos com pega com LED, comando por radiofrequência ou Eco Comfort)

Pode reduzir brevemente a potência de aspiração, por exemplo para evitar que os tapetes fiquem agarrados à escova.

- Abra o regulador de ar auxiliar na pega até que a escova deslize facilmente.

Desta forma reduz a força de deslizamento da escova utilizada.

### **Ao aspirar**

- Durante a aspiração puxe o aspirador para o deslizar. Também pode ser colocado em posição vertical para aspirar escadas ou cortinados.

### **Interromper o funcionamento (Fig. 28)**

(em modelos com pega com comando por radiofrequência)

Durante paragens curtas ao aspirar pode interromper o funcionamento do aspirador.

- Pressione a tecla Stand-by  situada na pega com comando por radiofrequência.

 Não deixe o aspirador permanentemente no modo Standby mas apenas por um curto espaço de tempo. Risco de sobreaquecimento e danos.

Cada vez que carregue na tecla da pega com comando por radiofrequência, o LED acende.

Após a interrupção tem as seguintes possibilidades:

- Pressionando de novo a tecla Standby  o aspirador volta a funcionar no nível de potência que estava ativado ao ser desligado.
- Ao pressionar a tecla +, o aspirador liga no nível de potência mais elevado.
- Ao pressionar a tecla -, o aspirador liga no nível de potência mais baixa.

### **Iluminação da área de trabalho (Fig. 31)**

(nos modelos com pega com LED)

Para iluminar a área de trabalho, o seu aspirador está equipado com um LED na pega.

- Pressione a tecla  na pega com LED.

A iluminação desliga automaticamente ao fim de aprox. 30 segundos.

## **Transportar e guardar**

### **Parksystem para pausas durante a aspiração (Fig. 32)**

Para curtas interrupções durante o trabalho de aspiração, pode encaixar o tubo com a escova de aspiração no aspirador.

- Encaixe a escova com o gancho de fixação no Parksystem.

Se o aspirador estiver colocado sobre uma superfície inclinada, por exemplo numa rampa, encaixe os componentes do tubo telescópico completamente.

### **Ligar/Desligar no Parksystem**

Alguns modelos estão equipados com um sistema de ligar/desligar no Parksystem.

O funcionamento do aspirador é interrompido automaticamente quando encaixa o acessório de aspiração com o gancho de fixação no Parksystem. Ao remover a escova de aspiração, o aspirador liga novamente no último nível de potência de funcionamento selecionado (não nos modelos com pega com comando por radiofrequência).

### **ParkSystem para arrumar o aspirador (Fig. 33)**

 Perigo de choque elétrico devido a tensão da rede.

A tensão da rede está presente quando o aspirador é desligado.

Após o uso desligue a ficha da tomada.

- Coloque o aspirador na posição vertical.
- Encaixe completamente os componentes do tubo telescópico.
- Encaixe o acessório de aspiração com o gancho de fixação, a partir de cima, num dos dois suportes do tubo de aspiração.

Desta forma, é muito confortável transportar e guardar o aspirador.

## Manutenção

 Perigo de choque elétrico devido a tensão da rede.  
A tensão da rede está presente quando o aspirador é desligado.  
Antes de cada manutenção desligue a ficha da tomada.

O sistema de filtros Miele é constituído por 3 acessórios:

- Sacos do pó originais Miele (tipo **GN**)
- Filtro de proteção do motor
- Filtro de saída de ar original Miele

Para garantir a potência de aspiração adequada do aspirador, deverá substituir estes acessórios de tempos em tempos.

Recomendamos que utilize acessórios com o logótipo «ORIGINAL Miele» na embalagem. Só assim será garantida a potência de aspiração ideal do aspirador e serão alcançados os melhores resultados de limpeza possíveis.

Sacos do pó com o logótipo «ORIGINAL Miele» na embalagem não são fabricados com papel ou materiais idênticos e também não dispõem de uma placa de suporte em papelão. Deste modo são alcançadas uma durabilidade e segurança especialmente elevadas.

Tenha em atenção que as avarias e os danos no aspirador causados por acessórios que não estejam identificados na embalagem com o logótipo «ORIGINAL Miele» não estão cobertos pela garantia do aspirador.

### Fontes de abastecimento para sacos do pó e filtros

Os sacos do pó e os filtros originais Miele podem ser obtidos através da loja online Miele, junto do serviço de assistência técnica Miele ou dos agentes Miele.

Os acessórios originais Miele podem ser identificados pelo logótipo «ORIGINAL Miele» na embalagem.



Qualquer embalagem de sacos do pó originais Miele inclui 4 sacos do pó, um filtro de saída de ar AirClean e um filtro de proteção do motor. As embalagens grandes originais Miele incluem 16 sacos do pó, 4 filtros de saída de ar AirClean e 4 filtros de proteção do motor.

Para adquirir os filtros de saída de ar originais Miele em separado, contacte o serviço de assistência técnica Miele ou um agente Miele e indique a designação do modelo do seu aspirador para que lhe sejam fornecidos os filtros adequados. Também pode adquirir estes filtros de saída de ar de forma cómoda na loja online da Miele.

### **Indicador de substituição do saco do pó (Fig. 34)**

O saco do pó deve ser substituído quando a escala de cor preencher a janela do indicador de substituição a vermelho.

Os poros obstruídos reduzem a capacidade de absorção do aspirador. Elimine os sacos do pó cheios. Não reutilize os sacos do pó.

#### **Para testar**

- Encaixe a escova de aspiração.
- Ligue o aspirador e selecione a potência máxima de aspiração.
- Levante um pouco a escova do solo.

### **Funcionamento do indicador de substituição do saco do pó**

O indicador de substituição do saco do pó está adaptado às diferentes composições de pó existente numa habitação. Pó, cabelos, linhas, algodão, areia, etc.

Mas aspirar muito pó fino, como p. ex. serradura, areia, eventualmente gesso ou farinha, os poros do saco ficam rapidamente obstruídos.

O indicador mostra que o saco está «cheio», mesmo que esteja praticamente vazio. O saco do pó tem de ser substituído.

Também se aspirar muitos cabelos, pelos, algodão, etc. o indicador de substituição só reage quando o saco estiver completamente cheio.

### **Remover o saco do pó (Fig. 35)**

- Pressione as teclas de desbloqueio situadas lateralmente no canhão de aspiração e puxe-o para o desencaixar da abertura de sucção (Fig. 02).
- Pressione para cima a tecla de desbloqueio e abra a tampa até encaixar (Fig. 09).

O fecho de higiene do saco do pó fecha automaticamente, impedindo a saída de pó para o exterior.

- Para desencaixar o saco do pó, segure na patilha e desencaixe-o.

### **Colocar o saco do pó (Fig. 36)**

- Encaixe o novo saco do pó no suporte até sentir o encaixe. Mantenha o saco dobrado tal como o retirou da embalagem.

- Feche a tampa do compartimento do pó até sentir o encaixe do bloqueio, evitando que o saco do pó fique preso.

Existe um bloqueio de funcionamento em vazio que impede que a tampa do compartimento do pó feche se não existir nenhum saco do pó inserido. Não exerça força.

- Encaixe o bocal de aspiração na abertura de aspiração do aspirador até ouvir o encaixe. Para isso, faça coincidir os auxiliares de encaixe das duas peças (Fig. 01).

### Substituir o filtro de proteção do motor (Fig. 37)

Substitua o filtro de proteção do motor sempre que abrir uma nova embalagem de sacos do pó.

Cada embalagem de sacos de pó originais Miele contém um filtro de proteção do motor e cada embalagem grande contém 4 filtros de proteção do motor.

- Abra a tampa do compartimento do pó (Fig. 09).
- Para desencaixar o saco do pó, segure na patilha e desencaixe-o (Fig. 35).
- Abra o encaixe da moldura do filtro e retire o filtro de proteção do motor utilizado segurando pela superfície de higiene limpa (Fig. 37).
- Coloque um novo filtro de proteção do motor.
- Feche a moldura do filtro.
- Encaixe o saco no suporte até sentir o encaixe (Fig. 36).

- Feche a tampa do compartimento do pó até sentir o encaixe do bloqueio, evitando que o saco do pó fique preso.

### Momento da substituição do filtro de saída de ar

Conforme o modelo, o aspirador está equipado de série com um dos seguintes filtros de saída de ar (Fig. 08):

#### a AirClean

Substitua este filtro de saída de ar sempre que abrir uma nova embalagem de sacos do pó. Cada embalagem de sacos do pó originais Miele inclui um filtro de saída de ar AirClean, cada embalagem grande 4 filtros de saída de ar AirClean.

#### b AirClean Plus 50 (azul claro)

Substitua este filtro de saída de ar após aprox. um ano. Anote, no filtro, a data em que foi efetuada a sua substituição.

#### c Silence AirClean 50 (cinzento)

#### d Active AirClean 50 (preto)

#### e HEPA AirClean 50 (branco)

Substitua o filtro de saída de ar sempre que o campo de indicação de substituição do filtro de saída do ar esteja preenchido por completo timestrip® a vermelho (Fig. 13). Ao fim de aprox. 50 horas de funcionamento, o que em média corresponde a um ano de utilização. Pode continuar a aspirar. Tenha em mente, no entanto, que o desempenho de sucção e do filtro diminui.

### Substituir o filtro de saída de ar AirClean (Fig. 38 + 39)

Verifique sempre se só está inserido um filtro de saída de ar.



- Abra a tampa do compartimento do pó (Fig. 09).
- Pressione o desbloqueio da grelha do filtro e abra a grelha até sentir um clique (Fig. 38).
- Retire o filtro de saída de ar utilizado AirClean segurando-o por uma zona higienicamente limpa (Fig. 38).
- Coloque o novo filtro de saída de ar AirClean.

Caso pretenda utilizar um filtro de saída de ar AirClean Plus 50, Silence AirClean 50, Active AirClean 50 ou HEPA AirClean 50, tenha em atenção a secção «Substituir o filtro de saída de ar».

- Feche a grelha do filtro (Fig. 39).
- Feche a tampa do compartimento do pó.

### Substituir o filtro de saída de ar AirClean Plus 50, Silence AirClean 50, Active AirClean 50 e HEPA AirClean 50 (Fig. 40 + 41)

Verifique sempre se só está inserido um filtro de saída de ar.

- Abra a tampa do compartimento do pó (Fig. 09).
- Levante o filtro de saída de ar e retire-o (Fig. 40).
- Encaixe o novo filtro de saída de ar e pressione-o para baixo (Fig. 41).
- Ao utilizar um filtro de saída de ar **c**, **d** ou **e**, pressione o indicador de substituição do filtro de saída de ar Timestrip® (Fig. 11).

Ao fim de aprox. 10–15 segundos, surge no lado esquerdo do campo de indicação uma risca vermelha fina (Fig. 12).

Caso pretenda colocar um filtro de saída de ar AirClean, tenha em atenção a secção «Substituir o filtro de saída de ar».

- Feche a tampa do compartimento do pó.

### Substituir o filtro de saída de ar (Fig. 08)

Conforme o modelo, o aspirador está equipado de série com um dos seguintes filtros de saída de ar:

- a AirClean
- b AirClean Plus 50 (azul claro)
- c Silence AirClean 50 (cinzento)
- d Active AirClean 50 (preto)
- e HEPA AirClean 50 (branco)

Verifique sempre se só está inserido um filtro de saída de ar.

### Ao substituir deve considerar

1. Se, em vez do filtro de saída de ar **a**, pretender utilizar um filtro de saída de ar **b**, **c**, **d** ou **e**, será necessário retirar adicionalmente a grelha do filtro e colocar no seu lugar o novo filtro de saída de ar.

Além disso, ao utilizar um filtro de saída de ar **c**, **d** ou **e**, deve ativar o indicador de substituição do filtro de saída de ar Timestrip® (Fig. 11).

2. Se, em vez do filtro de saída de ar **b**, **c**, **d** ou **e**, pretender utilizar um filtro de saída de ar **a**, tem obrigatoriamente de colocá-lo numa grelha do filtro\* (Fig. 39).

\* Grelha do filtro – consulte o capítulo «Acessórios que podem ser adquiridos posteriormente»

### Indicador de serviço com tecla Reset (Fig. 42)

Alguns modelos estão equipados com um indicador de serviço.

O indicador acende ao fim de aprox. 50 horas de funcionamento, o que em média corresponde a um ano de utilização. Nesta altura, deverá verificar o grau de sujidade do filtro de proteção do motor e do filtro de saída de ar.

O indicador deve ser repostado sempre que efetue a substituição dessas peças. Para isso, o aspirador tem de estar ligado.

■ Pressione a tecla Reset.

O indicador de serviço apaga-se e encontra-se de novo na posição inicial.

Só é possível repor o indicador se pressionar a tecla Reset após acender a indicação, mas se não se tiver, entretanto, pressionado a tecla Reset.

### Momento de substituição da pilha na pega com comando por radiofrequência

Substitua a pilha aprox. a cada 18 meses. Para isso, tenha disponível uma pilha de 3 V (célula de botão CR 2032).

Se a pilha deixar de ter carga ou não estiver encaixada no respetivo espaço, pode continuar a utilizar o aspirador.

■ Ligue o aspirador através da tecla de pé com o pé Ligar/Desligar ① (Fig. 24).

A lâmpada indicadora Standby  no aspirador acende a amarelo.

■ Pressione a tecla Restart no aspirador (Fig. 43).

Pode continuar a utilizar o aspirador, no entanto, exclusivamente com a potência de aspiração máxima.

### Substituir a pilha da pega com comando por radiofrequência (Fig. 44)

■ Desaparafuse o parafuso de fixação da cobertura com uma chave de fendas cruzada e retire a cobertura.

■ Substitua a pilha por uma nova. Preste atenção à polaridade.

■ Volte a encaixar a cobertura e aperte o parafuso de fixação.

■ Deposite a pilha substituída no sistema de recolha local.

### Momento de substituição da pilha na pega com LED

Substitua as pilhas quando necessário. Para isso, mantenha as pilhas de 3 1,5 V disponíveis (tipo AAA).

### Substituir a pilha na pega com LED (Fig. 06 + 07)

① Desaparafuse o parafuso de fixação da cobertura e retire a cobertura.

- ② Pressione lateralmente as duas superfícies de desbloqueio na cobertura e retire-a.
- ③ Retire o suporte das pilhas e coloque as 3 pilhas fornecidas. Preste atenção à polaridade.
- ④ Volte a inserir o suporte das pilhas. Como ajuda para inserir as pilhas, encontram-se setas no compartimento e no suporte das pilhas que apontam numa só direção.
- ⑤ Volte a encaixar a cobertura e aperte o parafuso de fixação.

### Substituir o apanha-linhas (Fig. 45 + 46)

(não é possível nos modelos com a escova EcoTeQ Plus)

O apanha-linhas situado na zona de sucção da escova de aspiração é substituível. Remova o apanha-linhas logo que detete que a superfície está gasta.

- Retirar o apanha-linhas do encaixe. Use, para esse fim, uma chave de fendas.
- Substitua o apanha-linhas por um novo.

No serviço de assistência técnica Miele e respectivos distribuidores pode obter os acessórios necessários.

## Manutenção

 Perigo de choque elétrico devido a tensão da rede.

A tensão da rede está presente quando o aspirador é desligado.

Antes de cada limpeza desligue a ficha da tomada.

## Aspirador e acessórios

 Perigo de choque elétrico devido a tensão da rede.

A humidade no aspirador pode provocar choque elétrico.

Nunca mergulhe o aspirador em água.

Limpe o aspirador, assim como todos os acessórios de plástico, com um produto de limpeza para plásticos convencional.

 Danos devido a produtos de limpeza inadequados.

Todas as superfícies são sensíveis a riscos. Todas as superfícies podem desbotar ou sofrer alterações se entrarem em contacto com produtos de limpeza inadequados.

Não utilize produtos abrasivos, produtos para limpeza de vidros ou universais, nem produtos de tratamento que contenham óleo.

## Compartimento do pó

Aspire o compartimento do pó com outro aspirador ou limpe com um pano seco ou com um pincel.

## Que fazer quando ...

A maior parte das anomalias e dos erros que podem derivar da utilização diária podem ser solucionados por si. Em muitos casos, pode economizar tempo e custos, pois não necessita de recorrer ao serviço de assistência técnica.

As tabelas apresentadas a seguir podem ajudá-lo a detetar as causas de uma anomalia ou de um erro, apresentando as respetivas soluções.

Problema	Causa e solução
<p><b>O aspirador desliga automaticamente.</b>  <b>Em alguns modelos, acende adicionalmente a lâmpada indicadora de proteção térmica</b> ⚠.</p>	<p>Quando o aspirador ficar demasiado quente, existe um limitador que o desliga.</p> <p>Esta anomalia pode acontecer, se p. ex. o tubo de aspiração estiver obstruído devido à aspiração de objetos grandes, ou o saco do pó estiver cheio ou obstruído por pó fino ou o filtro de proteção do motor/filtro de saída de ar estiver intensamente sujo.</p> <p>■ Desligue o aspirador com a tecla de pé Ligar/Desligar ① e desligue a ficha da tomada.</p> <p>Após eliminar a causa e um tempo de espera de aproximadamente 20 a 30 minutos, o aspirador arrefeceu o suficiente e pode voltar a ser ligado e utilizado.</p>

## Caraterísticas técnicas

(para modelos com comando por radiofrequência)

Banda de frequência	433,05 MHz – 434,79 MHz
Potência máxima de transmissão	< 10 µW

## Declaração de Conformidade

A Miele declara que este aspirador cumpre a Directiva 2014/53/UE.

O texto integral da Declaração de Conformidade UE está disponível num dos seguintes URLs:

- Produtos, Download, em [www.miele.pt/professional](http://www.miele.pt/professional)
- Assistência técnica, pedidos de informações, manuais de utilização, em <https://www.miele.pt/professional/formulario-de-contacto-385.htm> através do nome do produto ou do número de fabrico

## Serviço de assistência técnica

### Contacto no caso de anomalias

Contacte o seu Agente Miele ou o serviço de assistência técnica Miele quando não conseguir solucionar as anomalias.

O número de telefone do serviço de assistência técnica Miele encontra-se no final do presente documento.

### Garantia

O prazo de garantia é 2 anos.

Para mais informações sobre as condições de garantia no seu país, contacte o serviço de assistência técnica Miele.

### Acessórios que podem ser adquiridos

Observe em primeiro lugar as instruções de limpeza e conservação do seu fabricante de revestimento do pavimento.

Estes e muitos outros produtos podem ser adquiridos através da loja online Miele, do serviço de assistência técnica Miele ou dos agentes Miele.

Alguns modelos estão equipados de série com um ou mais acessórios indicados a seguir.

## Escovas de aspiração

### Escova de aspiração AllergoTeQ (SBDH 285-3)

Aspiração higiénica diária do pavimento. Durante a aspiração pode ver o progresso de limpeza obtido através do visor (lâmpadas indicadoras).

### Escova turbo TeQ (STB 305-3)

Para aspirar tapetes e alcatifas de pêlo curto.

### Escova de aspiração Hardfloor (SBB 235-3)

Para aspirar pavimentos duros e resistentes.

### Escova de aspiração Parquet Twister com articulação (SBB 300-3)

Com cerdas naturais para aspirar uma grande superfície lisas de chão duro e pequenos nichos.

### Escova de aspiração Parquet Twister XL com articulação (SBB 400-3)

Com cerdas naturais para aspirar rapidamente grandes superfícies lisas de chão duro e pequenos nichos.

## Outros acessórios

### **Escova manual Turbo XS (STB 20)**

Para aspirar e escovar sofás, colchões ou assentos de automóveis.

### **Escova universal (SUB 20)**

Para aspirar livros, estantes e idênticos.

### **Escova para radiadores (SHB 30)**

Para aspirar radiadores, prateleiras estreitas ou juntas.

### **Escova para colchões (SMD 10)**

Para aspirar comodamente colchões, estofos e ranhuras.

### **Tubo plano flexível, 300 mm (SFD 10)**

Tubo plano para aspirar dobras, ranhuras, fendas e cantos.

### **Tubo plano flexível, 560 mm (SFD 20)**

Tubo plano flexível para aspirar espaços de acesso difícil.

### **Escova para estofos XL (SPD 20)**

Escova para estofos larga para aspirar estofos, colchões, almofadas.

### **Pega Comfort com iluminação (SGC 20)**

(não aplicável nos modelos com pega Eco Comfort)

Para iluminar a área de trabalho.

## Filtros

### **Filtro de saída de ar AirClean Plus 50 (SF-AP 50)**

Para uma filtração eficaz para um ar ambiente particularmente limpo.

### **Filtro de saída de ar Silence AirClean 50 (SF-SA 50)**

Para reduzir claramente os ruídos do aspirador.

### **Filtro de saída de ar Active AirClean 50 (SF-AA 50)**

Para reduzir claramente odores incómodos. Ideal para casas com animais e fumadores

### **Filtro de saída de ar HEPA AirClean 50 (SF-HA 50)**

Para uma filtração eficaz de pó fino e alergénios. Ideal para alérgicos ao pó.

## Grelha do filtro

A grelha do filtro é necessária, se em vez do filtro de saída de ar AirClean Plus 50, Silence AirClean 50, Active AirClean 50 ou HEPA AirClean 50 pretender colocar um filtro de saída de ar AirClean.

<b>Bezpečnostné pokyny a varovné upozornenia</b> .....	176
<b>Popis prístroja</b> .....	182
<b>Váš príspevok k ochrane životného prostredia</b> .....	184
<b>Poznámka k nariadeniu Európskej únie (EU) Nr. 666/2013</b> .....	186
<b>Odkazy na zobrazenie</b> .....	186
<b>Pripojenie</b> .....	186
<b>Použitie dodaného príslušenstva</b> .....	188
<b>Použite</b> .....	188
<b>Odstavenie, preprava a uloženie</b> .....	192
<b>Údržba</b> .....	193
Nákupné zdroje prachových sáčkov a filtrov .....	193
Indikátor výmeny vrečka na prach .....	194
Odobratie vrečka na prach .....	194
Výmena ochranného filtra motora .....	195
Čas výmeny vzduchového filtra .....	195
Výmena vzduchového filtra AirClean .....	195
Výmena vzduchového filtra AirClean Plus 50, Silence AirClean 50, Active AirClean 50 a HEPA AirClean 50 .....	196
Zmena vzduchového filtra .....	196
Servisný indikátor s tlačidlom Reset .....	196
Čas výmeny batérie v rukoväti s diaľkovým ovládaním .....	197
Výmena batérie rukoväti s diaľkovým ovládaním .....	197
Čas výmeny batérie na rukoväti s LED .....	197
Výmena batérie na rukoväti s LED .....	197
Výmena zberačov nití .....	197
<b>Ošetrovanie</b> .....	198
<b>Čo robiť, keď ...</b> .....	199
<b>Technické údaje</b> .....	199
<b>Prehlásenie o zhode</b> .....	199
<b>Servisná služba</b> .....	200
Kontakt pri poruchách .....	200
Záruka .....	200
<b>Príslušenstvo na dokúpenie</b> .....	200

## sk - Bezpečnostné pokyny a varovné upozornenia

---

Tento vysávač zodpovedá predpísaným bezpečnostným ustanoveniam. Nesprávne používanie môže viesť k poškodeniu osôb a vecí.

Pred prvým použitím vysávača si prečítajte návod na použitie. Obsahuje dôležité pokyny pre bezpečnosť, používanie a údržbu vysávača. Tým chránite seba a ostatné osoby a zabránite poškodeniu vysávača.

Na základe normy IEC 60335-1 Miele dôrazne upozorňuje na to, aby ste si bezpodmienečne prečítali a dodržiavali kapitolu týkajúcu sa „pripojenia“ ako aj bezpečnostné upozornenia a výstrahy.

Miele nezodpovedá za škody, ktoré vzniknú v dôsledku nedodržania týchto pokynov.

Návod na použitie uschovajte a prenechajte ho prípadnému novému majiteľovi.

Po každom použití, pred každou výmenou príslušenstva a pred každým čistením, údržbou, starostlivosťou, odstraňovaním porúch vysávač vypnite. Vytiahnite zástrčku zo zásuvky.



### Používanie na stanovený účel

- ▶ Tento vysávač je určený na použitie v domácnosti a v podobnom prostredí. Tento vysávač nie je určený na prevádzku na stavbách.
- ▶ Tento vysávač je určený pre bežné vysávanie kobercov, kobercových a nechúlostivých tvrdých podláh.
- ▶ Tento vysávač nie je určený na vonkajšie použitie.
- ▶ Tento vysávač je určený na použitie do výšky 4000 metrov nad morom.
- ▶ Používajte vysávač výhradne na vysávanie suchého materiálu. Vysávačom nesmiete vysávať nečistoty z ľudí a zvierat. Všetky ostatné spôsoby použitia, prestavby a zmeny sú neprípustné.
- ▶ Osoby, ktoré vzhľadom k svojim fyzickým, zmyslovým a psychickým schopnostiam alebo kvôli neskúsenosti alebo neznalosti nie sú schopné vysávač bezpečne obsluhovať, nesmú ho používať bez dohľadu alebo pokynov zodpovednej osoby.

### Deti v domácnosti

- ▶ Nebezpečenstvo zadusením! Pri hre sa môžu deti zamo-  
tať do obalového materiálu (napr. fólií), alebo si tieto na-  
vliecť na hlavu a udusiť sa. Odložte obalový materiál z do-  
sahu detí.
- ▶ Deti mladšie ako osem rokov sa nesmú samé pohybovať  
v blízkosti vysávača, iba ak sú pod stálym dozorom.
- ▶ Deti staršie ako 8 rokov môžu vysávač obsluhovať bez  
dozoru len vtedy, ak im bola jeho obsluha vysvetlená tak,  
že ho dokážu bezpečne používať. Deti musia byť schopné  
rozoznať a chápať možné nebezpečenstvo v prípade chy-  
nej obsluhy.
- ▶ Deti nesmú bez dozoru vysávač čistiť, ani vykonávať  
jeho údržbu.
- ▶ Dávajte pozor na deti, ktoré sa zdržujú v blízkosti vysá-  
vača. Nikdy im nedovoľte, aby sa s vysávačom hrali.
- ▶ Pri modeloch s LED alebo rukoväťou s diaľkovým  
ovládaním: Batérie sa nesmú dostať deťom do rúk.

### Technická bezpečnosť

- ▶ Pred použitím skontrolujte vysávač a všetky dodané súčasti príslušenstva, či nie sú zjavne poškodené. Poškodený vysávač neuvádzajte do činnosti.
- ▶ Porovnajte pripojovacie údaje (napätie a frekvenciu) na typovom štítku vysávača s parametrami napájacej siete. Tieto údaje musia bezpodmienečne súhlasiť. Vysávač je bez zmeny vhodný pre 50 Hz alebo 60 Hz.
- ▶ Sieťová zásuvka musí byť istená poistkou 16 A alebo 10 A.
- ▶ Spoločiteľná a bezpečná prevádzka tohto vysávača je zaručená len vtedy, keď je vysávač pripojený na verejnú elektrickú sieť.
- ▶ Opravu vysávača počas záručnej doby môže vykonávať iba autorizovaná servisná služba Miele, pretože inak pri následných škodách zaniká nárok na záruku.
- ▶ Vysávač nepoužívajte ak je pripojovací kábel poškodený. Poškodený pripojovací kábel nechajte vymeniť len kompletne s navíjacím bubnom. Z bezpečnostných dôvodov môže výmenu vykonať len autorizovaný odborník poverený firmou Miele alebo servisná služba Miele.
- ▶ Nepoužívajte pripojovací kábel na prenášanie vysávača a zástrčku nevyťahujte zo zásuvky za pripojovací kábel. Pripojovací kábel neťahajte cez ostré hrany a neprivrite ho dverami. Zabráňte častému prechádzaniu cez pripojovací kábel. Pripojovací kábel, sieťová zástrčka a zásuvka sa pri tom môžu poškodiť a ohroziť Vašu bezpečnosť.

## sk - Bezpečnostné pokyny a varovné upozornenia

---

- ▶ Vysávač nikdy neponárajte do vody a čistite ho len suchou alebo mierne vlhkou handričkou.
- ▶ Opravy môže vykonávať len autorizovaný personál firmy Miele. Neodbornými opravami môže byť užívateľ vystavený značnému nebezpečenstvu.
- ▶ Len pri originálnych náhradných dieloch zaručuje Miele, že spĺňajú bezpečnostné požiadavky. Pokazené časti sa smú vymeniť len za originálne náhradné diely.
- ▶ Obal chráni vysávač pred poškodením počas prepravy. Odporúčame ponechať si obal na prepravné účely.

### Prevádzkové zásady

- ▶ Vysávač nepoužívajte bez vrecka na prach, motorového filtra a vzduchového filtra.
- ▶ Ak nie je založené vrecko na prach, nie je možné zavrieť kryt prachového priestoru. Nepoužívajte násilie.
- ▶ Nevysávajte horiace alebo žeravé predmety ako napr. cigarety alebo zdanlivo vyhasnutý popol, príp. uhlie.
- ▶ Nevysávajte prach z tonera. Toner, ktorý sa používa napríklad v tlačiarňach alebo kopírkach môže byť elektricky vodivý.
- ▶ Nevysávajte žiadne kvapaliny ani vlhké nečistoty. Za vlhka čistené alebo šampónované koberce a kobercové podlahy nechajte pred vysávaním úplne vyschnúť.
- ▶ Nevysávajte ľahko vznietiteľné alebo výbušné látky alebo plyny a miesta, kde sú takéto látky uskladnené.
- ▶ Zabráňte saciemu prúdu priblížiť sa k hlave.

- ▶ Dôležité pre manipuláciu s batériou (pri modeloch s rukoväťou s diaľkovým ovládaním):
  - Batériu neskratujte, nenabíjajte a nehádzte do ohňa.
  - Likvidácia batérie: vyberte batériu z rukoväte a zlikvidujte ju prostredníctvom komunálneho zberného systému. Batérie nezhadzujte do komunálneho odpadu.

### **Príslušenstvo**

- ▶ Pri vysávaní s turbokefou Miele sa nedotýkajte pohybujúceho sa kefového valca.
- ▶ Pri vysávaní s rukoväťou bez nasadeného príslušenstva dbajte na to, aby sa rukoväť nepoškodila.
- ▶ Používajte iba vrecká na prach, filtre a príslušenstvo s logom „ORIGINAL Miele“ na obale. Len u nich môže výrobca zaručiť bezpečnosť.

# sk - Popis prístroja

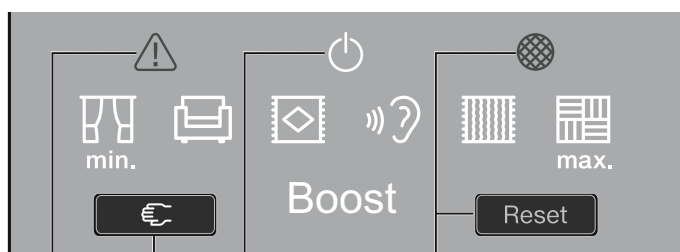
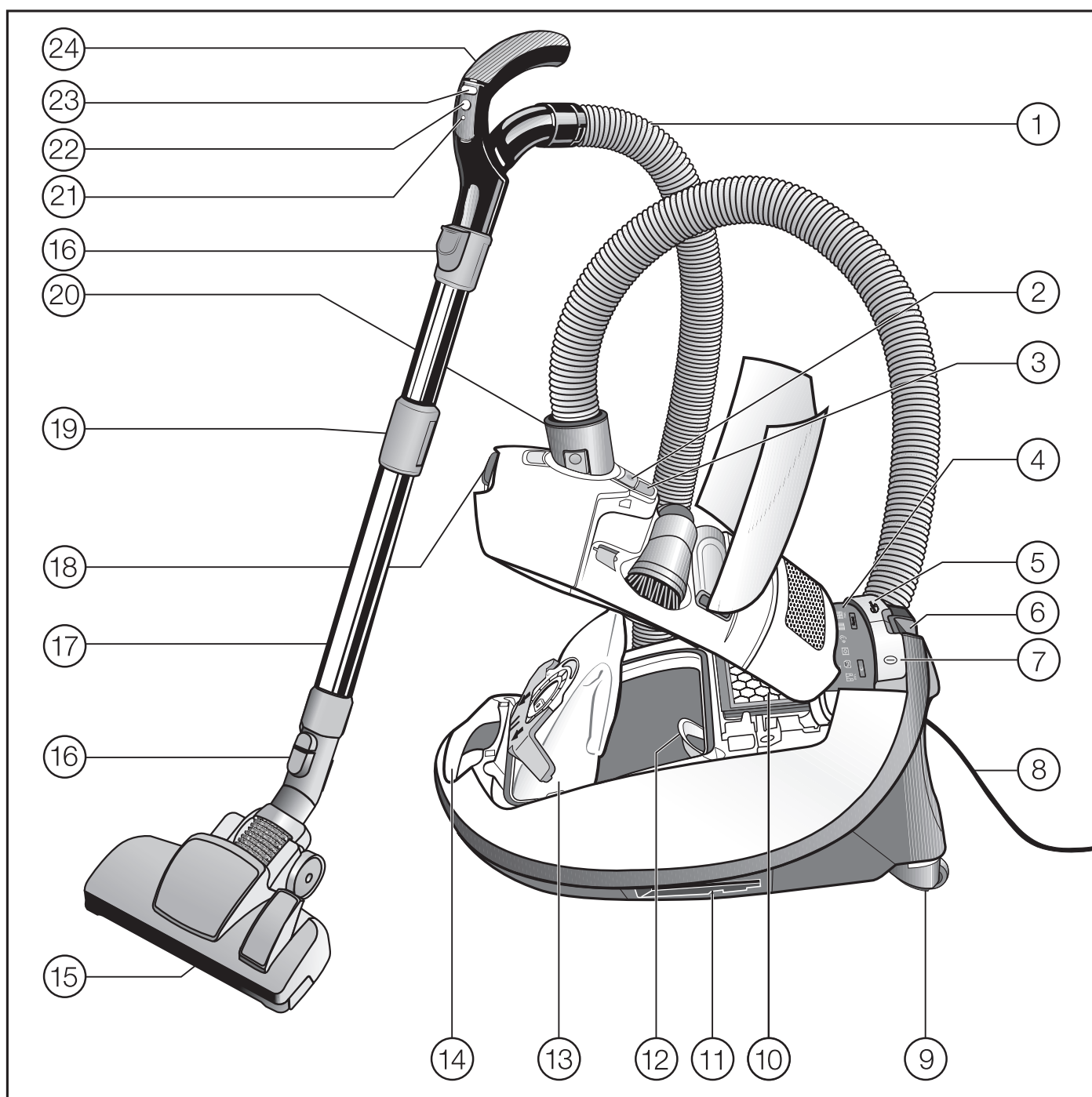

25

26

27

28

- ① sacia hadica\*
- ② odšťovacie tlačidlo priehradky na príslušenstvo
- ③ indikátor výmeny vrečka na prach
- ④ displej\*
- ⑤ nášľapné tlačidlo na automatické navinutie kábla
- ⑥ parkovací systém pre prestávky pri vysávaní\*
- ⑦ nášľapné tlačidlo zap./vyp. ①
- ⑧ pripojovací kábel
- ⑨ pojazdne kolieska\*
- ⑩ originálny vzduchový filter Miele\*
- ⑪ parkovací systém na uskladnenie (na oboch stranách vysávača)
- ⑫ ochranný filter motora
- ⑬ originálne vrečka na prach Miele
- ⑭ rukoväť na prenášanie
- ⑮ podlahová hubica\*
- ⑯ odšťovacie tlačidlá
- ⑰ teleskopická trubica
- ⑱ tlačidlo na odistenie krytu prachového priestoru
- ⑲ odistenie teleskopickéj trubice
- ⑳ sacie hrdlo
- ㉑ LED\*
- ㉒ tlačidlo standby pre krátke prestávky pri vysávaní\*
- ㉓ tlačidlá +/- pre nastavenie sacieho výkonu\*
- ㉔ rukoväť (podľa modelu s otvorom pre vedľajšie nasávanie vzduchu)\*
- ㉕ kontrolka tepelnej ochrany \*
- ㉖ tlačidlo Restart\*
- ㉗ svetelný údaj Standby\*
- ㉘ servisný indikátor s tlačidlom Reset\*

\* v závislosti od modelu je toto vybavenie vo vašom prevedení rozdielne alebo nie je k dispozícii.

### Likvidácia predajného obalu

Obal chráni vysávač pred poškodením počas prepravy. Obalové materiály boli zvolené s prihliadnutím k aspektom ochrany životného prostredia a k možnostiam ich likvidácie, sú teda recyklovateľné.

Vrátenie obalového materiálu do materiálového cyklu šetrí suroviny a znižuje množstvo odpadu. Odovzdajte obal na likvidáciu do duálnych systémov (napr. žlté vrece/žltý kontajner).

### Likvidácia vrecka na prach a použitých filtrov

Vrečko na prach a filtre sú vyrobené z materiálov šetrných k životnému prostrediu. Filtre môžete likvidovať s bežným domovým odpadom. Toto sa týka aj vreciek na prach, pokiaľ neobsahujú nečistoty, ktoré sú v domovom odpade zakázané.

### Likvidácia starého prístroja

Pred likvidáciou starého prístroja vyberte z neho vrečko na prach a filtre a zlikvidujte ich s domovým odpadom.

Elektrické a elektronické prístroje obsahujú mnohonásobne hodnotné materiály. Obsahujú aj určité látky zmesi a stavebné prvky, ktoré boli potrebné pre ich funkciu a bezpečnosť. V komunálnom odpade ako aj nesprávnou manipuláciou môžu ohroziť ľudské zdravie a škodiť životnému prostrediu. Váš starý prístroj preto nedávajte v žiadnom prípade do komunálneho odpadu.



Na odovzdanie a likvidáciu elektrických a elektronických prístrojov využite oficiálne zberné miesto vo vašom bydlisku, u predajcu alebo v Miele. Za vymazanie prípadných osobných údajov na likvidovanom prístroji ste zo zákona zodpovedný sami. Postarajte sa prosím o to, aby bol Váš starý prístroj uložený mimo dosah detí až do doby odvezenia.



## Vrátenie starých batérií a starých akumulátorov

Elektrické a elektronické prístroje obsahujú často batérie a akumulátory, ktoré sa ani po ich použití nesmú dostať do domového dopadu. Podľa zákona ste povinný batérie a staré akumulátory, ktoré nie sú pevne pripojené k prístroju vybrať a odovzdať bezplatne na vhodnom zbernom mieste (napr. v obchode). Izolujte kovové kontakty prelepením lepiacou páskou, aby ste zabránili skratu. Batérie a akumulátory môžu obsahovať látky škodlivé ľudskému zdraviu a životnému prostrediu.

Na označení batérií alebo akumulátorov sa nachádzajú ďalšie pokyny. Prečiarknutý smetný kôš znamená, že batérie a akumulátory nesmiete v žiadnom prípade odhadzovať do domového odpadu. Ak je prečiarknutý smetný kôš doplnený jednou alebo viacerými chemickými značkami, tieto obsahujú olovo (Pb), kadmium (Cd) a/alebo ortuť (Hg).

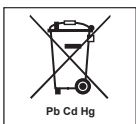

Staré batérie a staré akumulátory obsahujú dôležité suroviny a môžu byť recyklované. Oddelený zber starých batérií a starých akumulátorov uľahčuje ich spracovanie a recykláciu.

## Poznámka k nariadeniu Európskej únie (EU) Nr. 666/2013

Tento vysávač je určený na domáce použitie a podľa vyššie uvedených nariadení zaradený ako univerzálny vysávač.

Tento návod na použitie a ďalšie údaje sú k dispozícii na stiahnutie na internetovej stránke Miele pod [www.miele.com](http://www.miele.com).

Údaje o ročnej spotrebe energie uvedené podľa nariadenia opisujú indikatívnu spotrebu energie (kWh ročne), vychádzajú z 50 čistiacich procesov. Skutočná spotreba energie závisí od toho, ako často sa bude vysávač používať.

Všetky skúšky, ktoré je potrebné podľa hore uvedených nariadení vykonať podľa nasledovných platných zosúladených noriem a to so zohľadnením verejných príručiek európskej komisie zo septembra 2014:

- a) EN 60312-1 Vacuum cleaners for household use - Part 1: Dry vacuum cleaners - Methods for measuring the performance
- b) EN 60704-2-1 Household and similar electrical appliances - Test code for the determination of airborne acoustical noise - Part 2-1: Particular requirements for vacuum cleaners
- c) EN 60335-2-2 Household and similar electrical appliances - Safety - Part 2-2: Particular requirements for vacuum cleaner and water suction appliances

Nie všetky priložené hubice na podlahu a príslušenstvo k vysávaču sú určené na intenzívne čistenie kobercov alebo tvrdých podláh, tak ako to bolo popísané

v nariadení. Nasledovné podlahové hubice a nastavenia boli použité na zistenie hodnôt:

Pre spotrebu energie a čistiacu triedu na koberci a tvrdej podlahe ako aj hodnotu hluku na koberci bola použitá prepínateľná podlahová hubica s vysúvacími kefami (zatlačte nášlápne tlačidlo )

Údaje zistené podľa nariadení sa vzťahujú výhradne k tu uvedeným kombináciám a nastaveniam podlahovej hubice na rôznych podlahových krytinách.

Pri všetkých meraniach boli použité výlučne originálne vrecká na prach, motorové a prachové filtre Miele.

## Odkazy na zobrazenie

Obrázky uvedené v jednotlivých kapitolách nájdete na rozklápacích stránkach na konci tohoto návodu na použitie.

## Prípojenie

### Prípojte saciu hadicu (obr. 01 + 02)

- Nasadte sacie hrdlo do sacieho otvoru tak, až zreteľne zaklapne. Vodiace značky oboch dielov musia smerovať na seba.
- Zatlačte odblokovacie tlačidlá po bokoch na sacom hrdle, keď chcete diely od seba oddeliť, vytiahnite saciu hadicu zo sacieho otvoru.

### Spojenie sacej hadice a rukoväti (obr. 03)

- Zasuňte saciu hadicu do rukoväte až do zreteľného zaklapnutia.

### Spojenie rukoväti a sacej trubice (obr. 04)

- Zasuňte rukoväť do sacej trubice až do zreteľného zaklapnutia. Vodiace značky oboch dielov musia smerovať na seba.
- Ak chcete diely navzájom oddeliť, stlačte odisťovacie tlačidlo a za mierneho otáčania vytiahnite rukoväť zo sacej trubice.

### Spojenie teleskopickej trubice a prepínateľnej podlahovej hubice (obr. 05)

- Otáčaním vľavo a vpravo nasadzujte telesopickú trubicu do podlahovej hubice až do zreteľného zaklapnutia.
- Ak chcete diely navzájom oddeliť, stlačte odisťovacie tlačidlo a za mierneho otáčania vytiahnite teleskopickú trubicu z podlahovej hubice.

### Vložte baterky do LED v rukoväti. (obr. 06 + 07)

(podľa modelu)

- ① Vyskrutkujte upevňovaciu skrutku krytu.
- ② Stlačte obidve odblokovacie plochy na bokoch krytu a zložte kryt.
- ③ Vyberte držiak batérií a vložte 3 priložené batérie. Dávajte pritom pozor na polaritu.
- ④ Opäť nasadte späť držiak batérií. Ako pomôcka sú v batérovom priestore a na držiaku batérií umiestnené šípky, ktoré musia ukazovať jeden smer.
- ⑤ Nasadte opäť kryt a dotiahnite pevne upevňovaciu skrutku.

### Aktivácia indikátora výmeny times-trip® na vzduchovom filtri.

Podľa modelu je sériovo nasadený jeden z nasledujúcich vzduchových filtrov (obr. 08):

- a AirClean
- b AirClean Plus 50 (svetlo modrý)
- c Silence AirClean 50 (šedý)
- d Active AirClean 50 (čierny)
- e HEPA AirClean 50 (biely)

Ak je Váš vysávač vybavený vzduchovým filtrom **c** alebo **d** alebo **e**, je nutné aktivovať indikátor výmeny vzduchového filtra timestrip®.

- Zatlačte odisťovacie tlačidlo v drážke rukoväte a vyklopte nahor kryt prachového priestoru až do zaklapnutia (obr. 09).
- Odstráňte návestný prúžok (obr. 10).
- Stlačte indikátor výmeny vzduchového filtra timestrip® (obr. 11).

Po ca. 10 - 15 sekundách sa zobrazí na ľavom okraji zobrazovacieho poľa tenký červený prúžok (obr. 12).

- Zavrite kryt prachového priestoru tak, aby zaklapla západka a dbajte na to, aby ste pritom neprivreli vrecko na prach.

### Funkcia indikátora výmeny vzduchového filtra timerstrip®

Indikátor výmeny vzduchového filtra timestrip® zobrazuje dobu používania vzduchového filtra. Asi po 50 hodiách prevádzky je indikačné pole vyplnené

červeným (obr. 13). 50 prevádzkových hodín zodpovedá približne priemernému ročnému používaniu.

## Použitie dodaného príslušenstva (obr. 14)

- ① **Hubica na škáry**  
Na vysávanie záhybov, škár a rohov.
- ② **Sací štetec**  
Na vysávanie profilových líšt ako aj ozdobných, vyrezávaných alebo obzvlášť citlivých predmetov. Hlava štetca je otočná, čím je možné ju natočiť vždy do potrebnej polohy.
- ③ **Hubica na čalúnenie**  
Na vysávanie čalúneného nábytku, matracov, vankúšov, závesov atď.

Jednotlivé modely sú sériovo vybavené jednou z nasledujúcich súčastí príslušenstva, ktoré nie sú zobrazené.

- Turbokefa
- Podlahová hubica AllergoTeQ

K týmto vysávačom je priložený špeciálny návod na použitie príslušnej súčasti výbavy.

## Odobratie príslušenstva (obr. 15)

- Stlačte odistňovacie tlačidlo.
- Otvorí sa priehradka na príslušenstvo.
- Vyberte požadovanú časť príslušenstva.
  - Priehradku na príslušenstvo zavrite tak, že pritlačíte veko.

## Použite

### Nastavte sací štetec na Eco Comfort-rukoväti (obr. 16)

Jednotlivé modely sú vybavené jednou Eco Comfort-rukoväťou.

Sací štetec je vhodný na vysávanie odolných povrchov, napr. na vysávanie klávesníc alebo na vysávanie omrvínok.

- Zatlačte odistňovacie tlačidlo sacieho štetca a posúvajte sací štetec vo vodítku pokým zreteľne nezaklapne.
- Po skončení vysávania stlačte odistňovacie tlačidlo a posúvajte sací štetec späť do východiskovej polohy pokým zreteľne nezaklapne.

### Nastavenie teleskopickej trubice (obr. 17)

Teleskopická trubica pozostáva z 2 do seba zasunutých častí trubice, ktoré môžete na vysávanie vytiahnuť vždy do najpohodlnejšej dĺžky.

- Objímte poistku a nastavte teleskopickú trubicu na želanú dĺžku.

### Nastavenie prepínateľnej podlahovej hubice (obr. 18, 19 + 20)

V závislosti od modelu je Váš vysávač vybavený jednou zo zobrazených podlahových hubíc.

Tento vysávač je určený pre bežné vysávanie kobercov, kobercových a nechúlostivých tvrdých podláh.

Sortiment dielov Miele na ošetrovanie podláh ponúka podlahové hubice, -kefy a nadstavce vhodné pre ďalšie podlahové krytiny alebo špeciálne aplikácie (viď kapitola „Príslušenstvo na dokúpenie“).

V prvom rade sa riadte pokynmi na čistenie a údržbu výrobcu Vašej podlahovej krytiny.

Nechúlostivé rovné tvrdé podlahy a podlahy so škárami alebo ryhami vysávajú s vysunutou kefou:

- Zatlačte nášľapné tlačidlo .

Koberce a kobercové podlahy vysávajú so zasunutou kefou:

- Zatlačte nášľapné tlačidlo .

Pokiaľ sa Vám zdá, že musíte prepínanie podlahovú hubicu posúvať príliš veľkou silou, tak znižujte sací výkon, dokiaľ nebude možné posúvať hubicu ľahko (viď kapitola „Použitie“, odstavec „Voľba sacieho výkonu“).

### Prepínateľná podlahová hubica (obr. 21)

Prepínateľná podlahová hubica je vhodná aj na vysávanie schodov.

 Nebezpečenstvo poranenia padajúcim vysávačom.

Vysávač padajúci zo schodov Vás môže poraniť.

Schody vysávajú vždy zospodu nahor.

### Vytiahnutie pripojovacieho kábla (obr. 22)

- Vytiahnite pripojovací kábel až na požadovanú dĺžku.
- Zasuňte zástrčku do zásuvky.

 Škody prehriatím.

Pripojovací kábel sa môže pri dlhšom používaní prehriať.

Pri používaní dlhšie ako 30 minút vyťahnite úplne pripojovací kábel.

### Navinutie pripojovacieho kábla (obr. 23)

- Vytiahnite zástrčku zo zásuvky.
- Krátko zašliapnite nášľapné tlačidlo na navíjanie kábla.

Celý pripojovací kábel sa navinie.

Ak sa pripojovací kábel nemá navinúť celý, môžete túto funkciu deaktivovať. Držte pritom pripojovací kábel počas navíjania v ruke a krátko potiahnite, ak chcete navíjanie ukončiť.

### Zapnutie a vypnutie (obr. 24)







- Šliapnite na nášľapné tlačidlo zap./vyp .

### Voľba sacieho výkonu

Sací výkon vysávača môžete prispôbiť príslušnej situácii pri vysávaní. Znížením sacieho výkonu značne znížite silu potrebnú na posúvanie podlahovej hubice.

Na vysávači sú k rôznym stupňom výkonu priradené symboly, ktoré na príkladoch ukazujú, načo sa príslušný stupeň výkonu odporúča.

Zvolený stupeň výkonu svieti žltou.

-  záclony, textílie
-  čalúnený nábytok, vankúše
-  kvalitné velúrové koberce, malé koberce a behúne
-  energeticky úsporné každodenné vysávanie so zníženou hlučnosťou
-  koberce a slučkové kobercové podlahy
-  tvrdé podlahy, silne znečistené koberce a kobercové podlahy

Keď používate prepínanie podlahovú hubicu a pri tom sa Vám zdá pritom, že ju musíte posúvať príliš veľkou silou, tak znižujte sací výkon, dokiaľ nebude možné posúvať hubicu ľahko.

Podľa modelu je Váš vysávač vybavený jednou z nasledovných volieb sacieho výkonu.

- nášlapné tlačidlá
- nášlapné tlačidlá s možnosťou voľby medzistupňov sacieho výkonu
- nášlapné tlačidlá s funkciou Boost
- rukoväť s diaľkovým ovládaním
- ovládanie na rukoväti s diaľkovým ovládaním s funkciou Boost

### **nášlapné tlačidlo (obr. 25)**

Pri prvom uvedení do prevádzky sa zapne vysávač do tohto najvyššieho stupňa výkonu.

Pri ďalšom použití sa vysávač zapne do naposledy zvoleného stupňa výkonu.

- Ak si želáte vyšší výkon, stlačte nášlapné tlačidlo +.
- Ak si želáte nižší výkon, stlačte nášlapné tlačidlo -.

### **nášlapné tlačidlá s možnosťou voľby medzistupňov sacieho výkonu**

Jednotlivé modely ponúkajú dodatočnú funkciu, navolenie stupňov výkonu, ktoré sa nachádzajú medzi už vopred stanovenými 6 stupňami výkonu.

Aktivovanie funkcie

- Zatláčte nášlapné tlačidlo + až kým sa nedosiahne maximálny stupeň výkonu.
- Podržte stlačené nášlapné tlačidlo - až kým bliká symbol najnižšieho stupňa výkonu.
- Uvoľnite nášlapné tlačidlo.

Aktiváciu môžete vykonať aj vychádzajúc z minimálneho stupňa výkonu. Podržte pritom stlačené nášlapné tlačidlo + až kým bliká symbol najvyššieho stupňa výkonu.

Voľba medzistupňa sacieho výkonu

- Tlačte nášlapné tlačidlo - alebo +, až kým sa nedosiahne želaný stupeň výkonu.

Po minúte bez stlačenia tlačidla je uložený medzistupeň sacieho výkonu pri najbližšom najnižšom /najvyššom zadanom stupni výkonu. Blikanie zhasne.

Pri ďalšom použití sa vysávač zapne na uložený medzistupeň sacieho výkonu. Voľbou zadaných 6 výkonových stupňov vymažete uloženie.

## Nášlapné tlačidlo s funkciou Boost (obr. 26 + 27)

Jednotlivé modely sú dodatočne vybavené stupňom výkonu Boost. Umožňujú krátkodobé navýšenie výkonu na povysávanie jemnej a hrubej špiny.

- Zatlačte nášlapné tlačidlo + až kým sa nedosiahne maximálny stupeň výkonu.
- Zatlačte opäť nášlapné tlačidlo +.

Stupeň výkonu Boost sa aktivuje na dobu 20 sekúnd. Indikátor Boost svieti žltou.

Teraz máte nasledovné možnosti:

- Zatlačte nášlapné tlačidlo - pred uplynutím 20 sekúnd.



Opúšťate stupeň výkonu Boost a aktivuje sa maximálny sací výkon.

- Zatlačte opäť nášlapné tlačidlo + po uplynutí 20 sekúnd.

Stupeň výkonu Boost sa po druhý krát aktivuje na dobu 20 sekúnd. Táto aktivácia je možná po sebe tretí krát, nakoniec ale po jednej minúte prestoja.

Využitie stupňa výkonu Boost mení skutočnú spotrebu energie (viď kapitola „Poznámky k Európskym nariadeniam (EU) č. 666/2013“).

## rukoväť s diaľkovým ovládaním (obr. 28)

Po zapnutí vysávača nášlapným tlačidlom zap./vyp  svieti indikačné svetlo Standby  na vysávači žltou.

- Stlačte tlačidlo Standby  na rukoväti s diaľkovým ovládaním.

Indikačné svetlo na vysávači Standby  zhasne.

Pri prvom uvedení do prevádzky sa zapne vysávač do tohto najvyššieho stupňa výkonu.

Pri ďalšom použití sa vysávač zapne do naposledy zvoleného stupňa výkonu.

- Ak si želáte vyšší výkon, stlačte tlačidlo + .
- Ak si želáte nižší výkon, stlačte tlačidlo - .

Využitie stupňa výkonu Boost mení skutočnú spotrebu energie (viď kapitola „Poznámky k Európskym nariadeniam (EU) č. 666/2013“).

## Otvorenie otvoru na vedľajšie nasávanie vzduchu (obr. 29 + 30)

(nenachádza sa pri modeloch s LED-, elektronickou- alebo Eco Comfort-rukoväťou)

Sací výkon môžete na chvíľu znížiť, napr. aby ste zabránili pevnému prisatiu k textilnej podlahovej krytine.

- Otvorte otvor na vedľajšie nasávanie vzduchu len natoľko, aby ste mohli sacou hubicou ľahko pohybovať.

Tým sa zníži sila potrebná na posúvanie práve používanej sacej hubice.

## Pri vysávaní

- Ťahajte za sebou vysávač ako sane. Vysávač môžete používať aj vo vzpriamenej polohe napr. pri vysávaní schodiska alebo záclon.

## Prerušenie prevádzky (obr. 28)

(pri modeloch s rukoväťou s diaľkovým ovládaním)

V krátkych prestávkach pri vysávaní môžete prerušiť chod vysávača.

- Stlačte tlačidlo Standby  na rukoväti s diaľkovým ovládaním.

 Nenechávajte vysávač trvale v pohotovostnom režime standby, ale len na krátke prestávky počas vysávania. Nebezpečenstvo poškodenia.

Každé stlačenie tlačidla na rukoväti s diaľkovým ovládaním je zobrazené rozsvietením LED diódy.

Po prerušení máte nasledovné možnosti:

- Keď opäť stlačíte tlačidlo Standby , vysávač sa zapne do naposledy zvoleného stupňa výkonu.
- Keď opäť stlačíte tlačidlo +, vysávač sa zapne do najvyššieho stupňa výkonu.
- Keď opäť stlačíte tlačidlo -, vysávač sa zapne do najnižšieho stupňa výkonu.

## Osvetlenie pracovnej časti (obr. 31)

(pri modeloch s LED-rukoväťou)

Na osvetlenie pracovnej časti je váš vysávač vybavený s LED na rukoväti.

- Stlačte tlačidlo  na rukoväti.

Po ca. 30 sekundách sa osvetlenie opäť automaticky vypne.

## Odstavenie, preprava a uloženie

### Parkovací systém pre prestávky pri vysávaní (obr. 32)

Počas krátkych prestávok pri vysávaní môžete saciu trubicu so sacím nástavcom pohodlne odstaviť na vysávači.

- Zasuňte sací nástavec odstavnou úchytkou do parkovacieho systému.

Pokiaľ sa pritom vysávač nachádza na šikmej ploche, napr. na rampe, tak úplne zasuňte teleskopickú trubicu.

### Spínač zap./vyp. v parkovacom systéme

Jednotlivé modely sú vybavené spínačom zap./vyp. v parkovacom systéme.

Prevádzka vysávača sa automaticky preruší, ak vsuniete sací nadstavec s odstavnou úchytkou do parkovacieho systému. Pri vytiahnutí sacieho nadstavca sa vysávač zapne do naposledy zvoleného stupňa výkonu (nie pri modeloch s rukoväťou s diaľkovým ovládaním).

### Parkovací systém na uskladnenie (obr. 33)

 Nebezpečenstvo úrazu sieťovým napätím.

Pri vypnutom vysávači je prítomné sieťové napätie.

Po použití vytiahnite zástrčku zo zásuvky.

- Postavte vysávač rovno.



- Úplne zasuňte časti teleskopickkej trubice.
- Zasuňte odstavnú úchytku sacieho nadstavca zhora do jedného z dvoch držiakov sacej trubice.

Takto môžete vysávač pohodlne prenášať alebo uskladniť.

## Údržba

 Nebezpečenstvo úrazu sieťovým napätím.

Pri vypnutom vysávači je prítomné sieťové napätie.

Pred každou údržbou vyťahnite zástrčku zo zásuvky.

Miele filtračný systém pozostáva z 3 častí:

- originálne vrecká na prach Miele (typ **GN**)
- ochranný filter motora
- originálny vzduchový filter Miele

Na zaistenie bezchybného sacieho výkonu vysávača musíte tieto časti občas vymeniť.

Odporúčame Vám používať iba príslušenstvo s logom na obale „ORIGINAL Miele“. Len tak možno optimálne využiť sací výkon vysávača a dosiahnuť najlepší možný výsledok čistenia.

Vrecká na prach s logom „ORIGINAL Miele“ na balení sa nevyrábajú z papiera alebo z podobných materiálov a tiež nemajú držiak z lepenky. Tým sa dosiahne obzvlášť dlhá trvanlivosť a bezpečnosť.

Uvedomte si prosím, že na poruchy a poškodenie vysávača, ktorých príčinou je použitie príslušenstva neoznačeného na obale logom „ORIGINAL Miele“, sa nevzťahuje záruka.

## Nákupné zdroje prachových sáčkov a filtrov

Originálne vrecká na prach a filtre dostanete v internetovom obchode Miele, u servisnej služby Miele, alebo u Vášho špecializovaného predajcu Miele.

Originálne Miele vrecká na prach a filtre rozpoznáte podľa „ORIGINAL Miele“ loga na obale.



V každom originálnom balení vreciek na prach Miele sú 4 vrecká na prach, jeden vzduchový filter AirClean a jeden ochranný filter motora. Vo veľkých originálnych Miele baleniach je 16 vreciek na prach, 4 vzduchové filtre AirClean a 4 ochranné filtre motora.

Ak si chcete originálne vzduchové filtre Miele kúpiť jednotlivo, potom oznámte Vášmu špecializovanému predajcovi alebo servisnej službe Miele modelové označenie Vášho vysávača, aby ste dostali správne filtre na odpadový vzduch. Tieto filtre na odpadový vzduch si ale môžete pohodlne objednať aj v internetovom obchode Miele.

### Indikátor výmeny vrečka na prach (obr. 34)

Keď červená stupnica vyplní zorné pole indikátora výmeny vrečka na prach, vymeňte vrečko na prach.

Upchané póry znižujú sací výkon vysávača.  
Plné vrečka na prach zlikvidujte. Nepoužívajte vrečka na prach viackrát.

### Kontrola

- Nasadte prepínateľnú podlahovú hubicu.
- Zapnite vysávač a nastavte maximálny sací výkon.
- Zdvihnite podlahovú hubicu mierne nad podlahu.

### Funkcia indikátora výmeny vrečka na prach

Funkcia indikátora je koncipovaná na zmiešané nečistoty: prach, vlasy, nite, kobercové vlákna, piesok atď.

Pokiaľ vysávate veľa jemného prachu, ako napr. prach z vrtania, piesku, prípadne tiež sadru alebo múku, potom sa póry vrečka na prach veľmi rýchlo upchajú.

Indikátor potom ukáže stav „plný“, aj keď vrečko na prach ešte nie je plné. Vrečko na prach musíte potom vymeniť.

Ak vysávate veľa vlasov, vlákien z kobercov, vlny a pod., indikátor môže reagovať až vtedy, keď je vrečko na prach preplnené.

### Odobratie vrečka na prach (obr. 35)

- Stlačte zaistovacie tlačidlá na boku sacieho hrdla a vytiahnite saciu hadicu zo sacieho otvoru (obr. 02).
- Zdvihnite odistovacie tlačidlo a vyklopte nahor kryt prachového priestoru až do zaklapnutia (obr. 09).

Pritom sa automaticky zavrie hygienický uzáver vrečka na prach, takže nemôže uniknúť prach.

- Vytiahnite vrečko na prach za držiak z úchytky.

### Nasadenie vrečka na prach (obr. 36)

- Zasuňte nové vrečko na prach až na doraz do úchytky. Pri nasadzovaní nechajte vrečko zložené tak, ako ste ho vytiahli z obalu.
- Zavrite kryt prachového priestoru tak, aby zaklapla západka a dbajte na to, aby ste pritom neprivreli vrečko na prach.

Blokácia chodu naprázdno zabráni uzavretiu krytu prachového priestoru ak sa v ňom nenachádza vrečko na prach.  
Nepoužívajte násilie.

- Nasadte sacie hrdlo do sacieho otvoru tak, až zreteľne zaklapne. Vodiace značky oboch dielov musia smerovať na seba (obr. 01).

## Výmena ochranného filtra motora (obr. 37)

Ochranný filter motora vymeňte, keď začnete nové balenie vreciek na prach.

V každom originál Miele balení vreciek na prach je pribalený jeden motorový filter, v každom veľkom balení sú 4 motorové filtre.

- Otvorte kryt prachového priestoru (obr. 09).
- Vytiahnite vrečko na prach za držiak z úchytky (obr. 35).
- Otvorte modrý rám filtra po značné zaklapnutie a vyberte použitý motorový filter za čistú hygienickú plochu (obr. 37).
- Nasadte nový ochranný filter motora.
- Zavrite rám filtra.
- Zasuňte vrečko na prach až na doraz do úchytky (obr. 36).
- Zavrite kryt prachového priestoru tak, aby zaklapla západka a dbajte na to, aby ste pritom neprivreli vrečko na prach.

## Čas výmeny vzduchového filtra

Podľa modelu je sériovo nasadený jeden z nasledujúcich vzduchových filtrov (obr. 08):

### a AirClean

Vzduchový filter vymeňte vždy, keď načnete nové balenie vreciek na prach. V každom originál Miele balení vreciek na prach je pribalený jeden vzduchový filter AirClean, v každom veľkom balení sú 4 vzduchové filtre AirClean.

### b AirClean Plus 50 (svetlomodrý)

Tento vzduchový filter vymeňte asi po jednom roku. Čas výmeny si môžete poznamenať na vzduchovom filtri.

### c Silence AirClean 50 (šedá)

### d Active AirClean 50 (čierny)

### e HEPA AirClean 50 (biely)

Vymeňte tieto vzduchové filtre vtedy, keď je červeno vyplnené indikačné pole vzduchového filtra timestrip® (obr. 13). Indikátor svieti po ca. 50 hodinách prevádzky, čo pri priemernom používaní zodpovedá jednému roku. Môžete ešte ďalej vysávať. Uvedomte si ale, že sa tým zníži sací a filtračný výkon vysávača.

## Výmena vzduchového filtra AirClean (obr. 38 + 39)

Dbajte na to, aby bol nasadený vždy iba jeden vzduchový filter.

- Otvorte kryt prachového priestoru (obr. 09).
- Zatlačte odšťavovacie tlačidlo mriežky filtra dokopy a otvorte mriežku filtra až do zaklapnutia (obr. 38).
- Vyberte použitý vzduchový filter AirClean za jednu z dvoch čistých hygienických plôch (obr. 38).
- Vložte nový vzduchový filter AirClean.

Pokiaľ by ste však chceli použiť vzduchový filter AirClean Plus 50, Silence AirClean 50, Active AirClean 50 alebo HEPA AirClean 50, dbajte bezpodmienečne na pokyny v odstavci „Zmena vzduchového filtra“.

- Zavrite mriežku filtra (obr. 39).
- Zatvorte kryt prachového priestoru.

## Výmena vzduchového filtra AirClean Plus 50, Silence AirClean 50, Active AirClean 50 a HEPA AirClean 50 (obr. 40 + 41)

Dbajte na to, aby bol nasadený vždy iba jeden vzduchový filter.

- Otvorte kryt prachového priestoru (obr. 09).
- Zdvihnite vzduchový filter a vyberte ho (obr. 40).
- Vložte správne nový vzduchový filter a zatlačte ho dole (obr. 41).
- Zatlačte pri použití vzduchového filtra **c**, **d** alebo **e** indikátor vzduchového filtra timestrip® (obr. 11).

Po cca 10 - 15 sekundách sa zobrazí na ľavom okraji zobrazovacieho poľa tenký červený prúžok (obr. 12).

Pokiaľ by ste však chceli použiť vzduchový filter AirClean, dbajte bezpodmienečne na pokyny v odstavci „Zmena vzduchového filtra“.

- Zatvorte kryt prachového priestoru.

### Zmena vzduchového filtra (obr. 08)

Podľa modelu je sériovo nasadený jeden z nasledujúcich vzduchových filtrov:

- a AirClean
- b AirClean Plus 50 (svetlo modrý)
- c Silence AirClean 50 (šedý)
- d Active AirClean 50 (čierny)
- e HEPA AirClean 50 (biely)

Dbajte na to, aby bol nasadený vždy iba jeden vzduchový filter.

### Pri výmene dbajte na nasledovné

1. Pokiaľ miesto vzduchového filtra **a** nasadzujete vzduchový filter **b**, **c** **d** alebo **e**, musíte navyše vybrať mriežku filtra a nasadiť príslušný nový vzduchový filter.  
  
Okrem iného musíte pri použití vzduchového filtra **c**, **d** alebo **e** aktivovať indikátor vzduchového filtra timestrip (obr. 11).
2. Pokiaľ miesto vzduchového filtra **b**, **c**, **d** alebo **e**, nasadzujete vzduchový filter **a**, tak tento musíte bezpodmienečne vložiť do mriežky filtra\* (obr. 39).

\* Mriežka filtra - vid' kapitolu „Príslušenstvo na dokúpenie“

### Servisný indikátor s tlačidlom Reset (obr. 42)

Jednotlivé modely sú vybavené servisným indikátorom.

Indikátor svieti po cca 50 hodinách prevádzky, čo pri priemernom používaní zodpovedá jednému roku. Vtedy sa má skontrolovať stav znečistenia ochranného motorového filtra a vzduchového filtra.

Indikátory musíte po každej výmene týchto častí vrátiť späť. K tomu je potrebné zapnúť vysávač.

- Zatlačte tlačidlo Reset.

Indikátor servisu zhasne a opäť sa nachádza vo východiskovej polohe.

Vrátenie indikátora späť prebehne len vtedy, keď tlačidlo reset po rozsvietení indikátora zatlačíte, ale nie vtedy, keď sa tlačidlo reset medzičasom zatlačí.

### Čas výmeny batérie v rukoväti s diaľkovým ovládaním

Batériu meňte cca každých 18 mesiacov. Majte pritom pripravené 3 V batérie (gombíkové CR 2032).

Ak je batéria vybitá alebo nie je vložená, vysávač môžete napriek tomu ďalej používať.

- Vysávač zapnite nášľapným tlačidlom zap./vyp. ① (obr. 24).

Indikačné svetlo na vysávači Standby  svieti žltou.

- Zatlačte na vysávači tlačidlo (obr. 43).

Vysávač je možné ďalej používať, ale výlučne pri maximálnom sacom výkone.

### Výmena batérie rukoväti s diaľkovým ovládaním (obr. 44)

- Krížovým skrutkovačom odskrutkujte upevňovaciu skrutku krytu a kryt zložte.
- Vymeňte batériu za novú. Dbajte na polaritu.
- Nasadte opäť kryt a dotiahnite pevne upevňovaciu skrutku.
- Starú batériu zlikvidujte cez komunálny zberný odpad.

### Čas výmeny batérie na rukoväti s LED

Batérie vymeňte podľa potreby. Majte pritom pripravené 3 1,5 V batérie (Typ AAA).

### Výmena batérie na rukoväti s LED (obr. 06 + 07)

- ① Vyskrutkujte upevňovaciu skrutku krytu.
- ② Stlačte obidve odblokovacie plochy na bokoch krytu a zložte kryt.
- ③ Vyberte držiak batérií a vložte 3 priložené batérie. Dbajte na polaritu.
- ④ Opäť nasadte späť držiak batérií. Ako pomôcka sú v batérovom priestore a na držiaku batérií umiestnené šípky, ktoré musia ukazovať jeden smer.
- ⑤ Nasadte opäť kryt a dotiahnite pevne upevňovaciu skrutku.

### Výmena zberačov nití (obr. 45 + 46)

(nie je možné pri modeloch s podlahovou hubicou EcoTeQ Plus)

Zberače nití pri sacom vstupe podlahovej hubice sú vymeniteľné. Ak je vlas zberačov nití opotrebovaný, potom zberače vymeňte.

- Nadvihnite zberače nití zo štrbín na zasunutie napr. skrutkovačom s plochou čepeľou. Použite pritom napríklad skrutkovač s plochou čepeľou.
- Nahradte staré zberače nití novými.

Náhradné diely dostanete u Vášho špecializovaného predajcu Miele alebo u servisnej služby Miele.

## Ošetrovanie

 Nebezpečenstvo úrazu sieťovým napätím.

Pri vypnutom vysávači je prítomné sieťové napätie.

Pred každým čistením vyťahnite zástrčku zo zásuvky.

## Vysávač a príslušenstvo

 Nebezpečenstvo úrazu sieťovým napätím.

Vlhkosť vo vysávači znamená nebezpečenstvo úrazu elektrickým prúdom.

Vysávač nikdy neponárajte do vody.

Vysávač a všetky diely príslušenstva z umelej hmoty môžete ošetrovať bežným čistiacim prostriedkom na umelé hmoty.

 Poškodenie nevhodnými čistiacimi prostriedkami.

Všetky povrchy sú citlivé na poškrabanie. Všetky povrchy sa môžu zafarbiť alebo zmeniť, ak prídu do styku s nevhodnými čistiacimi prostriedkami.

Nepoužívajte drhnúce prostriedky, čistiace prostriedky na sklo alebo univerzálne čistiace prostriedky a prostriedky na ošetrovanie s obsahom oleja.



## Prachový priestor

Prachový priestor vysajte druhým vysávačom, alebo ho vyčistite suchou prachovkou alebo štetcom.

## Čo robiť, keď ...

Väčšinu porúch a chýb, ku ktorým môže dôjsť počas bežnej prevádzky, môžete odstrániť aj sami. V mnohých prípadoch môžete ušetriť čas a peniaze, pretože nemusíte volať servisnú službu.

Nasledujúce tabuľky vám majú pomôcť nájsť príčinu poruchy alebo chyby a odstrániť ich.

Problém	Príčina a odstránenie
<b>Vysávač sa sám vypína. Pri jednotlivých modeloch svieti dodatočne indikátor tepelnej ochrany .</b>	<p>Obmedzovač teploty vypne vysávač, keď je príliš teplý.</p> <p>Porucha môže nastať, ak upchajú napríklad väčšie predmety sacie cesty, keď je plné vrečko na prach, alebo je silne znečistený ochranný filter motora alebo vzduchový filter.</p> <ul style="list-style-type: none"> <li>■ Vypnite potom vysávač nášľapným tlačidlom zap./vyp  a vytiahnite sieťovú zástrčku zo zásuvky.</li> </ul> <p>Po odstránení príčiny a po odstavení vysávača na dobu asi 20-30 minút vysávač vychladne tak, že ho možno opäť zapnúť a používať.</p>

## Technické údaje

(pre modely s rukoväťou s diaľkovým ovládaním)

kmitočtové pásmo	433,05 MHz – 434,79 MHz
maximálny vysielací výkon	< 10 µW

## Prehlásenie o zhode

Miele týmto prehlasuje, že tento podlahový vysávač zodpovedá smernici 2014/53/EU.

Úplný text prehlásenia o zhode EÚ je k dispozícii na jednej z nasledujúcich internetových adries:

– Produkty, na stiahnutie [www.miele.sk](http://www.miele.sk)

## Servisná služba

### Kontakt pri poruchách

Pri poruchách, ktoré neviete sami odstrániť informujte Vášho špecializovaného predajcu Miele alebo servisnú službu Miele.

Telefónne číslo servisnej služby Miele nájdete na konci tohto dokumentu.

### Záruka

Záručná doba je 2 roky.

Ďalšie informácie k záručným podmienkam vo svojej krajine získate u servisnej služby Miele.

### Príslušenstvo na dokúpenie

V prvom rade sa riadte pokynmi na čistenie a údržbu výrobcu Vašej podlahovej krytiny.

Tieto a mnoho ďalších produktov dostanete v internetovom obchode Miele, u servisnej služby Miele, alebo u Vášho špecializovaného predajcu Miele.

Jednotlivé modely sú už sériovo vybavené jednou alebo viacerými z nasledujúcich súčastí príslušenstva.

### Podlahové hubice / kefy

#### Podlahová hubica Allergo TeQ (SBDH 285-3)

Na každodenné hygienické čistenie všetkých podlahových krytín. Pri vysávaní je na farebnom displeji (ako na semafore) zobrazený pokrok v čistení.

#### Turbokefa TurboTeQ (STB 305-3)

Na odstraňovanie nití a vlasov z kobercov s krátkym vlasom.

#### Podlahová kefa Hardfloor (SBB 235-3)

Na vysávanie odolných tvrdých rovných podláh.

#### Podlahová kefa Parquet Twister s otočným kĺbom (SBB 300-3)

S prírodnými štetinami na vysávanie rovných tvrdých podlahových plôch a malých výklenkov.

#### Podlahová kefa Parquet Twister XL s otočným kĺbom (SBB 400-3)

S prírodnými štetinami na rýchle vysávanie veľkých rovných tvrdých podlahových plôch a malých výklenkov.

### Ostatné príslušenstvo

#### Ručná turbokefa Turbo XS (STB 20)

Na vysávanie a kefovanie čalúneného nábytku, matracov alebo autosedačiek.

#### Univerzálna kefa (SUB 20)

Na vysávanie prachu z kníh, regálov a pod.

#### Kefa na lamelové / výhrevné telesá (SHB 30)

Na vysávanie prachu z rebier výhrevných telies, úzkych regálov alebo škár.

#### Hubica na čistenie matracov (SMD 10)

Na pohodlné vysávanie matracov, čalúneného nábytku a jeho škár.



**Hubica na vysávanie škár 300 mm (SFD 10)**

Obzvlášť dlhá hubica na vysávanie záhybov, škár a rohov.

**Hubica na vysávanie škár 560 mm (SFD 20)**

Ohybná hubica na vysávanie škár na ťažko prístupných miestach.

**Hubica na čalúnený nábytok XL (SPD 20)**

Široká hubica na vysávanie čalúneného nábytku, matracov a vankúšov.

**Rukoväť Comfort s osvetlením (SGC 20)**

(nie je možné použiť pri modeloch s Eco Comfort-rukoväťou)

Na osvetlenie pracovného priestoru.

**Filter****Vzduchový filter AirClean Plus 50 (SF-AP 50)**

Vzduchový filter zaisťujúci najčistejší vyfukovaný vzduch.

**Vzduchový filter Silence AirClean 50 (SF-SA 50)**

Na značné zníženie hluku vysávača.

**Vzduchový filter Active AirClean 50 (SF-AA 50)**

K značnému znižovaniu rušivých pachov. Ideálny pre majiteľov zvierat a fajčiarske domácnosti.

**Vzduchový filter HEPA AirClean 50 (SF-HA 50)**

Vhodný obzvlášť na filtrovanie jemného prachu a pre alergikov. Ideálny pre alergikov.

**Mriežka filtra**

Mriežku filtra potrebujete, keď chcete miesto vzduchového filtra AirClean Plus 50, Silence AirClean 50, Active AirClean 50 alebo HEPA AirClean 50 použiť vzduchový filter AirClean.



# Miele

**Chile:**

Miele Electrodomésticos Ltda.  
Av. Nueva Costanera 4055  
Vitacura - Santiago de Chile  
Tel.: +56 (2) 2957 00 00  
Fax: +56 (2) 2957 00 79  
E-Mail: info@miele.cl  
www.miele.cl

**Ελλάδα:**

ΑΘΗΝΑ – ΚΕΝΤΡΙΚΑ ΓΡΑΦΕΙΑ – ΕΚΘΕΣΗ  
Λεωφ. Μεσογείων 257  
15451 Ν. Ψυχικό  
**801 222 4444**  
(αστική χρέωση πανελλαδικά)  
**210 679 4444**  
(από κινητό)  
Fax: 210 679 4400  
E-mail: miele@miele.gr  
www.miele.gr

**Manufacturer:****Germany**

Miele & Cie. KG  
Carl-Miele-Straße 29  
33332 Gütersloh

**España:**

Miele S.A.U.  
28108 Alcobendas (Madrid)  
Avda. Bruselas, 31  
Tfno.: 91 623 20 00  
Fax: 91 662 02 66  
E-mail: miele@miele.es  
www.miele.es

**Portugal:**

Miele Portuguesa, Lda.  
Av. do Forte, 5  
2790-073 Carnaxide  
Tel. 21 4248 100  
Fax 21 4248 109  
E-Mail: info@miele.pt  
www.miele.pt

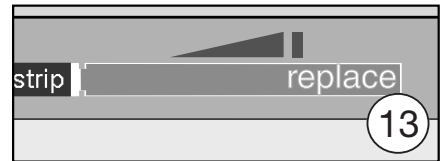
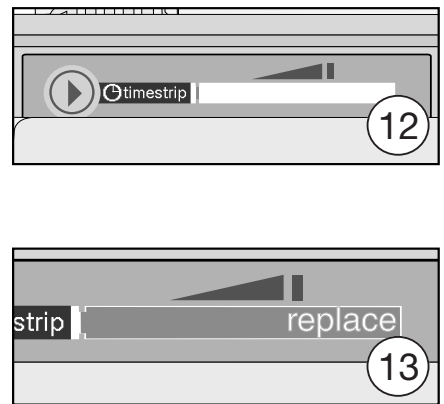
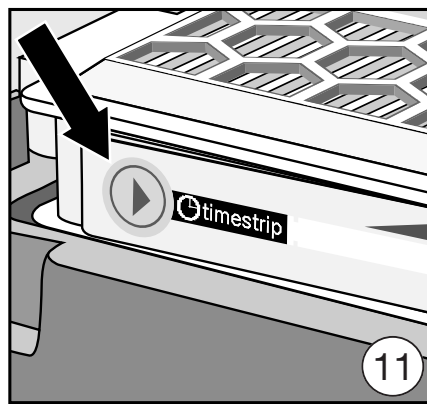
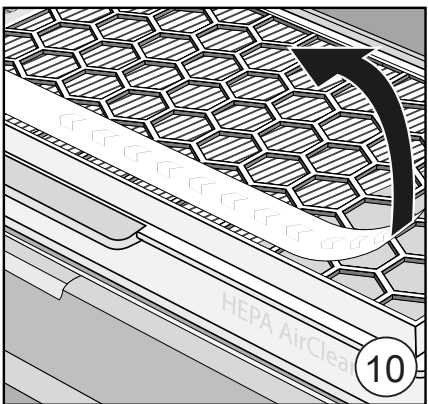
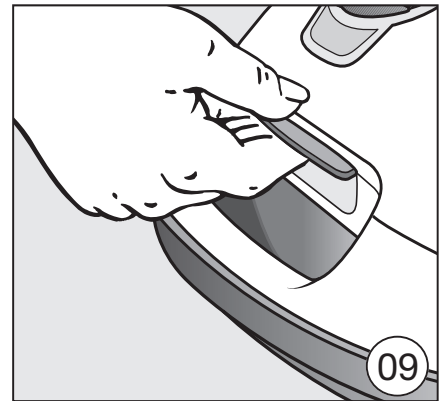
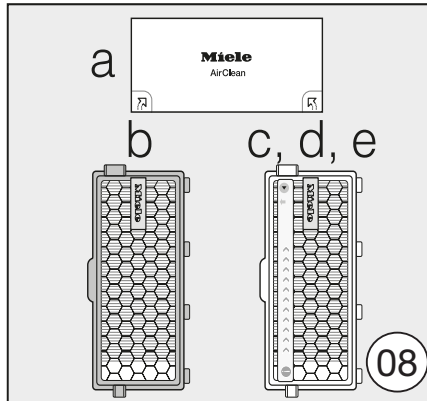
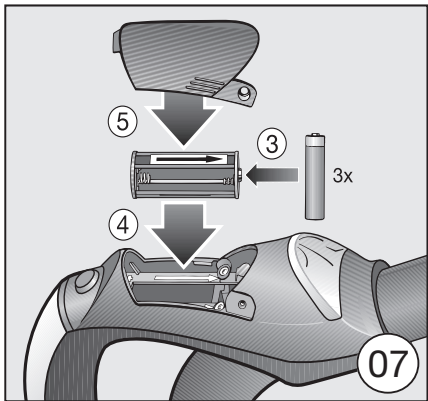
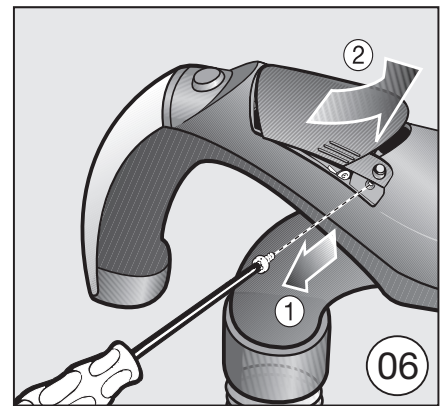
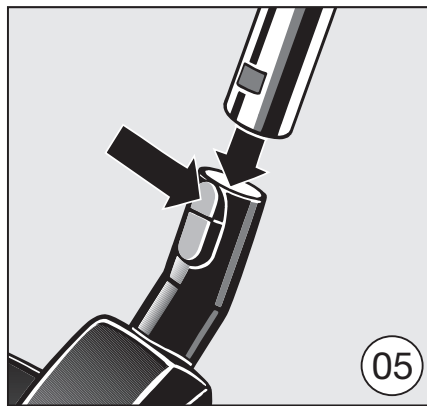
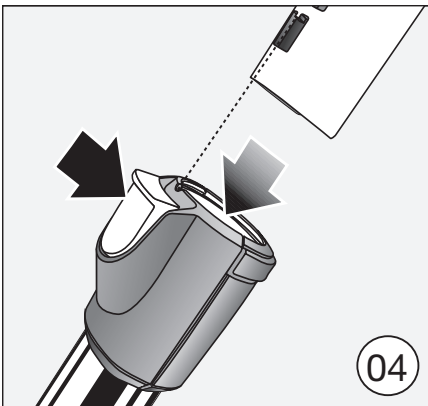
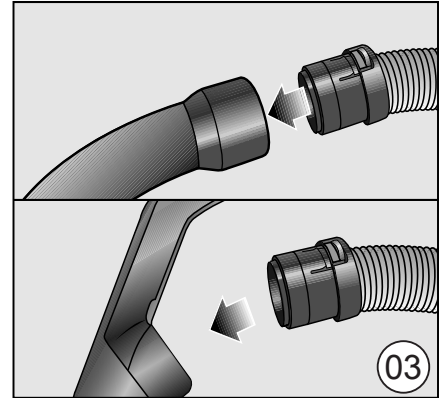
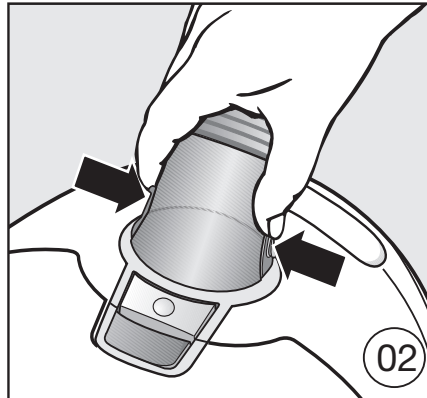
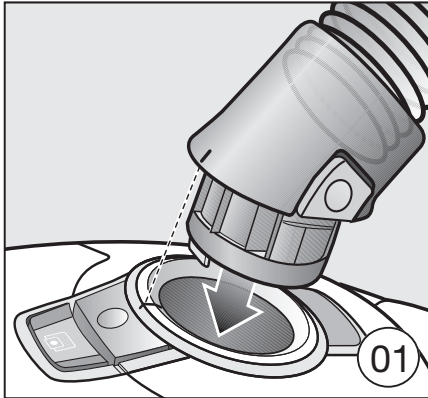

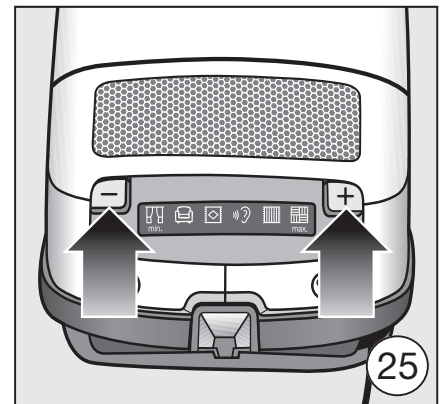
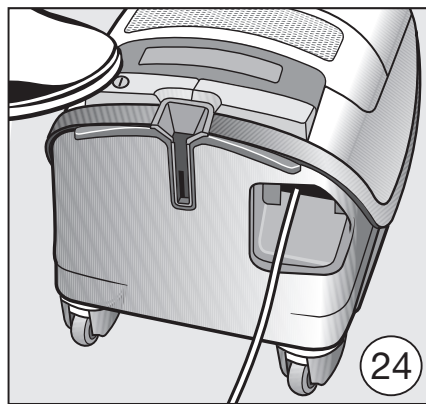
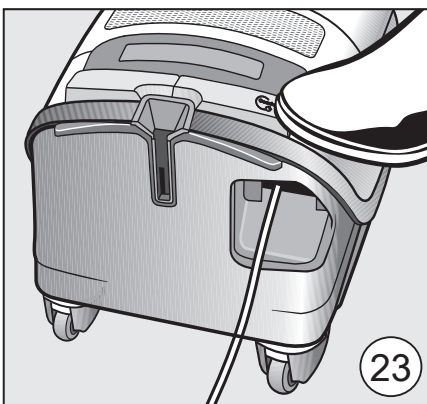
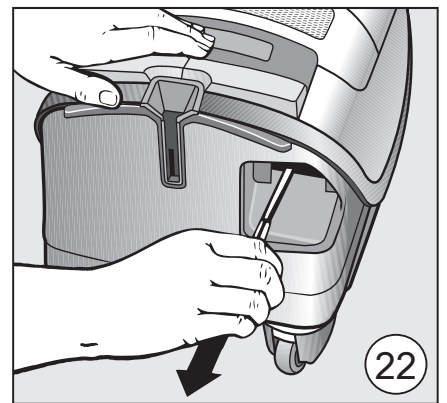
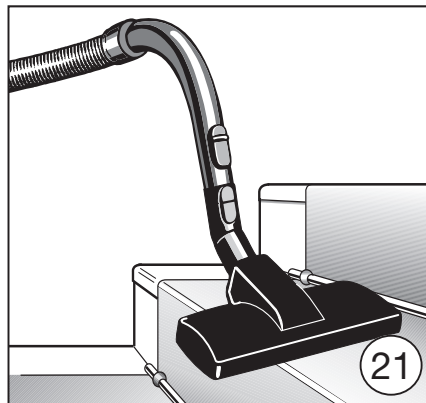
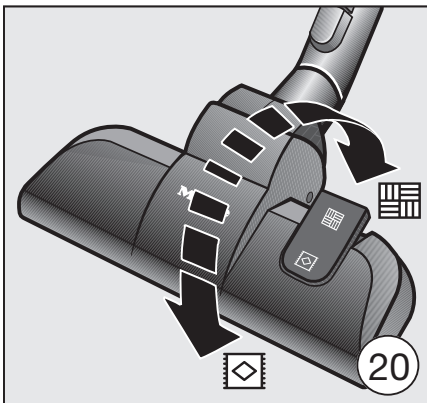
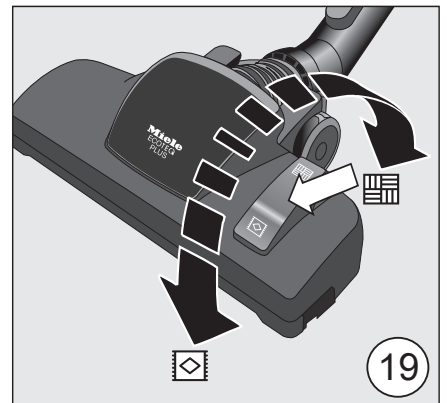
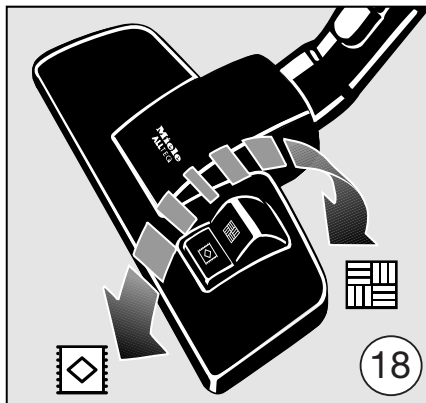
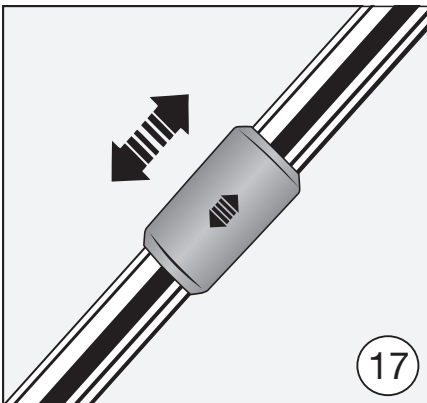
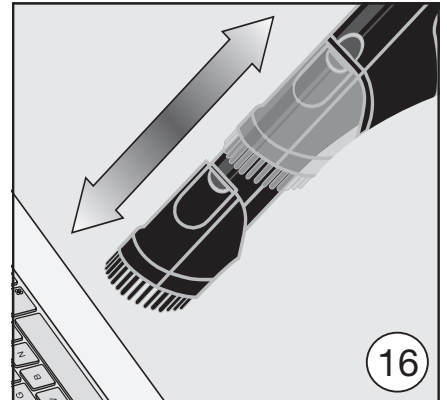
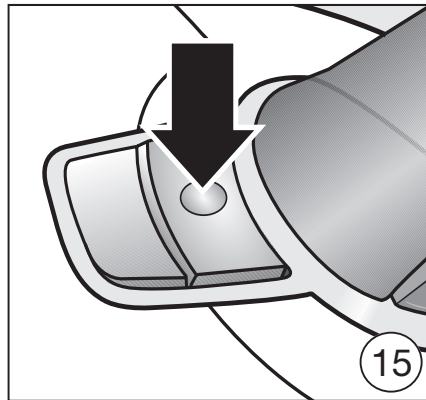

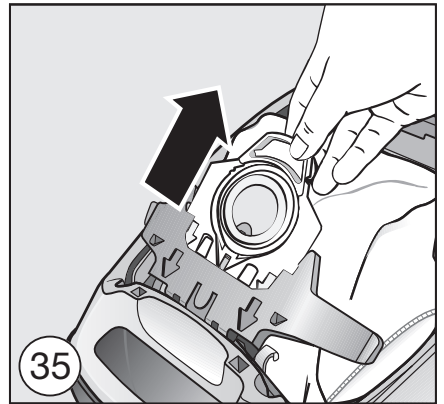
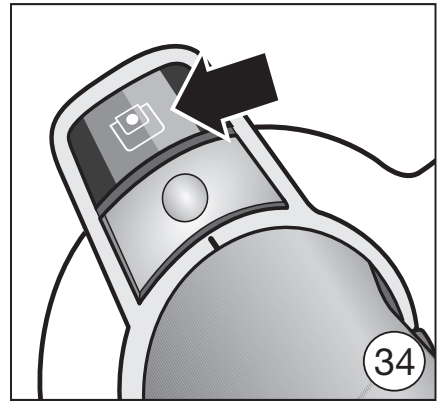
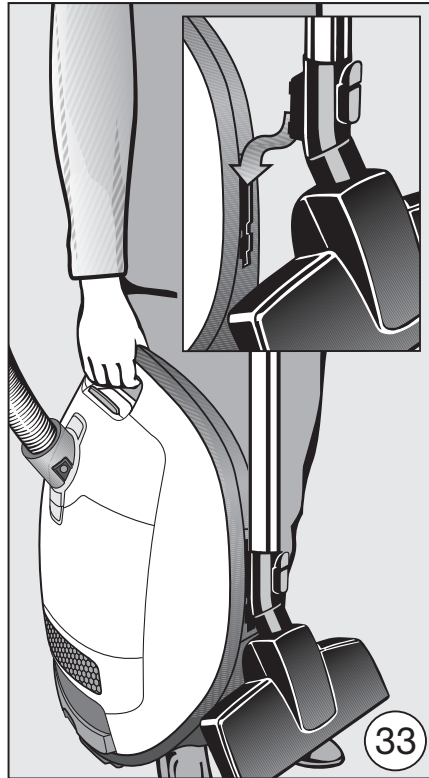
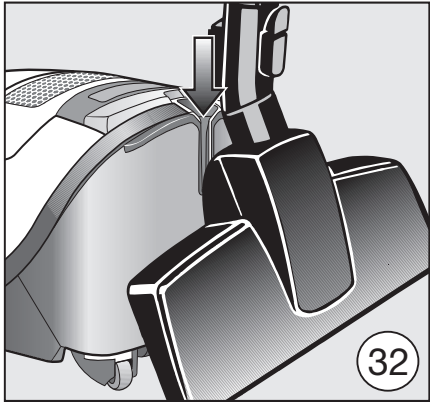
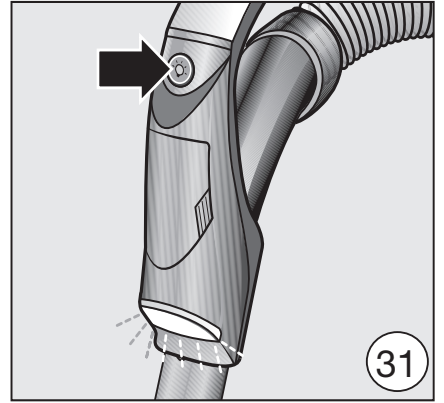
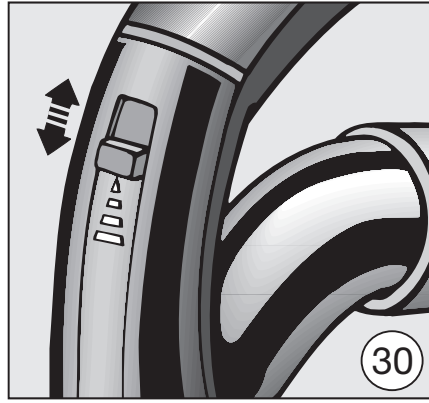
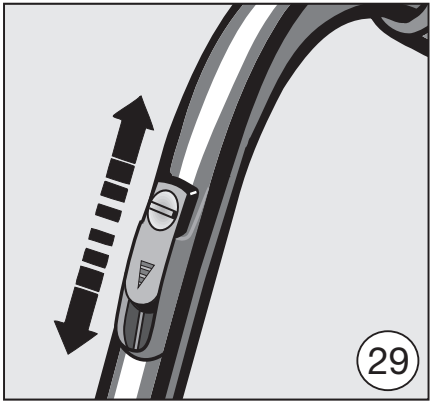
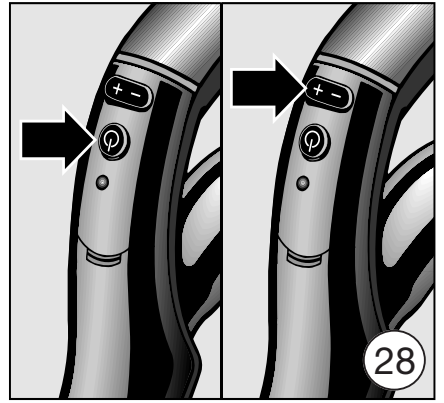
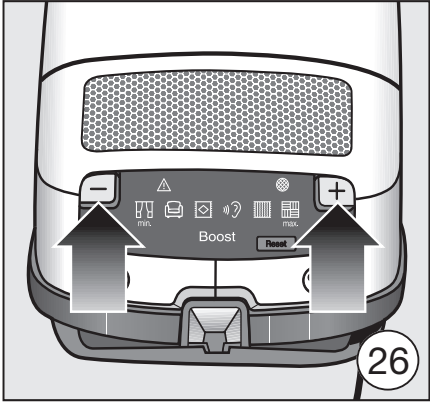

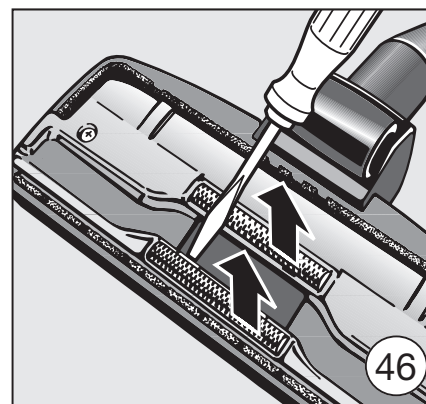
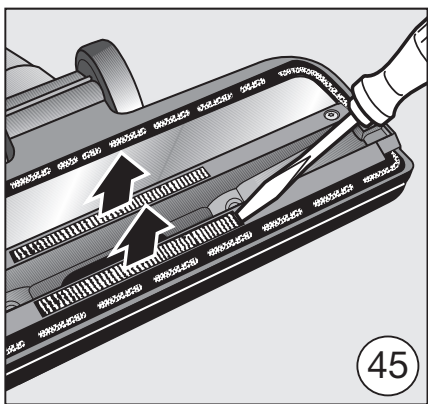
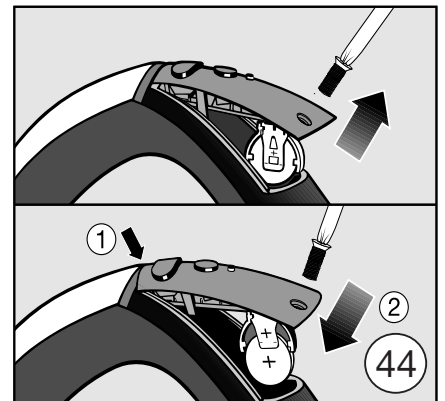
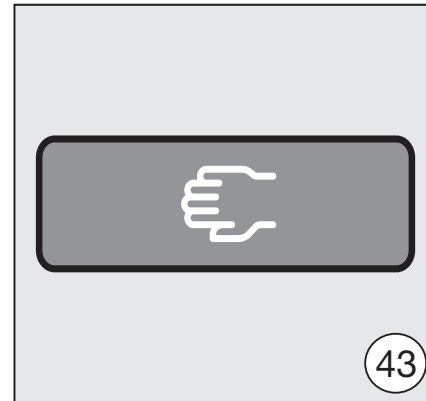
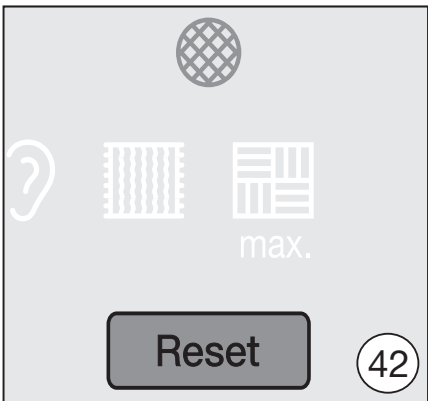
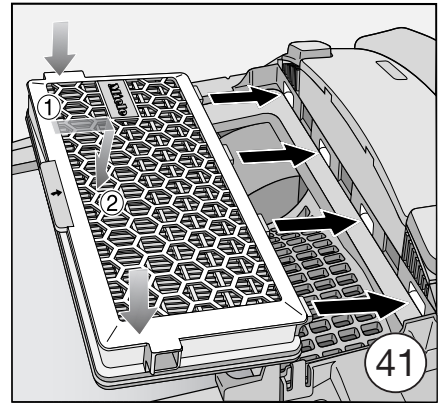
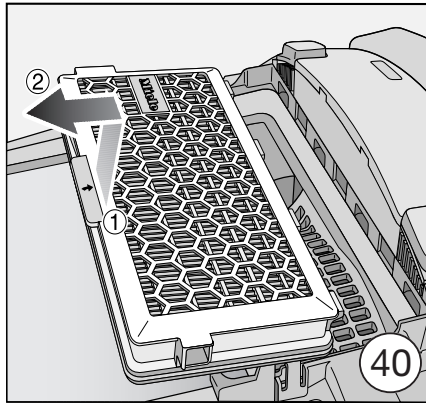
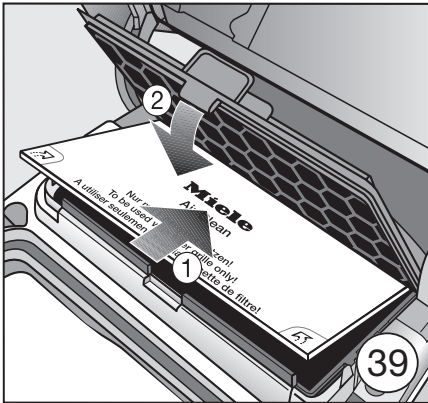
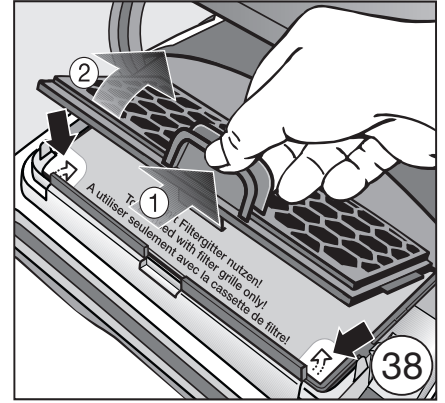
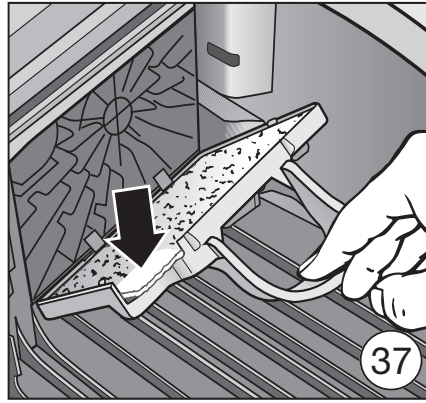
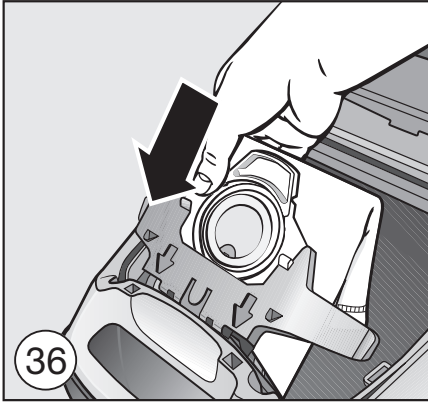

The Miele logo is displayed in a bold, white, sans-serif font against a solid black rectangular background.**Česká republika:**

Miele spol. s r.o.  
Holandská 4  
639 00 Brno  
Tel.: 543 553 111-3  
Fax: 543 553 119  
Servis-tel.: 543 553 741-5  
E-mail: info@miele.cz  
Internet: www.miele.cz

**Magyarország:**

Miele Kft.  
1022 Budapest  
Alsó Törökvész út 2.  
Tel: (06-1) 880-6400  
Fax: (06-1) 880-6402  
Szerviz: (06-1) 880-6482, 6483  
E-mail: info@miele.hu  
Internet: www.miele.hu

**Polska:**

Miele Sp. z o.o.  
ul. Gotarda 9  
02-683 Warszawa  
Tel.: 22 548 40 00  
Fax: 22 548 40 20  
Internet: www.miele.pl

**Slovenská republika:**

Miele s.r.o.  
Plynárenská 1  
821 09 Bratislava  
Tel.: +421 2 58 103 111  
Servis-tel.: +421 2 58 103 131  
E-mail: info@miele.sk  
Internet: www.miele.sk

**Germany:**

Miele & Cie. KG  
Carl-Miele-Straße 29  
33332 Gütersloh